

153138



- 1 -

MEMORIA DESCRIPTIVA

que se acompaña

a la solicitud de

registro de un Modelo de Utilidad por --
veinte años en España, a favor de MICRO-
TECNICA, S.A. residentes en MADRID, Ber-
nardino Obregón, 22, de nacionalidad es-
pañola

por:

" MECANISMO DE TRANSMISION VERTICAL DEMUL-
TIPLICADORA PARA RELOJES DE LAMINAS "



OCT. 1969

- 2 -

La invención a que se refiere la presente memoria, constituye una novedad industrial con características y ventajas que la hacen merecedora -- del privilegio de explotación exclusiva que por ella se solicita, de acuerdo con las prescripciones del Estatuto vigente sobre Propiedad Industrial de 26 - de Julio de 1.929, texto refundido, publicado el 30 de Abril de 1.930.

5

10

15

El presente registro de Modelo de Utilidad concierne como su enunciado indica a un mecanismo de transmisión vertical de multiplicadora para relojes de laminas, de acuerdo con la descripción detallada que del mismo se realiza, debiendo interpretarse -- siempre este concepto en su más amplio sentido y nunca en limitativo.

20

Este resultado industrial mejora notablemente todo cuanto sobre el particular se conoce y utiliza actualmente, tanto por su sencillez constructiva, como de aplicación, resistencia, duración, indeformabilidad, precisión de trabajo y economía.

25

Para la debida comprensión de este objeto, se adjunta a la presente memoria descriptiva, una hoja de planos, en la que a título de ejemplo, se representan todas y cada una de las partes que lo forman y relación que guardan entre sí.

30

En dicha hoja de dibujos que representa una vista en planta esquematizada del mecanismo cuyo registro se preconiza, se aprecian las siguientes referencias:

1.- Maquinaria eléctrica del reloj alimen



OCT. 1969

- 3 -

tada por pila o batería.

2.- Eje motriz prolongado de la maquinaria que se prolonga hasta una placa anterior.

35 En este eje -2- van montados un piñón primario que engrana sobre un secundario en el cual está acoplada una rueda conexcéntrica.

3.- Es el piñón secundario montado en el eje -1- y que engrana con el piñón inferior solidario del eje motriz.

40 4.- Rueda excentrica montada en el eje gengral -2- y sobre la que actua intermitentemente la leva -5-.

45 5.- Leva referida montada en forma basculante sobre el eje -6- que se apoya en las placas -7- y lleva un contrapeso, desplazándose dicha leva en posición anterior posterior por la presencia de un espiral -8- en el que engrana la parte inferior afilada de la leva que se desplaza hacia la excéntrica -4- elevando
50 alternativamente a la plaqueta -9-, que actua intermitentemente de tope de fijación de las láminas indicadoras -10-.

6.- Eje de soporte de la leva -5-, fijado en las placas laterales -7-.

55 7.- Placas laterales de soporte del eje transversal de la leva -5- y respectivamente de los ejes de giro de los rodillos de láminas.

8.- Espiral que guia y desplaza al filo de la leva -5- para posicionarla sincrónicamente sobre la -- excéntrica -4-.

9.- Plaqueta frontal, con pestañas laterales



y que actúan de topo intermitente de todas y cada una de las láminas referenciadas -10-.

65 10.- Conjunto de láminas rotativas fijadas por un eje coaxial y estando previsto en estas láminas partidas las referencias horarias y minuterías del reloj, cayendo dichas láminas por su propio peso al ser desplazadas por los ejes correspondientes y faltarles eventualmente el apoyo de las pestañas de la plaqueta -9-.

70 11.- Piñón de ataque sobre cada uno de los piñones laterales -12-, invirtiendo movimiento primario en sentido perpendicular y girando consecuentemente los rodillos portadores de las láminas.

12.- Piñones laterales de desplazamiento giratorio de los rodillos de láminas.

75 13.- Husillo dispuesto en el eje general -2- y que pone en función rotativa al piñón -14-.

14.- Piñón de ataque sobre el husillo -13- y que hace girar al rodillo -15- portador de referencias minuterías.

80 Sobre este piñón -14- actúa otro engrane cuyo eje determina el giro del rodillo -16-, portador de referencias horarias.

85 15 y 16.- Rodillos que comportan las láminas partidas antes descritas, las que resultan visibles a través de sendas ventanas practicadas en la placa frontal -17-.

17.- Placa mencionada.

18.- Apoyos laterales exteriores de los ejes de los rodillos -15- y -16-.

90 Los piñones mencionados, en virtud de sus posiciones y diámetros, aseguran la perfecta transmisión del



movimiento bajo un efecto demultiplicador necesario , en relación con las distintas velocidades de giro de cada rodillo -15- y -16- antes descritos.

95 Hecha la descripción precedente, es preciso -
añadir que los detalles de realización de la idea expues-
ta, pueden variar, sin que por ello cambie la esencia de
la invención, que es la que se desprende de los párrafos
que anteceden y se reivindica en la siguiente

N O T A

100 En resumen: El Modelo de Utilidad que se solici-
ta, recaerá sobre las reivindicaciones siguientes:

105 1ª.- MECANISMO DE TRANSMISION VERTICAL DEMULTI-
PLICADORA PARA RELOJES DE LAMINAS, caracterizado esencial-
mente porque comprende la disposición de un eje motriz --
inferior, que presenta un piñón que engrana con otro supe-
rior, el cual pone en función rotativa a un eje general -
de apoyo coaxial, que presenta un husillo sobre el que ata-
ca un piñón que establece el giro de uno de los rodillos
portadores de láminas partidas, existiendo otro piñón infe-
rior de engrane de menor diametro que se encarga del des-
plazamiento de otro rodillo de láminas indicativo de las -
110 correspondientes referencias horarias.

115 2ª.- MECANISMO DE TRANSMISIÓN VERTICAL DEMULTI--
PLICADORA PARA RELOJES DE LAMINAS, según la anterior reivin-
dicación, caracterizado esencialmente porque comprende una
rueda dentada que ataca perpendicularmente a los dientes -
de dos coronas despuestas en los rodillos de láminas parti-
das.

120 3ª.- MECANISMO DE TRANSMISION VERTICAL DEMULTI--
PLICADORA PARA RELOJES DE LAMINAS, según la anterior reivin-
dicación, caracterizado esencialmente porque comprende la dis



31 OCT. 1969

125

posición de una leva montada sobre un puente basculante cuyo sector de fricción se desplaza alternativamente des de una zona espiral hasta una rueda excéntrica, desplazando intermitentemente el eje de la leva una plaqueta frontal libre cuyos extremos presentan pestañas de tope eventual de las láminas partidas, las que caen por gravedad al faltarles el apoyo, provocado por el desplazamiento de dicha excéntrica.

130

4ª.- MECANISMO DE TRANSMISION VERTICAL DEMULTIPLICADORA PARA RELOJES DE LAMINAS.

Todo ello tal y como se describe en la adjunta memoria, que consta de seis páginas escritas a máquina y dibujos que se acompañan.

135

Madrid,

31 OCT 1969

JOSE LAHIDALGA

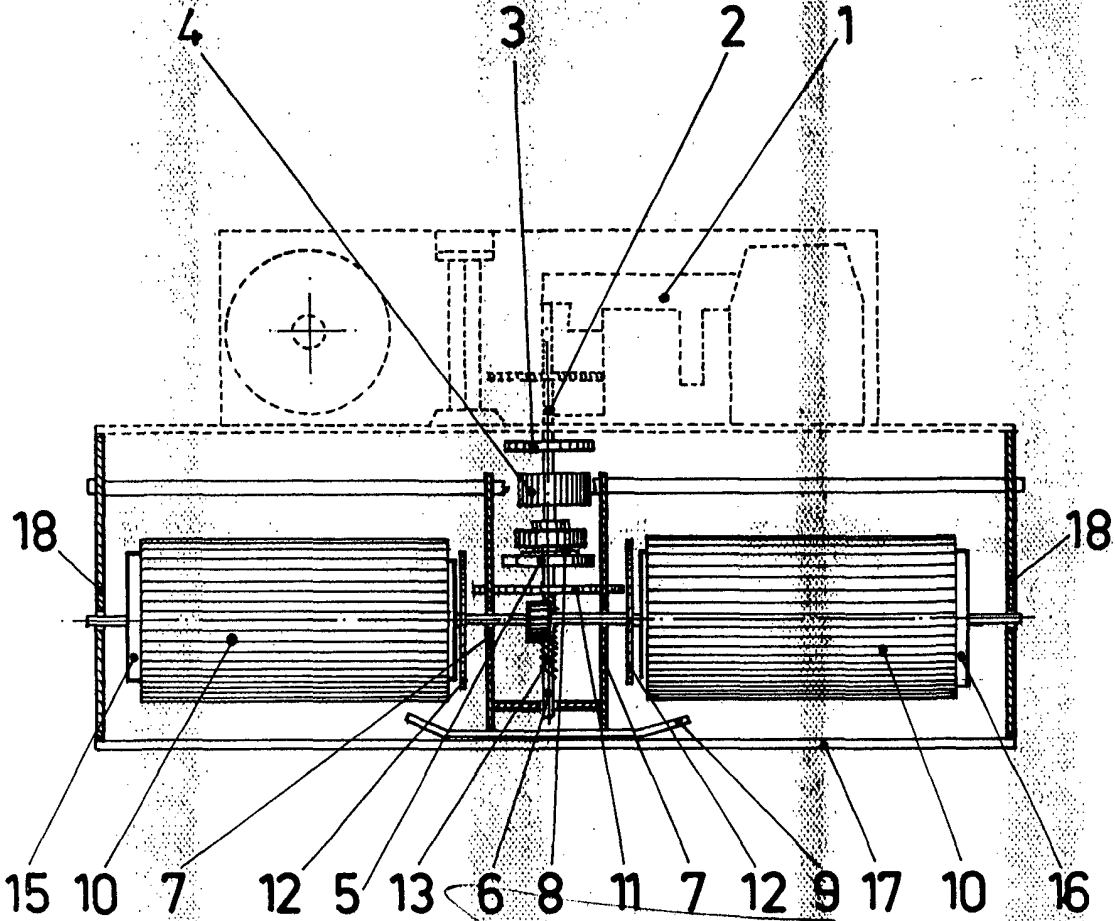

Madrid, 30 Octubre 1.969

JOSE LAHIDALGA

ESCALA VARIABLE