



SECCION TECNICA  
 CLASIFICACION I. P. C.  
 CLASE H 01  
 SUBCLASE Q

153130

MODELO DE UTILIDAD  
 por 20 años

A favor de D. SALVADOR GUIBERNAU MARCUELLO, de nacionalidad española, residente en BARCELONA, Casanova, 156. - - - - -  
 por: "MECANISMO PARA ANTENAS TELESCOPICAS". - -

MEMORIA DESCRIPTIVA

El presente modelo de utilidad se refiere a un mecanismo para antenas telescópicas, particularmente aplicable a automóviles, cuyo mecanismo es el impulsor y retráctil del cable interior de que están dotadas las antenas telescópicas para dichos vehículos, mediante el cual se produce la apertura y plegado de las mismas en forma automática, obteniéndose con ello el que dicha

5



operación se efectúe en forma más rápida, y el que el mecanismo de la antena sea más reforzado.

A dicho objeto, el mecanismo accionador de la antena, está compuesto por un juego de tornillo sinfin accionado por el motor eléctrico del aparato, por medio de un cilindro de transmisión axial, la rueda dentada de cuyo juego, va fijada a un manguito que mediante embrague se relaciona con un colector giratorio del cable de la antena, y cuyo manguito gira sobre un eje fijo que sobresale del fondo de la caja o cuerpo en que va alojado el mecanismo.

Sobre el cuerpo de la caja o semicuerpo, va acoplado un tabique que separa el mecanismo del tornillo sinfin, del colector del cable, de manera que éste puede girar sin que en ningún caso el cable de la antena pueda entrar en contacto con el mecanismo propiamente dicho.

A dicho efecto, la caja presenta una canal a partir del alojamiento en que va fijado el tubo-porta-antena, que se desvía hacia la parte superior del tabique separador, a través de una abertura que presenta éste, con el fin de que el cable pueda penetrar en el interior del colector.

Para facilitar la explicación, se adjunta una hoja de dibujos en la que se ha representado un caso de realización, que se cita a título de ejemplo no limitativo del alcance de este modelo de utilidad.

En los dibujos:

La figura 1, representa el cuerpo del



aparato, abierto, mostrando el interior de la caja, con el mecanismo accionador de la antena, con el colector del cable parcialmente seccionado.

5 La figura 2 muestra parcialmente el cuerpo con el mecanismo, pero sin el colector.

La figura 3, representa una vista en sección longitudinal, de la parte inferior del aparato en la que va dispuesto el mecanismo accionador de la antena telescópica.

10 La figura 4, es una vista en perspectiva del cuerpo del aparato.

Dicho mecanismo va alojado en el interior del cuerpo -1- con tapa -2-, o semicuerpos, dividido en dos partes mediante un tabique transversal inter-  
15 medio -3-, una superior, en la que va alojado el motor eléctrico -4- y otra inferior en la que se aloja el mecanismo accionador del cable, y en la que va fijado el tubo porta-antena -5-.

El mecanismo accionador comprende un juego  
20 de rueda dentada y tornillo sinfin -6-, cuya rueda -7- está solidarizada en uno de los extremos de un manguito -8- portador de un embrague -8'- que se acopla al colector giratorio -9- del cable -10- de la antena telescópica que se aloja en el correspondiente tubo  
25 porta-antana -5-, cuyo manguito va montado libremente giratorio sobre un eje -11- fijado en el fondo del cuerpo -1-.

El colector giratorio, de forma troncocónica y fondo hundido, está dotado de un tabique interior  
30 concéntrico -12- determinante de una cavidad anular -13-



en la que se aloja el cable -5- de la antena en posición arrollada.

El tornillo sinfin -6- va montado mediante dos cojinetes -14- y -15- de material autolubricado y unas plaquitas metálicas -16- y -17-, encajados en unos cajetines -18- y -19- que presenta la caja del aparato, accionado dicho tornillo sinfin por el eje del motor, por intermedio de un cilindro de transmisión axial -20- y apoyado por su extremo libre en una bola de rodamiento -21-.

En el fondo del cuerpo -1-, existe una cazoleta de engrase -22- constituida por un tabique semicircular -23-, en la que queda alojada la rueda dentada -7- del juego de tornillo sinfin, la cual queda aislada del colector, incluido el tornillo, mediante un tabique separador intermedio -24- con orificio central, acoplado en el cuerpo -1- del aparato, en tanto que el colector queda situado en el interior de la tapa -2- complementaria del cuerpo, la cual adopta en esta parte, una forma en consonancia con la del colector, o sea, con el fondo hundido -2'-.

El tubo porta-antena -5- va fijado por su extremo inferior al cuerpo del aparato, en una prolongación lateral cilíndrica -25- que sobresale de la parte inferior de dicho cuerpo, quedando el tubo fijado al mismo, por medio de un cuello de menor diámetro -26- dotado de una sección nervada -26'- que se encaja en el fondo de un alojamiento ranurado -27- que presenta interiormente dicha prolongación, apoyándose el tubo que sobresale de la misma, en un



brazo superior -28- del cuerpo del aparato.

El cable -10- de la antena va guiado hacia el colector giratorio -9-, a través de una canal -29- que presenta interiormente el cuerpo del aparato, cuyo cable pasa desde esta canal al interior del colector situado en el interior de la tapa -2-, a través de una escotadura -24'- que presenta el tabique separador -24-.

El eje -11- atraviesa el cuerpo del aparato de modo que sus extremos fileteados a rosca -11'- sobresalen del mismo para constituir al propio tiempo que su misión específica, el elemento de fijación de los dos semicuerpos una vez acoplados entre sí, mediante sendas tuercas roscadas a dichos extremos.

El acoplamiento de las referidas piezas se efectúa previa la introducción de una aleta -30- que sobresale del extremo superior de la tapa -2-, en una especie de asa -31- que sobresale en posición normal del extremo superior del cuerpo -1-.

El modelo, dentro de su esencialidad, puede ser llevado a la práctica en otras formas de realización que difieran sólo en detalle de la indicada a título de ejemplo, a las cuales alcanzará igualmente la protección que se recaba. Podrá, pues, fabricarse el mecanismo para antenas telescópicas, de referencia, en cualquier forma y tamaño, con los materiales y medios más adecuados, por quedar todo ello comprendido en el espíritu de las reivindicaciones.



N O T A

Se reivindica como objeto del presente modelo de utilidad:

1.- Mecanismo para antenas telescópicas,  
5 del tipo que impulsa y retrae el cable interior para la apertura y cierre de la antena, c a r a c t e r i z a d o porque está compuesto por un juego de rueda y tornillo sinfin accionado por el motor eléctrico del aparato, por intermedio de un cilindro de transmi  
10 sión axial, cuya rueda va fijada a un manguito solidamente unido a un embrague que se acopla a un colector giratorio del cable de la antena, cuyos manguito y colector giran sobre un eje fijo que atraviesa el cuerpo del aparato, sobresaliendo del mismo por sus extremos  
15 roscados para servir al propio tiempo de elemento de fijación, mediante las correspondientes tuercas, de la caja y tapa, que constituyen una vez acopladas entre sí, el cuerpo del aparato.

2.- Mecanismo para antenas telescópicas,  
20 según la anterior reivindicación, caracterizado por estar acoplado sobre el cuerpo de la caja del aparato, un tabique separador mediante el cual, en ningún caso puede entrar en contacto el cable de la antena, con el mecanismo propiamente dicho, a cuyo efecto, la  
25 caja presenta una canal que se desvía hacia la parte exterior del tabique a través de una escotadura que presenta el mismo, permitiendo con ello que el cable pueda penetrar en el alojamiento anular del colector.

3.- Mecanismo para antenas telescópicas,  
30 según las anteriores reivindicaciones, caracterizado



por ir montado el tornillo sinfin mediante dos  
cojinetes autolubricados, con plaquitas metálicas  
complementarias, encajados en unos cajetines que  
presenta el cuerpo del aparato, apoyándose por su  
5 extremo inferior en un rodamiento a bola.

4.- Mecanismo para antenas telescópicas,  
según las anteriores reivindicaciones, caracterizado  
porque del fondo de la caja en que va dispuesto el  
mecanismo, sobresale un tabique semicircular que  
10 constituye una cazolata de engrase en la que queda  
alojado el juego de rueda y tornillo sinfin, separado  
del colector, por el tabique de separación.

5.- Mecanismo para antenas telescópicas,  
según las anteriores reivindicaciones, caracterizado  
15 porque el tubo porta-antena va fijado por su extremo  
inferior en una prolongación lateral cilíndrica que  
sobresale de la parte inferior del cuerpo del aparato,  
mediante un cuello de menor diámetro dotado de una  
sección nervada que se encaja en el fondo de un  
20 alojamiento ranurado que presenta interiormente dicha  
prolongación.

6.- Mecanismo para antenas telescópicas,  
según las anteriores reivindicaciones, caracterizado  
porque las dos piezas que forman el cuerpo del aparato  
25 se acoplan entre sí, previa la introducción de una  
aleta que sobresale del extremo superior de la tapa,  
en una especie de asa que sobresale en posición  
normal del extremo superior de la caja del cuerpo.

7.- MECANISMO PARA ANTENAS TELESCOPICAS.

Consta la presente memoria descriptiva de



ocho hojas mecanografiadas, foliadas, numeradas y escritas por una sola cara, acompañada de una lámina de dibujos.

Madrid, a 31 de Octubre de 1969

SALVADOR GUIBERNAU MARCUELLO

P. A.

*Salvador Guibernau Marcuello*

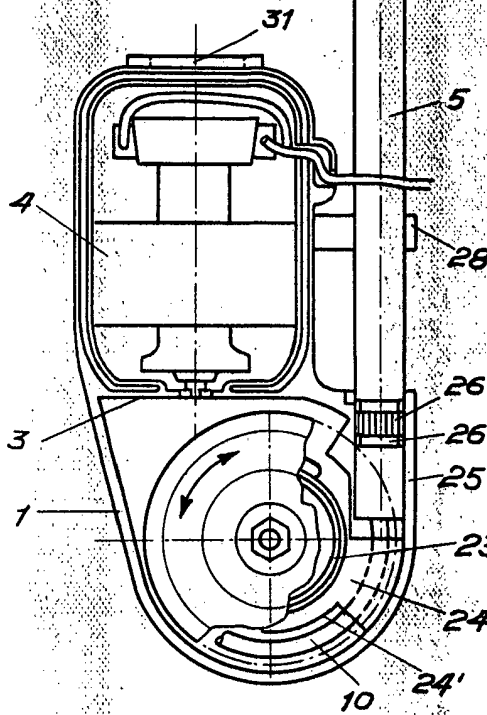

Fig. 1

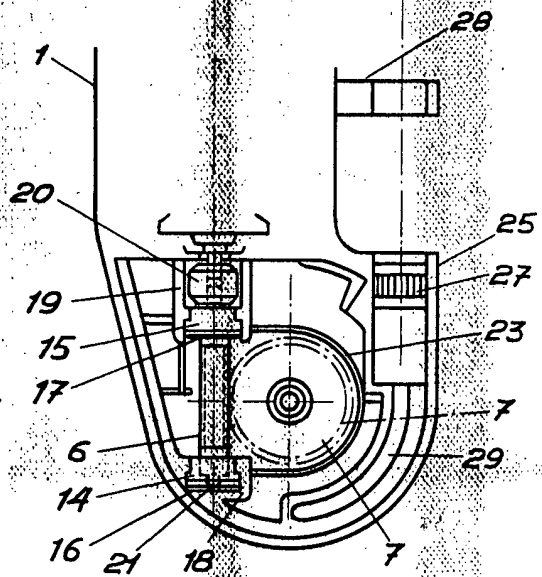

Fig. 2

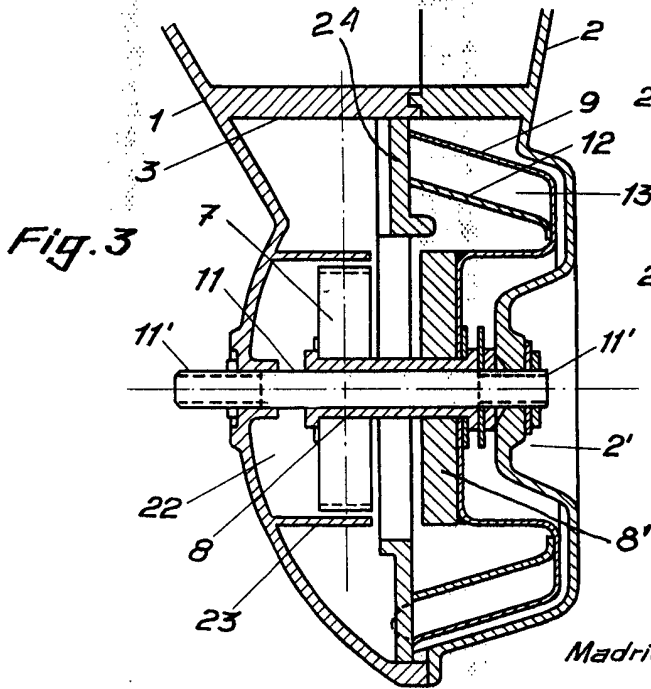

Fig. 3

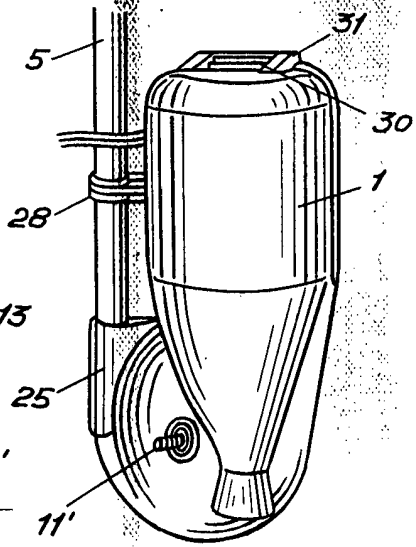

Fig. 4

Madrid 31 de Octubre de 1869  
p. a. Guibernaú