

153094



EXPEDIENTE: MODELO DE UTILIDAD

Titular: D^a. PILAR ESCOLANO CEBOLLA

Nacionalidad: Española

Domicilio: VALENCIA - San Vicente, 130

Objeto: "PANELES PARA EL MONTAJE DE LIBRERIAS Y ESTANTERIAS"

Prioridad:

MEMORIA DESCRIPTIVA

5 En la presente Memoria Descriptiva se aborda la exposición de las características más importantes de unos paneles para el montaje de librerías y estanterías por cuya novedosa concepción y evidente funcionalidad se justifica la solicitud, a favor del titular del expediente, del privilegio de exclusividad concedido por la vigente Ley de la Propiedad Industrial en casos como el presente, para su fabricación y venta en España.

10

La realización objeto del presente expediente se encuentra enmarcada en la tendencia actual hacia la producción de muebles que son montados por los pro-



15 pios usuarios, permitiendo diversas combinaciones y distribuciones de espacio, de acuerdo con las necesidades y gustos de dichos usuarios.

20 Pero el hecho de pertenecer a este tipo de mueble adaptable, es el único nexo de unión que nuestro Modelo mantiene con los muebles conocidos, ya que su procedimiento de montaje, su composición y, sobre todo, la apariencia y prestancia que proporciona a las librerías o estanterías configuradas con su aportación, son totalmente distintos del aspecto presentado por otras realizaciones.

25 Así es en efecto, nuestros paneles permiten que la librería constituida por ellos, tenga un aspecto sólido y de calidad, sin ofrecer la apariencia de provisionalidad o excesiva ligereza peculiar en otras librerías montables, y, sin embargo, el montaje de nuestros paneles es tan sencillo o más que cualquier otro
30 y en su propia estructura dispone de los medios de montaje necesarios para su perfecto trabado.

35 Para facilitar la comprensión de las características de los paneles presentados, hemos considerado conveniente aportar el plano adjunto, en el que se recogen sus aspectos más interesantes. Pero aunque estas representaciones corresponden a una reproducción de la realidad, en virtud de su carácter informativo serán consideradas en su más amplio aspecto y, bajo ningún
40 concepto, como límite del alcance del expediente, puesto que esta prerrogativa únicamente corresponde a la Ley de la Propiedad Industrial.

La figura 1ª del mencionado plano nos muestra



- 3 -

45 una perspectiva correspondiente a un detalle parcial
de una estanteria, suficiente para poner de manifiesto
la citada sencillez de montaje de sus diversas partes,
así como su sólida configuración. La figura 2ª corres-
ponde a otra perspectiva en la que se representan por
separado, pero según su posición de montaje, los ele-
mentos componentes de una de las uniones establecidas
50 entre nuestros paneles, para dar origen a una libreria
o estanteria.

Haciendo referencia en nuestra descripción
al contenido de las precitadas figuras, vemos señalado
con -1- a los paneles en cuestión, que constituyen los
55 laterales o montantes de la libreria o estanteria de
que se trate. Cada uno de estos paneles dispone en el
centro de sus laterales superior e inferior, de sendas
estallas -2-, de idénticas dimensiones y situadas so-
bre un mismo eje de simetría, de manera que al super-
ponerse los paneles contiguos, sus respectivas enta-
60 llas quedan perfectamente enfrentadas.

Pero esta coincidencia no se lleva a cabo de
una manera directa, ya que entre cada par de paneles
contiguos se sitúa el extremo de un estante -3- del -
65 mismo ancho que los paneles -1- y, como ellos, provis-
to de entallas -4- en el centro de sus laterales, que
vienen a coincidir con las de dichos paneles.

Los tres elementos quedan superpuestos en el
montaje, situandose el estante -3- entre los paneles
70 laterales -1-, de forma que sus respectivas entallas
se encuentren y configuran un vaciado sensiblemente



- 4 -

75

rectangular, que es ocupado por el taco -5-, de manera que los tres elementos se mantienen unidos entre sí, mediante la simple adición del mencionado taco. Los laterales superior e inferior de cada conjunto formado por nuestros paneles, mantendrán libres sus respectivas estallas -2-, que serán obturadas por los tacos -6-, adecuados a sus dimensiones.

80

En los bordes verticales -7- de los paneles -2- se practican una pluralidad de orificios -8- regularmente distribuidos, cuya finalidad es la de recibir los correspondientes medios de fijación -9- (clavos o tornillos) para el montaje de los cubrejuntas -10-, con lo cual se consigue un frontis liso en el que no se aprecian las juntas de unión, y, además, se proporciona al conjunto un medio para estabilizar y asegurar convenientemente la unión entre paneles y estantes.

85

90

Fácilmente se comprende la enorme cantidad de variantes que el capricho o fantasía del usuario puede conseguir, así como la sencillez de manipulación que comportan nuestros paneles y su adaptabilidad a las formas deseadas. El hecho de que dichos paneles puedan presentarse realizados con materiales plásticos, aluminio, chapados, lacados, esmaltados al fuego o al duco, etc., etc., amplía sus posibilidades decorativas y garantiza en todo momento la consecución de un mueble útil y de gran prestancia.

95

100

Suficientemente descritas las características y procedimiento del montaje de nuestra estantería, sólo nos resta manifestar que serán variables las circunstan



- 5 -

cias de materiales, tamaños y formas de sus diferentes partes siempre y cuando no se vea alterada su esencialidad, contenida en la siguiente

N O T A
= = = =

105 Los puntos que se reivindican en el presente Modelo de Utilidad son:

110 1º.- "Paneles para el montaje de librerías y estanterías", caracterizado porque los paneles que constituyen los montantes o laterales, disponen, en el centro de sus laterales superior e inferior, de sendas entallas que coinciden al ser superpuestos aquellos, cuya superposición no se realiza directamente sino apoyándose ambos en los extremos de los estantes correspondientes en los que también se han practicado entallas, de
115 las mismas características que las anteriores, de manera que su confluencia determina un vaciado rectangular ocupado exactamente por un taco que mantiene unidos a los tres elementos, asegurándose su fijación por la incorporación de cubrejuntas verticales sobre los bordes exteriores de los paneles laterales. y
120

2º.- "PANELES PARA EL MONTAJE DE LIBRERIAS Y ESTANTERIAS", de conformidad en un todo en lo esencial y fines a lo descrito en la precedente Memoria Descriptiva y gráficamente expresado por el plano que se adjunta para su mejor comprensión.
125



- 6 -

Esta Memoria consta de SEIS hojas mecanografiadas por una sola cara y a doble espacio en 125 líneas.

Valencia, 28 Octubre de 1969
Por autorización de la interesada.

Juan López

31 OCT 1969

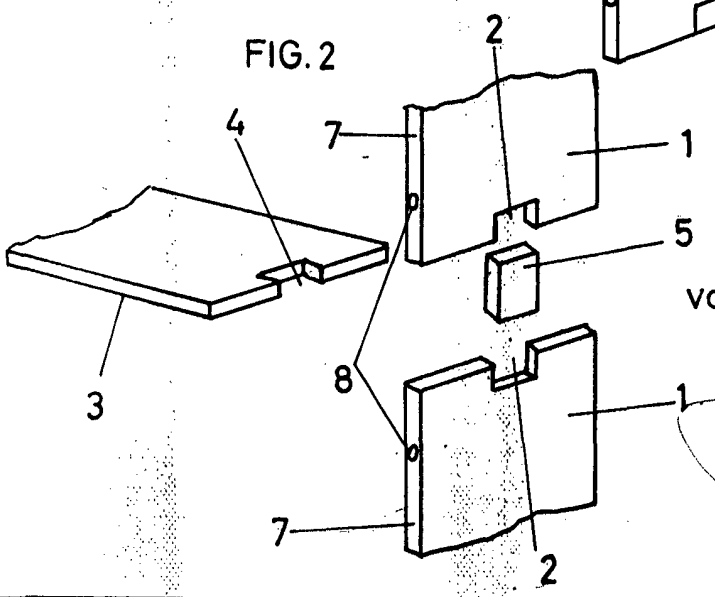
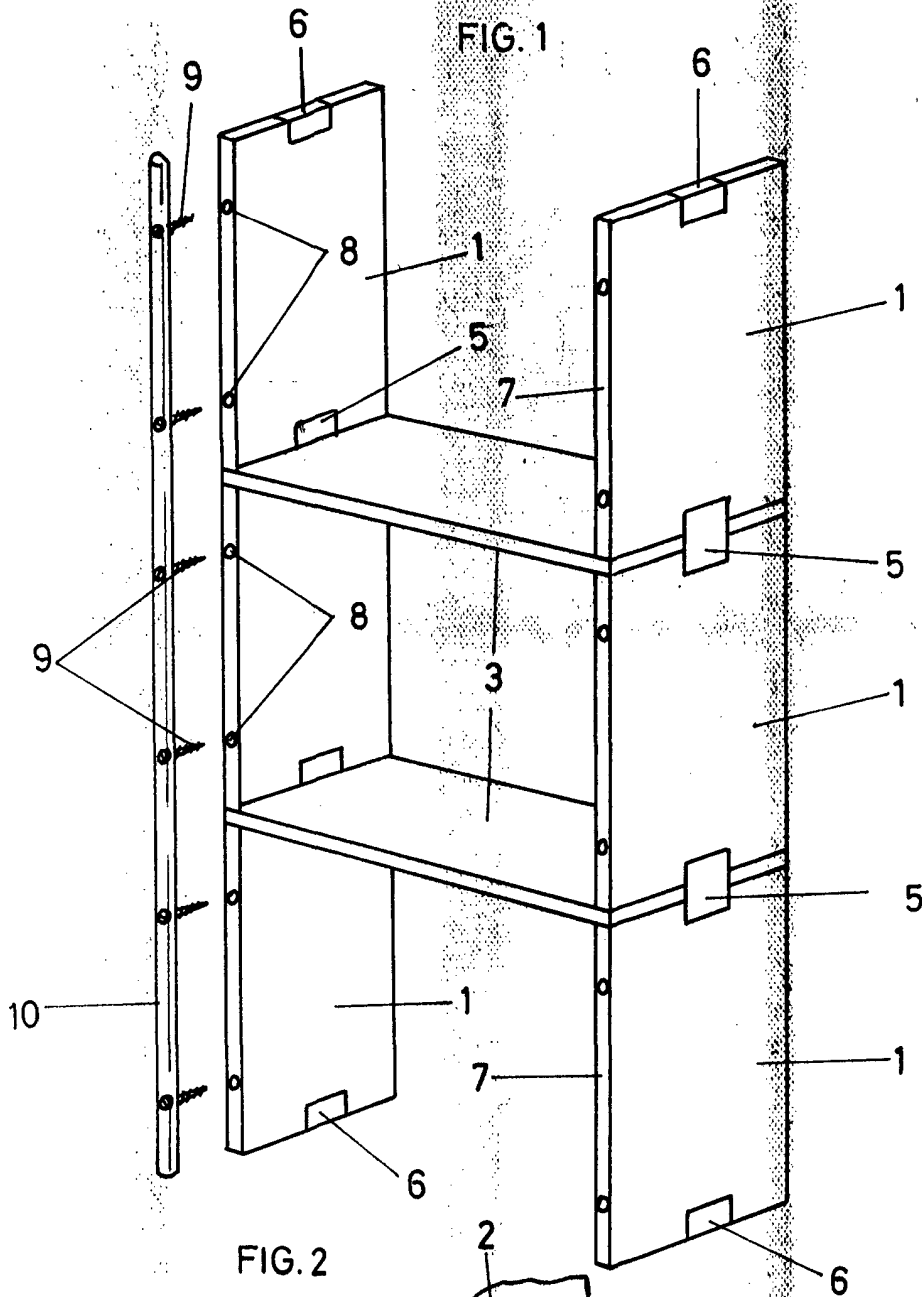

escala variable
valencia, octubre 1969
p. a.

Juan Lopez