

SECCION TECNICA
CLASIFICACION I. P. C.
CLASE A63
SUBCLASE H

MODELO DE UTILIDAD

Orden nº 160

153088

10 FEB. 1970



Memoria Descriptiva

sobre:

MECANISMO DE ACCIONAMIENTO PARA VEHICULOS DE JUGUETE

=====

Solicitante: D^a M^a Pilar Abadia Tejero, de nacionalidad española,
residente en: Allue Salvador, nº 11 -ZARAGOZA-

=====

5. El presente Modelo de Utilidad se refiere a un mecanismo de accionamiento para vehículos de juguete, del tipo constituido por un sistema de engranajes y un motor eléctrico y está destinado, preferentemente, a ser montado en un vehículo que simula un pla-

10 FEB 1970

tillo volante, de carcasa de planta circular.

5. El mecanismo de la invención presenta como característica el estar dotado de unos brazos giratorio portadores de puntos de luz para obtener un efecto de funcionamiento y, además, su especial sistema de cambio de sentido de las ruedas motrices cuando estas no pueden girar libremente por haber tropezado el vehículo contra algún obstáculo.

10. De acuerdo con la invención, el eje de las ruedas motrices va montado sobre un soporte independiente del resto de la carcasa y montado a su vez sobre un eje vertical, dotado en su extremo inferior de una corona que engrana con un piñón solidario del eje de las ruedas, de modo que dicho soporte gire alrededor del eje vertical, arrastrado por las ruedas, cuando las mismas se hallen imposibilitadas de girar. El sistema de engranajes acciona además dos ejes coaxiales portadores, cada una, de un plato de los que parten sendos brazos radiales, en cuyo extremo se fija una lámpara, disponiendo el plato superior por su cara inferior de un contacto arqueado contra el que apoya una lámina elástica y conductora solidaria del plato inferior, mediante la cual se cierra el circuito de la lámpara superior. De esta forma, al girar el plato superior, la lámina conductora arqueada hace contacto con la lámina elástica intermitentemente, produciendo el encendido y apagado de la correspondiente lámpara.

15.

20.

25.

La constitución y funcionamiento del mecanismo de la invención se comprenderá mas facilmente con la siguiente descripción hecha con referencia a los di-

30=



bujos adjuntos, en los que se muestra a título de ejemplo una forma de realización, siendo:

La figura 1, una vista en conjunto del mecanismo y ruedas motrices.

5. La figura 2, un detalle de los engranajes que accionan las ruedas de los ejes coaxiales.

10. Como puede verse en el dibujo, el eje 1 de las ruedas motrices 2 va montado en un chasis 3 independiente del resto de la carcasa 4 del vehículo. A su vez, el soporte 3 va montado en un eje vertical 5 el cual está dotado en su extremo libre de una corona dentada 6 que engrana con un piñón 7 solidario del eje 1. De esta forma, en marcha normal el eje 5 transmite su giro al eje 1 accionando las ruedas 2. Cuando el vehículo choca contra algún obstáculo que le impide el paso, debido a que el eje 5 sigue girando, el piñón 6 arrastra al piñón 7 junto con el eje 1 y el soporte 3, girando todo el soporte con las ruedas hasta que llegan a un punto en que las ruedas 2 pueden girar nuevamente por ser posible el desplazamiento del vehículo. Este cambio de sentido en el desplazamiento del vehículo se facilita debido a que el mismo presenta una forma en planta circular, simulando a un platillo volante.

15.

20.

25. El mecanismo comprende también dos ejes coaxiales 8 y 9, cada uno de los cuales es portador de un platillo o disco 10 y 11 respectivamente. De los platillos 10 y 11 parten los brazos 12 y 13 portadores en su extremo libre de una lámpara que se desplaza por el interior del vehículo debido al desplazamiento de los brazos 12 y 13 por el giro de los discos correspondientes.

30.

10 FEB 1953

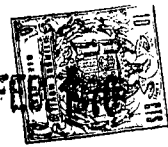

5. El disco 11 dispone en su cara inferior de una lámina de material conductor arqueada 14 contra la cual apoya una lámina elástica conductora 15 que parte del disco 10. El circuito de la lámpara montada en el extremo del brazo 13 se cierra a través de la laminilla elástica 15 y la lámina arqueada 14. Con esto, al girar el disco 11 la lámpara montada en el brazo 13 se enciende y apaga intermitentemente según que la lámina elástica 15 hace contacto o nó con la 14.

10. Como mejor se aprecia en la figura 2, el eje 9 está accionado directamente por el eje 16, mientras que el eje interno 8 está accionado también por el eje 16 pero por intermedio de un piñón 17, con lo cual se consigue que los ejes 8 y 9 giren cada uno en un sentido, siendo por tanto contrario el sentido de desplazamiento de los brazos 12 y 13.

15. -N O T A-

20. Descrita suficientemente la naturaleza del invento, así como la manera de realizarlo en la práctica, debe hacerse constar que las disposiciones anteriormente indicadas son susceptibles de modificaciones de detalle en cuanto no alteren su principio fundamental, siendo lo que constituye la esencia del referido invento y por lo que se solicita Modelo de Utilidad, por 25 años en España, sobre: "MECANISMO DE ACCIONAMIENTO PARA VEHICULOS DE JUGUETE", caracterizándose por lo siguiente:

30. 1ª.- Mecanismo de accionamiento para vehículos de juguete, del tipo constituido por un sistema de engranajes y un motor eléctrico, caracterizado porque el eje de las ruedas motrices va montado sobre un

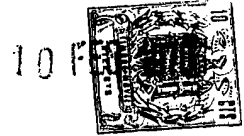

5. soporte montado a su vez, sobre un eje vertical dotado en su extremo inferior de una corona que engrana con un piñón solidario del eje de las ruedas, de modo que dicho soporte gire en sentido horizontal alrededor del eje vertical, cuando las mismas se hallan imposibilitadas de girar por haber tropezado el vehículo con algún obstáculo, y porque el sistema de engranajes acciona además dos ejes coaxiales portadores, cada uno, de un plato de los que parten dos brazos radiales, en cuyo extremo se fija una lámpara, disponiendo el plato superior por su cara inferior de una lámina arqueada conductora contra la que apoya una lámina elástica y también conductora solidaria del plato inferior, mediante las cuales se cierra intermitentemente el circuito de la lámpara superior.
- 10.
- 15.

2ª.- Mecanismo de accionamiento para vehículos de juguete, tal y como queda sustancialmente descrito en la presente memoria e ilustrado en los dibujos adjuntos.

20. Esta memoria consta de 5 hojas escritas a máquina por una sola cara.

Madrid, 10 FEB. 1970
M^{te} PILAR ABADIA TEJERO
GOMEZ ACEBO Y MODEY
p. p. Firmado: F. Hernández Ruiz

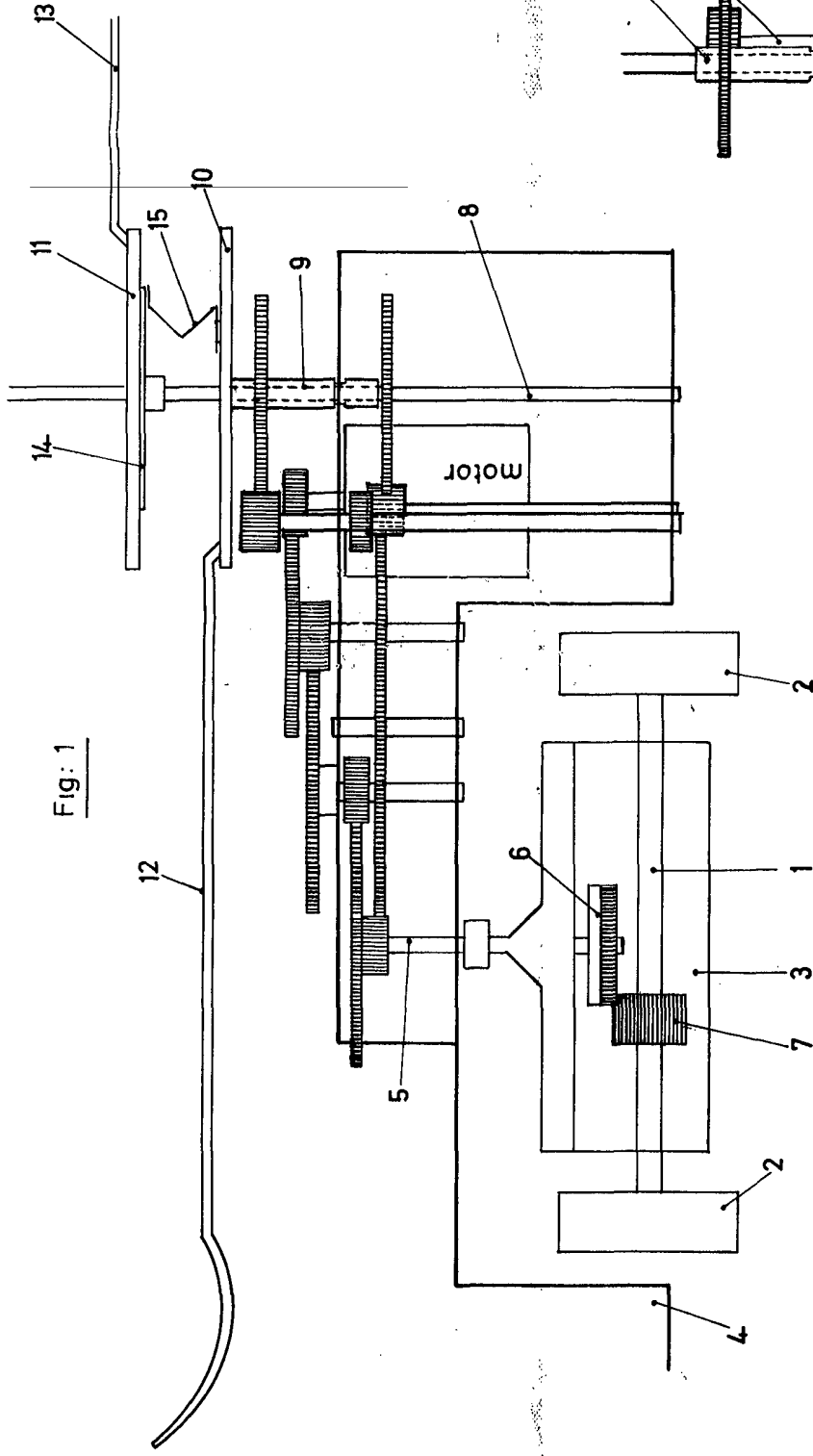
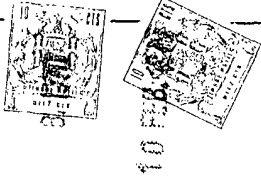

Fig: 1

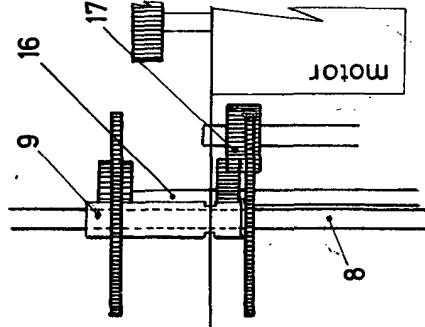

Fig: 2

Madrid
 M Pilar Abadia Tejero
 P.P.