

153079



153079

MEMORIA DESCRIPTIVA

de una Patente de Invención por 20 años,

a nombre de

C. Lorenz Aktiengesell-

schaft, residente en Berlin-Tempelhof

(Alemania), por

"UN DISPOSITIVO DE ACCION MECANICA PARA CON-

SEGUIR CUALQUIER POSICION DE FASES ENTRE

DOS EJES QUE MARCHAN SINCRONAMENTE".

=====

En muchos mecanismos, por ejemplo, en los de fototelegrafía,
telegrafía rápida, etcétera, se requiere entre el eje del emisor
y del receptor no sólo sincronismo, sino también una posición
debida de fases. Ya se conocen medios para lograr la marcha sín-
5 cronizada de varios ejes, y también disposiciones para conseguir la
posición debida de fases respecto a un eje de referencia. Por
ejemplo la consecución de la posición debida de fases, se garan-
tiza en los dispositivos conocidos, por el hecho de que el esta-
tor de una máquina de accionamiento provista de arrollamiento
10 sincronizador gira alrededor del inducido hasta que se alcanza
la posición debida de fases. Este método de alcanzar la posición
de fases es puramente eléctrico y lleva consigo inconvenientes
constructivos ya que la máquina de accionamiento para este obje-
to debe disponerse de modo especial pues todas las uniones que
15 van al estator deben hacerse por intermedio de anillos rozantes
y también el mismo estator necesita un apoyo especial.

Estos inconvenientes se suprimen, según el invento, por
medio de una transmisión giratoria de ruedas helicoidales, la

= 2 - 153079



20 cual, al mismo tiempo, se encarga del acoplamiento entre el eje
que marcha síncronamente y el que hay que variar con relación a
la posición de fases, regulándose en la transmisión de ruedas
helicoidales el valor angular, de suerte que en el acoplamiento,
se origine, respecto a la dirección de rotación del eje que hay
que variar en la posición de fases, un desplazamiento angular
25 dirigido según convenga en sentido uniforme positivo o negativo,
dependiendo la velocidad de este desplazamiento de la velocidad
de rotación y del paso del sinfín acoplador. Según el adjunto
dibujo se indica por 1 el eje de accionamiento que marcha síncro-
namente respecto al eje de referencia. Mediante el pasador 2 de
30 la pieza de arrastre 3, se arrastra la polea 4, que va montada
giratoria sobre el eje 5 que se ha de ajustar con relación a la
fase. La polea 4 lleva una transmisión compuesta de la rueda mo-
triz 6, cuyo eje, por intermedio de un par de ruedas rectas 7,
acciona el sinfín 8. Este sinfín 8 engrana con una rueda helicoid-
35 dal 9 que va asentada fija sobre el eje 5. Si ahora este eje 5
se ha de accionar síncronamente por el eje 1, esto se realizará
por este eje 1 mediante la pieza de arrastre 3, el pasador 2 y
la polea 4. Como la polea 4 lleva el apoyo del sinfín 8, éste
engrana de nuevo con la rueda helicoidal 9 asentada fija sobre
40 el eje 5 y por tanto se debe accionar síncronamente este eje 5.
Toda rotación del sinfín 8 comunicaría al eje 5 un desplazamien-
to angular adicional positivo o negativo según gire el sinfín
8 y por tanto es posible comunicar al eje giratorio 5, un movi-
miento rotatorio adicional hasta tanto que se alcance la posi-
45 ción debida de fases de este eje. El accionamiento del sinfín 8
se efectúa, como ya se ha dicho, por la rueda 6 mediante el par
7 de ruedas dentadas. Mientras el eje 1 acciona síncronamente
al eje 5, con el fin de variar la posición de fases de este eje
5 se une una superficie rodante 10 ó 11 a la rueda 6. En el dibu-
50 jo se ha representado para mayor claridad sólo la mitad de la



superficie rodante 11. La rueda rueda sobre una de estas superficies y al mismo tiempo mediante el par de ruedas dentadas 7 hace girar al sinfín 8. El accionamiento de la rueda 6 se realiza sólo hasta que se alcanza la posición debida de fases del eje 5 y luego la superficie rodante se aleja nuevamente de la rueda 6. El que el movimiento giratorio adicional sea positivo o negativo depende de sobre cual de las dos superficies rodantes existentes rueda la rueda 6.

::-:-:-:-:-:: N O T A ::-:-:-:-:-::

60 Se reivindica como nuevo y de propia invención:

1.- Un dispositivo de acción mecánica para conseguir cualquier posición de fases entre dos ejes que marchan sincronamente, caracterizado por una transmisión giratoria de ruedas helicoidales que se encarga al mismo tiempo del acoplamiento entre el eje de marcha síncrona y el eje que hay que variar respecto a la posición de fases, regulándose en la transmisión de ruedas helicoidales el valor angular, de modo que en el acoplamiento, se origine un desplazamiento angular uniforme dirigido en sentido uniforme positivo o negativo según convenga respecto a la dirección de rotación del eje que se ha de variar en la posición de fases, siendo la velocidad del desplazamiento dependiente de la velocidad periférica y del paso del sinfín acoplador.

2.- Un dispositivo de acción mecánica según lo reivindicado en el punto 1, caracterizado por que el accionamiento del sinfín de embrague se efectúa por una rueda motriz mediante una transmisión.

3.- Un dispositivo de acción mecánica según lo reivindicado en los puntos 1 y 2, caracterizado por que la rueda motriz actúa por lo que se refiere al desplazamiento de fases tanto marchando a la izquierda como a la derecha.

4.- Un dispositivo de acción mecánica según lo reivindicado



en los puntos 1 y 3, caracterizado por que para desplazar las fa-
ses se utiliza una o dos superficies de rodadura aplicadas a la
rueda motriz de la transmisión, permitiendo una de las superfi-
85 cías rodantes el desplazamiento de fases en sola una dirección
y por el contrario al servirse de las dos superficies de rodadu-
ra, es posible desplazar las fases en dirección positiva y nega-
tiva de la rotación del eje, de suerte que siempre sólo una de
las dos superficies de rodadura pueda estar en actividad.

90 5.- Un dispositivo de acción mecánica según lo reivindicado
en el punto 4, caracterizado por que el mando de las superficies
de rodadura puede efectuarse a mano o eléctricamente.

Esta Patente recae sobre "UN DISPOSITIVO DE ACCION MECANICA
PARA CONSEGUIR CUALQUIER POSICION DE FASES ENTRE LOS EJES QUE
MARCHAN SINCRONAMENTE", como queda descrito en la presente Memo-
ria, caracterizado en la anterior Nota y representado en el ad-
junto Dibujo.

Madrid, 6 de Junio de 1941.

JOSE SANCHO
P.A.

153079



Hoja única.

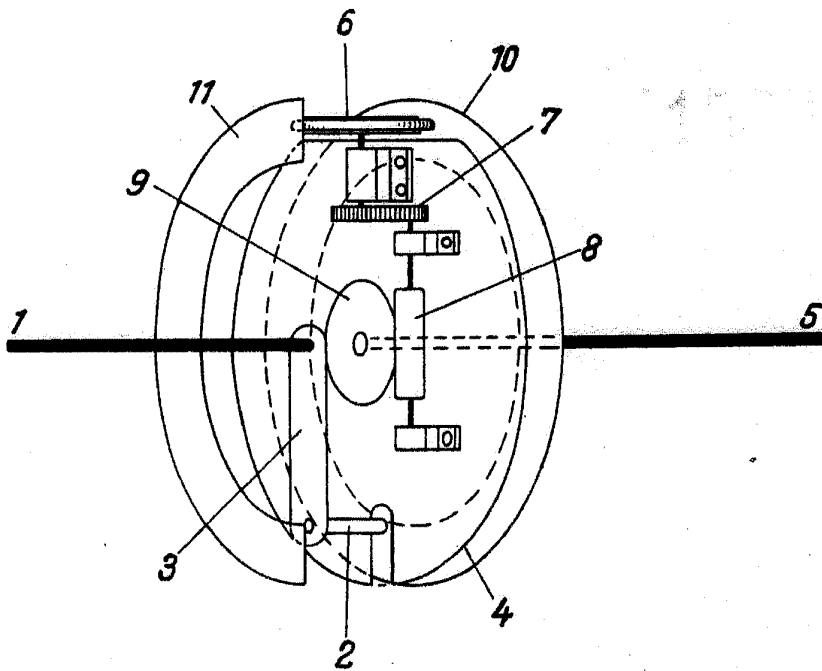

Escala variable.

por: C. Lorenz Aktiengesellschaft.

JOSE SANCHO

P.A.