

16 OCT.



152981

M O D E L O
D E
U T I L I D A D

a favor de POREX HISPANIA, S. A., entidad española,
domiciliada en Barcelona, calle Gerona, 34, 5ª, 3ª, por
"SOPORTE SEPARADOR PARA BOTELLAS".

- . -

MEMORIA DESCRIPTIVA

La presente invención se refiere a un nuevo e inédito soporte separador para botellas, especialmente diseñado para su aplicación en las cajas de embalaje de aquellas, que viene a substituir ventajosamente a todos los sistemas y medios empleados actualmente con la misma finalidad.

5. Esencialmente, el soporte está formado por un cuerpo rectangular, de material rígido, que se halla provisto de una serie de rendijas que se extienden entre dos lados opuestos y desde una de sus caras hasta cerca de la

10.



opuesta, formando líneas debilitadas que le confieren flexibilidad en las zonas correspondientes, estando la cara del cuerpo donde se encuentran dichas rendijas provista de cavidades que son cortadas por las mismas y forman alojamientos para los extremos de las botellas.

5.

Así pues y de acuerdo con la característica estructuración del referido soporte, cada dos segmentos determinados por dichas rendijas, de dos cuerpos enfrentados, determinan alojamientos completos para ambos extremos de las botellas.

10.

Los dibujos adjuntos muestran esquemáticamente y tan sólo a título de ejemplo no limitativo del alcance de la presente invención, una forma preferida de llevarla a la práctica.

15.

En dichos dibujos, la figura 1 muestra el soporte por la cara de los alojamientos y las rendijas; la figura 2 es una sección transversal de la figura anterior; la figura 3 muestra una vista en perspectiva del soporte, donde se puede apreciar la posición adoptado por uno de los segmentos extremos al objeto de aumentar la sección de los correspondientes alojamientos; y la figura 4 es una sección longitudinal de un juego de soportes conteniendo botellas.

20.

Tal como en los referidos dibujos se aprecia, el soporte separador de botellas está formado por un bloque plano rectangular -1-, de material adecuado, tal como poliestireno expandido y dimensiones apropiadas, el cual se halla dividido en un número determinado de seg-

25.



- mentos longitudinales -2-, mediante rendijas -3- que, partiendo de la cara interna -4- llegan hasta cerca de la opuesta o exterior -5-, intersectando una serie de cavidades distintas -6- y -7- receptoras alternativa-
5. mente de los extremos opuestos de las botellas -8-. Dos bloques como el descrito, acoplados según la figura 4, determinan alojamientos completos, para la contención de las mencionadas botellas -4- dentro de un embalaje convencional.
10. En función de la sección de las botellas -8- a contener, el soporte es susceptible de sufrir cambios en las secciones de los alojamientos -6- y -7-, obligando la separación parcial entre segmentos longitudinales -2-, tal como se indica en la figura 3, o bien separando totalmente los mismos, si el caso lo requiere.
15. De todo lo descrito se desprende que el soporte en cuestión, presenta unas características ventajas de adaptación y seguridad en la contención de las botellas que lo hacen preferible a todos y cuantos sistemas o medios se vienen empleando con tal fin en la actualidad
20. Serán independientes del alcance de la presente invención, los detalles accesorios y las características constructivas empleadas en su realización, sin que ello altere su esencial configuración y aplicación.



16 OCT. 1969

N O T A

Se reivindica como objeto del presente modelo de utilidad:

1. Soporte separador para botellas, caracterizado esencialmente por el hecho de estar constituido por un cuerpo rectangular, de material rígido, que se halla provisto de una serie de rendijas que se extienden entre dos lados opuestos y desde una de sus caras hasta cerca de la opuesta, formando líneas debilitadas que le confieren flexibilidad en las zonas correspondientes, estando la cara del cuerpo donde se encuentran dichas rendijas provista de cavidades que son cortadas por las mismas y forman alojamientos para los extremos de las botellas.

2. Soporte separador para botellas.

La presente memoria consta de cuatro hojas foliadas escritas por una sola cara.

Barcelona, 16 de octubre de 1969

POREX HISPANIA, S. A.

p. a.

FIG. 1

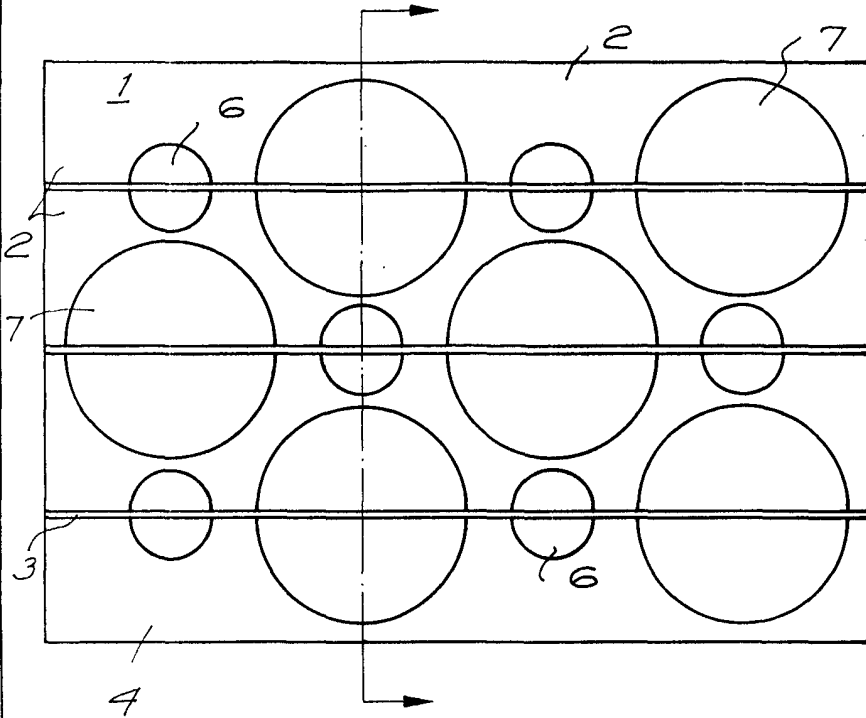

FIG. 2

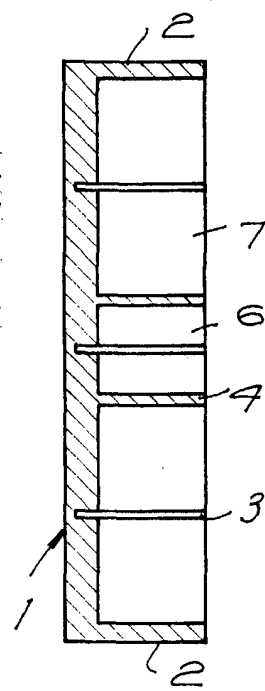

FIG. 3

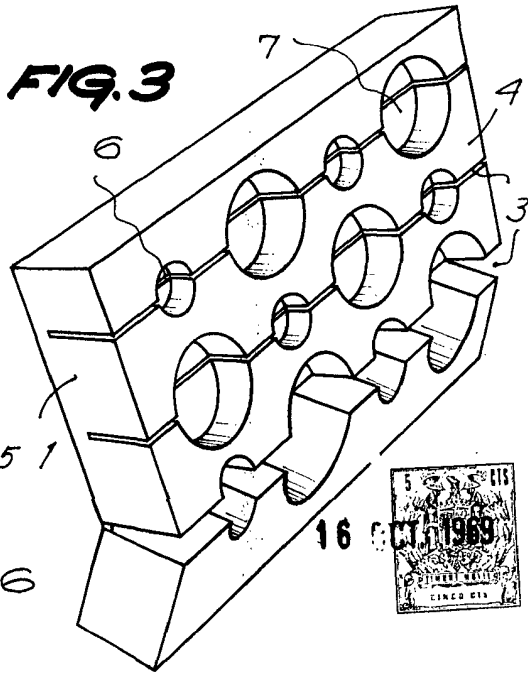
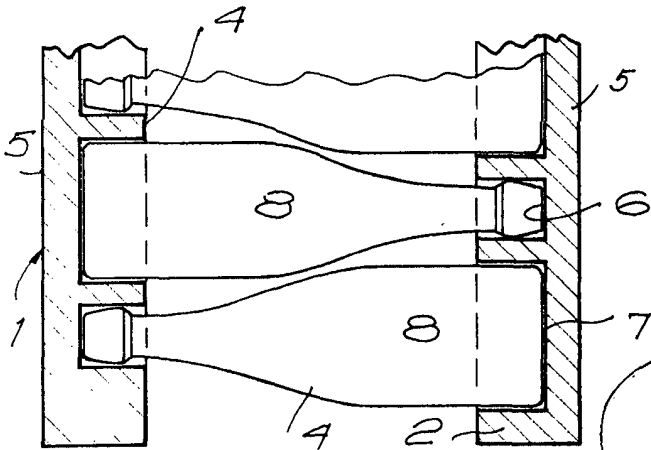

FIG. 4



BARCELONA, 16 OCT 1969
 POREX HISPANIA, S. A.
 P.A.

18084/1