

152915

152915

SECCION TECNICA
CLASIFICACION I.P.C.
CLASE <u>E</u> <u>04</u>
GRUPO <u>C</u>



10098

MEMORIA DESCRIPTIVA

para un MODELO DE UTILIDAD, por veinte años, por:  
 "BLOQUE PERFECCIONADO PARA LA CONSTRUCCION", que se  
 solicita a favor de Don Martin MONZON INDAVE, de na-  
 cionalidad española, residente en MADRID, calle Ma-  
 ría de Molina, 26.

- - - oOo - - -

En el Modelo de Utilidad nº 140.590 el so-  
 licitante de éste ha descrito y reivindicado un nue-  
 vo bloque para la construcción que se caracteriza  
 esencialmente por el hecho de que los huecos de ali-



5.- geramiento y, consiguientemente, los tabiques formativos de los mismos, son transversales en el sentido normal de la pieza, y quedan perpendiculares a la viguetas de apoyo, aparte de otras particularidades propias del nuevo bloque.

10.- Continuando en el estudio de este nuevo tipo de bloque, se ha llegado a mejorar notablemente no solo la pieza en cuestión, sino también el sistema de fabricación de la misma, con evidentes ventajas técnicas y económicas, como se desprende de la descripción que sigue:

15.-

Al ser fabricadas por extrusión, las piezas del Modelo anterior tenían que sufrir un corte en cada uno de sus lados, para hacer el chaflan del borde superior. Esto originaba una pérdida de material que era necesario evitar.

20.-

Estudiando esta necesidad se llegó a una forma ideal, ya que evitando aquella pérdida y mejorando las características de la pieza, se lograba la fabricación continua de la misma.



25.- Se propone ahora que la pieza tenga una pestaña superior en ambos lados, tanto para mejorar la conexión con la viga hormigonada "in situ" como para dar mayor continuidad a la superficie que recibe la capa de compresión.

30.- Y estas piezas se fabrican de manera continua bastando un corte regular a intervalos periódicos en la masa moldeada que sale de la extrusionadora, para lograrlas.

35.- Se hará ahora una descripción mas detallada con referencia al dibujo adjunto, en el que solo a título de ejemplo ilustrativo, se ha representado el objeto de esta solicitud siendo:

La figura 1ª un detalle esquemático de la formación de las piezas.

40.- La figura 2ª una vista en perspectiva, mostrando su colocación sobre las vigas, y

La figura 3ª una sección transversal de un sector forjado con estas piezas.

En estas figuras se ha señalado con -1- las

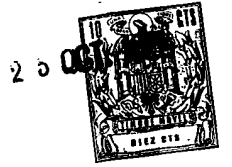

45.- piezas que se van formando de manera continua merced a los cortes -2-, con lo cual se obtienen piezas exactamente iguales, pero estando sucesivamente invertidas.

50.- Cada pieza tiene su cara superior -3- prolongada en ambos lados, formando unas pestañas longitudinales -4- que reducen superiormente la abertura en que se vierte el hormigón para formar los nervios longitudinales -5-.

55.- Por lo demás, se mantiene el rebaje o escalón de los bordes inferiores para apoyo de las vigas -6- y -7- y, desde luego, los huecos transversales de forma adecuada y variable.

El forjado resultante es muy ligero, de poco peso y de gran resistencia.

60.- En el objeto descrito caben todavía modificaciones de forma, dimensiones, proporciones y materias sin apartarse de su esencialidad, por lo que se hace constar que tales modificaciones se consideraran incluidas en esta solicitud, sean cualesquiera las



65.- circunstancias que concurran.

N O T A

Descrito suficientemente el objeto de esta solicitud se declaran de novedad y propiedad las siguientes:

70.-

R E I V I N D I C A C I O N E S

1ª.- Bloque perfeccionado para la construcción, que se caracteriza porque siendo sus huecos de aligeramiento y, consiguientemente, los tabiques formativos de los mismos, de sentido transversal a la posición normal de la pieza, se ha previsto que sus lados estén cortados por una línea que tiene sus orígenes en el mismo plano y describe una especie de zigzag que da lugar en cada pieza a una pestaña saliente en los bordes laterales superiores y un rebaje angular en los inferiores, ambos unidos por línea inclinada, formandose estos laterales en cada pieza contigua por un solo corte de la forma dicha.

75.-

80.-

2ª.- BLOQUE PERFECCIONADO PARA LA CONSTRUCCION.

2 OCT.



85.-

Todo conforme se describe y reivindica en la presente Memoria Descriptiva que consta de seis hojas y se ilustra con los dibujos que a la misma se acompañan.

Madrid, a veinticinco de Octubre de mil

90.-

novecientos sesenta y nueve.

MARTIN MONZON INDAVE

p. a.

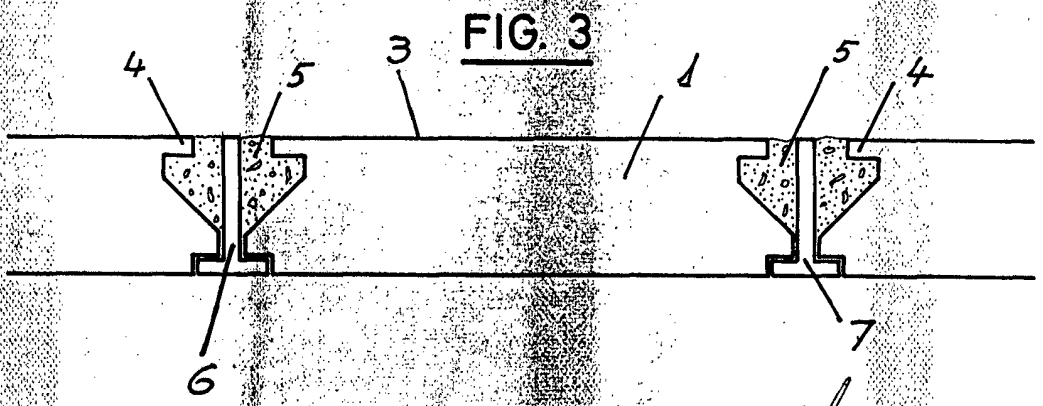
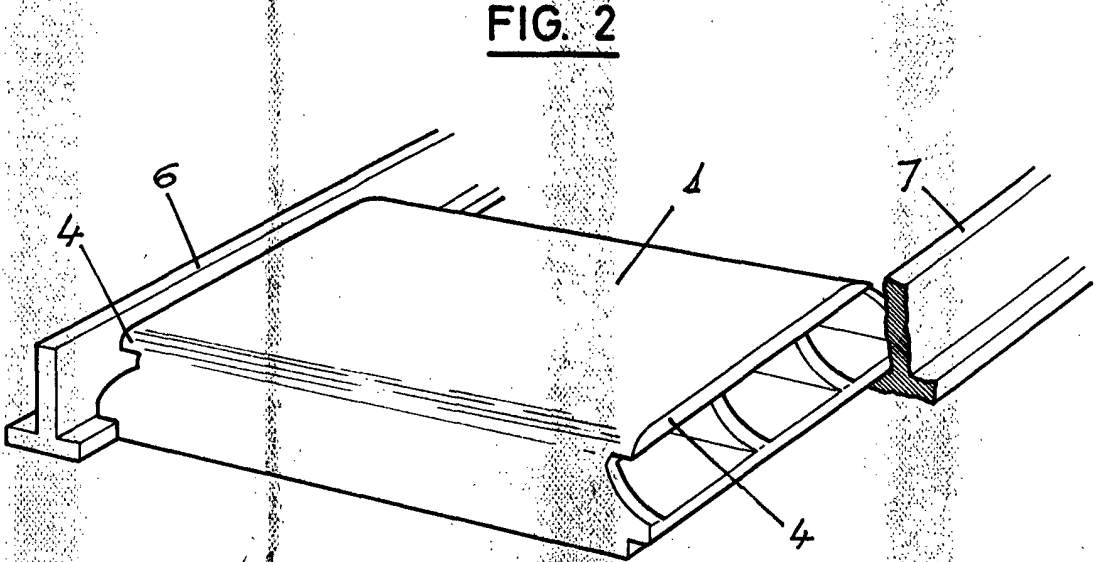
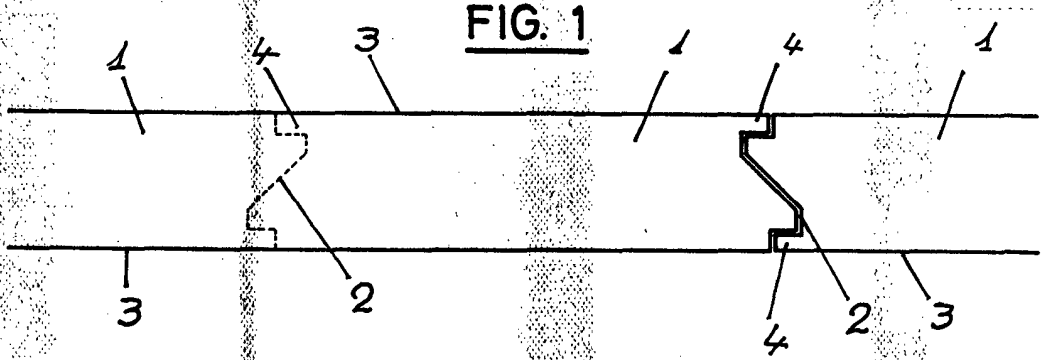

Madrid, 25 de OCTUBRE de 1969

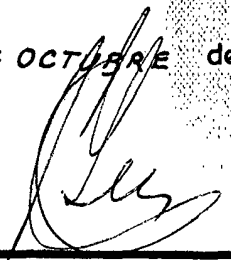

ESCALA VARIABLE