



152866

SECCION TECNICA  
CLASIFICACION I.P.C.  
CLASE B 65  
SUBLASE D

## MEMORIA DESCRIPTIVA

correspondiente a la solicitud de concesión de un.....

### MODELO DE UTILIDAD

SOLICITANTE: MAQUINAS DE COSER ALFA S.A. de nacionalidad española.

RESIDENCIA: Bº San Andrés s/n. EIBAR (Guipuzcoa)

ENUNCIADO: "CAJA MOLDEADA DE PLASTICO".

Prioridad: Patente ..... n.º ..... del .....

JA/MLC.





1 te donde quedará engatillada, dado que este chafán queda cor-  
tado formando una especie de gatillo que se ensamblará con la  
parte complementaria dispuesta en el cuerpo o recipiente.

5 Para mayor comprensión del presente inven-  
to, en el plano adjunto hacemos una representación esquemática  
de su utilización, no siendo en absoluto limitativa y suscep-  
tible por ello de las modificaciones accesorias que no alte-  
ren las características esenciales.

10 La figura 1 nos muestra una perspectiva  
del conjunto donde podemos apreciar claramente cómo está cons-  
tituida y cómo queda llevando unas nervaduras para reforzar  
la tapa.

15 La figura 2 nos muestra una sección trans-  
versal del envase cerrado indicándose en línea de trazos cómo  
se abate la tapa sobre su charnela.

La figura 3 representa el detalle de cómo  
está constituida la charnela que une las dos partes fundamen-  
tales del conjunto.

20 La figura 4, es un detalle de cómo queda  
engatillado el cierre que posee la tapa con su alojamiento en  
el cuerpo.

Nº 1.- Cuerpo.

Nº 2.- Tapa:

Nº 3.- Charnela.

25 Nº 4.- Cierre.

Nº 5.- Pestillo.

30 El cuerpo (1) con la tapa (2), van unidos  
mediante la charnela (3) en casi la totalidad de una de sus  
partes laterales, estando constituida ésta por una especie de  
estrechamiento para conseguir de esta forma una gran flexibi-



1 lidad a la vez que no se originen deformaciones y por tanto,  
vaya destruyendose la continuidad de ésta.

5 Para cerrar la caja, lleva dispuesta una  
pestaña (4) en la cara opuesta a la que se aloja la charnela  
(3), poseyendo una cara en rampa para poderse deslizar sobre  
la superficie exterior del pestillo (5), hasta que quede enga-  
tillado dicho cierre (4) con el pestillo (5).

10 Descrita suficientemente la naturaleza del  
presente invento, así como su realización industrial, sólo ca-  
be añadir que en su conjunto y partes constitutivas es posible  
introducir cambios de forma, materia y disposición en cuanto  
tales alteraciones no supongan variación sustancial del mismo.

15 El solicitante al amparo de los Convenios  
Internacionales sobre Propiedad Industrial, se reserva el de-  
recho de extender esta demanda a los países extranjeros, si  
fuera posible, reivindicando la misma prioridad de la presente  
solicitud.

#### N O T A

20 El Modelo de Utilidad que se solicita como  
nuevo en España, por veinte años, de acuerdo con la vigente  
Legislación, deberá recaer sobre "CAJA MOLDEADA DE PLÁSTICO",  
en todo de acuerdo con las siguientes,

#### R E I V I N D I C A C I O N E S :

25 1ª.- Caja moldeada de plástico, caracteri-  
zada porque en su totalidad está constituida por un mismo ma-  
terial, quedando unida la tapa con el cuerpo por medio de una  
lengua de reducido espesor que abarca casi toda la dimensión  
de una de sus caras, haciendo las veces de bisagra.

30 2ª.- Caja moldeada de plástico, en todo  
de acuerdo con la reivindicación anterior, caracterizada porque



1 el cierre lo constituye una pestaña que en su parte interior  
extrema va achaflanada para resbalar con facilidad por el cos-  
tado del cuerpo hasta quedar engatillado dado que ambos poseen  
sendos rebajes que se complementan.

5 3a.- "CAJA MOLDEADA DE PLASTICO".  
Según queda sustancialmente descrito en  
la presente memoria que consta de cinco hojas mecanografiadas  
por una sola cara, acompañada de sus correspondientes dibujos.

10 Madrid, 24 OCT. 1989  
El Agente Oficial

Firmado Miguel Fernández-Leayca Pinzón

15

20

25

30



Fig.1

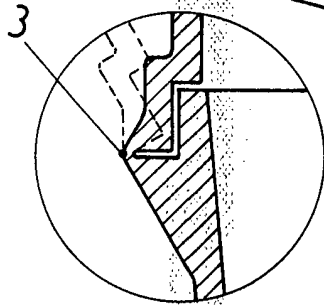
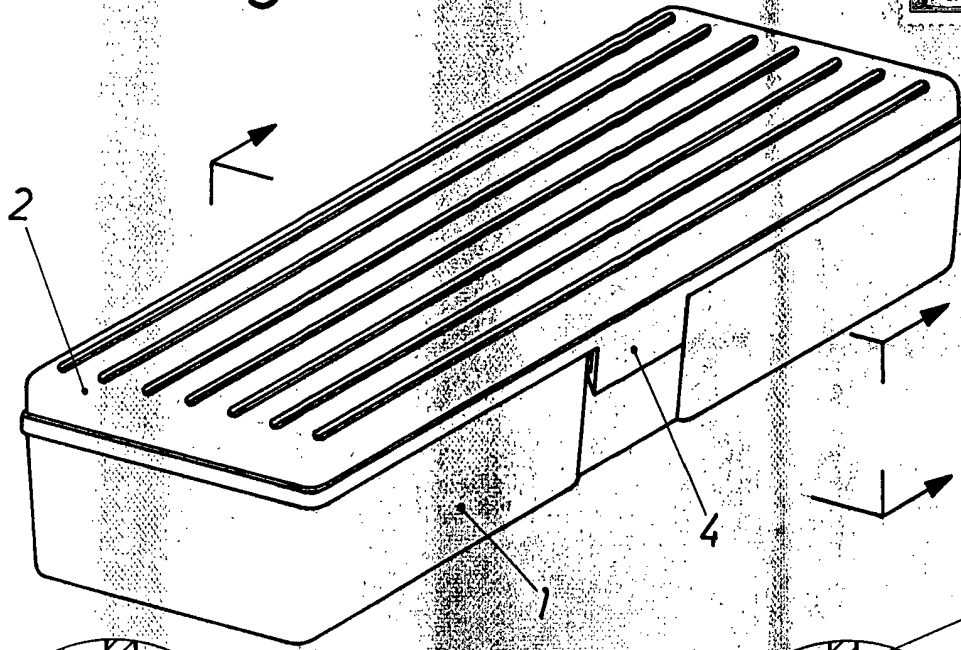

Fig.3

Fig.4

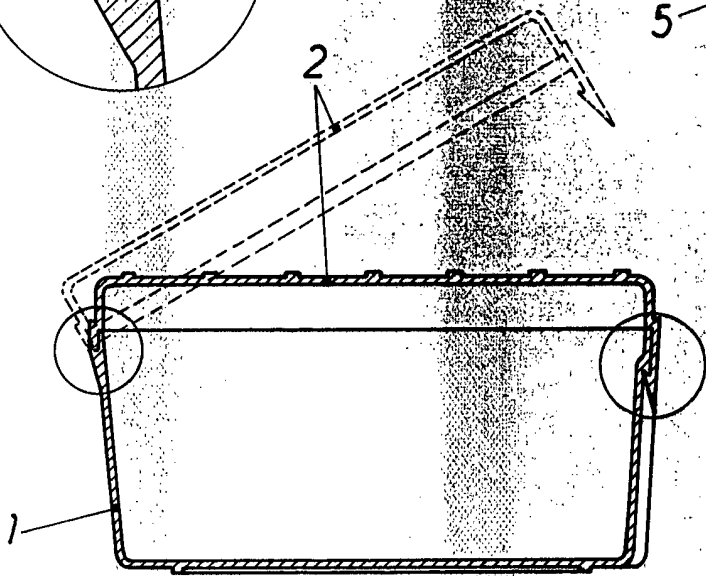
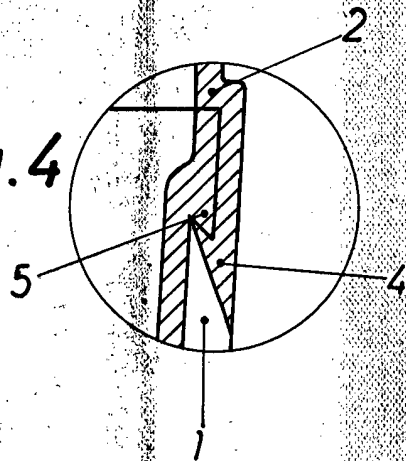

Fig.2

Escala variable  
Madrid 24 OCT. 1969

El Agente Oficial

A handwritten signature in black ink, appearing to read 'Fernando Miguel Fernández-Luaces Pinós'.

Fernando Miguel Fernández-Luaces Pinós