

152818



SECCION TECNICA	
CLASIFICACION I. P. C.	
CLASE	H 01
GRUPO	H

MEMORIA DESCRIPTIVA

PARA UNA PATENTE DE REGISTRO DE MODELO DE UTILIDAD POR VEINTE AÑOS
EN ESPAÑA A FAVOR DE PLASTIMETAL, S.A. DE NACIONALIDAD ESPAÑOLA,
DOMICILIADA EN BURGOS, EN GAMONAL-CARRETERA MADRID-IRUN, S/Nº.

s o b r e:

" DISPOSICION EN MONTAJE DE APARATOS ELECTRICOS".

Si tomamos un aparato eléctrico de los que existen en el mercado y lo examinamos desde el punto de vista de su montaje, apreciaremos una serie de inconvenientes.

Uno de los principales consiste en no ser accesibles sus mecanismos una vez montados en el aparato ya que suelen quedar ocultos, con lo cual es imposible ó se hace muy dificultosa la verificación mecánica del mecanismo del aparato en cuestión.

En estos casos hay que recurrir a verificaciones simuladas y en el caso peor no se llevan a cabo sino parcialmente.

Estas verificaciones aunque se aproximen a la realidad, no se ajustan exactamente a ella con lo que las seguridades que podemos



depositar en ellas nos ofrecen solamente una aproximación del resultado posterior del aparato eléctrico verificado.

5 El montaje en el aparato que aquí vamos a describir supera esas dificultades debido a una nueva concepción tanto del mecanismo en si como del bloque y su tapa.

Para una mejor comprensión del montaje adjuntamos una serie de dibujos.

10 El aparato en el que vamos a aplicar la nueva disposición de montaje es un conmutador eléctrico, si bien puede aplicarse también a interruptores.

15 Consta el aparato de las siguientes piezas, las cuales las podemos ver en las figuras 1, 2, 3, 4, 5, 6, 7 y 8; un bloque (1), una tapa (2) y una tecla (3) en material termostable y el mecanismo de conmutación que consta del mecanismo propiamente dicho (4), un puente (5), los dos soportes de los contactos fijos (6) las bornas de conexión (7) y el eje de la tecla (8).

Las diferentes fases del montaje vienen en las figuras 9, 10, 11, 12, 13 y 14.

Para iniciar el montaje procederemos de la forma siguiente:

20 Tomamos el bloque y el soporte del contacto fijo e introducimos éste por la parte interior del bloque como se ve en la figura 9. Presionando ligeramente logramos que el extremo (9) del soporte encaje en el saliente (10) que lleva la pared interior del bloque.

25 Una vez montado el contacto fijo en la base del aparato, vamos a ver como se monta el mecanismo de conmutación propiamente dicho, junto con la tecla de accionamiento y ambas sobre el puente.

En esta sencilla operación que es la fundamental queda prácticamente el aparato montado. Ver figura 10.

30 Para ello cogemos el puente y el mecanismo cada uno con una mano. A continuación introducimos el mecanismo en el puente y lo sujetamos por su taladro (11) en el pivote (12) que lleva el puente



presionando ligeramente éste.

5 Sujetando ahora el puente con el mecanismo con una mano y presionando ligeramente y aproximadamente por el centro del puente de forma que quede alojado en los tetones del mismo, tomamos la tecla con la otra mano y procederemos de la manera siguiente: primer lugar encajamos los salientes (13) de la tecla sobre el eje (14) que llega el mecanismo y en segundo lugar sujetamos la tecla al puente por medio de un eje (15) que lleva la tecla que entra en los taladros (16) del puente. Este eje (15) no puede salirse por los taladros (16) del puente, al tener su parte central una sección mayor.

10 El montaje sobre el puente tanto de la tecla como del mecanismo no ofrece dificultad alguna al tener el puente un cierto grado de flexibilidad lo que hace que el montaje se realice de una manera sencilla y suave sin tener que forzar las piezas para introducir las en el puente.

15 Tomando ahora todo el conjunto ya montado de puente con mecanismo y tecla lo introduciremos por la parte superior del bloque según las figuras 11 y 12 en las guías (17) que existen en el interior del bloque.

20 Este conjunto queda encajado a presión en el bloque debido a la flexibilidad del puente, que al ser obligado a penetrar en las guías ejerce sobre estas una presión tendente a hacerle recuperar su posición inicial.

25 La posición del conjunto queda determinada por los dos salientes (18) que lleva el puente que impide que el conjunto siga penetrando por las guías. Esta posición es la correspondiente a la situación correcta de la tecla y del mecanismo en el bloque.

30 Una vez montado de esta manera el conjunto sobre el bloque, colocamos el otro soporte del contacto fijo como se explicó en un principio.



A continuación tomamos las tres bornas de conexión y las atornillamos según la figura 13 en las posiciones siguientes: una en la parte superior del puente y las otras dos en los soportes de los contactos fijos en su cara lateral según se ve en la figura.

5 Estas bornas quedan fácilmente accesibles para el montador electricista con lo cual el aparato es muy manejable y las conexiones pueden hacerse fácilmente.

10 Llegada esta fase del montaje es cuando puede realizarse sobre el aparato todo tipo de verificación, tanto eléctrica como mecánica, propiedad importante en este nuevo montaje que le distingue de los demás.

Para terminar el montaje queda por colocar la tapa. Esta se introduce a presión por la parte inferior del bloque, presión debida a las dos orejas (19) que lleva el puente.

15 La tapa lleva en su cara interior dos pequeños resaltes (20) los cuales coinciden con las orejas (19) del puente al encajarse aquella sobre el bloque, y sirven para evitar que la tapa salga del bloque, una vez encajada, al impedírselo las orejas (19) del puente, con lo cual el aparato queda precintado una vez verificado

20 En lo que se refiere al montaje, se entiende que es aplicable tanto a conmutadores como interruptores.

N O T A

En resumen: la siguiente patente de registro de modelo de utilidad recaerá sobre las siguientes reivindicaciones:

25 1ª) Disposición en montaje de aparatos eléctricos, caracterizada porque todo el montaje se hace sobre un bloque y su tapa.

2ª) Disposición en montaje de aparatos eléctricos, según la reivindicación anterior, caracterizada porque el montaje en sí hace que el aparato, una vez montado, quede a presión.

30 3ª) Disposición en montaje de aparatos eléctricos según las



reivindicaciones anteriores, caracterizada por quedar en el aparato todas sus piezas a presión.

5 4a) Disposición en montaje de aparatos eléctricos según las reivindicaciones anteriores, caracterizada porque el mecanismo de conmutación ó interrupción, así como las demás piezas, quedan a la vista.

10 5a) Disposición en montaje de aparatos eléctricos según las reivindicaciones anteriores, caracterizada porque la tapa queda encajada a presión y sujeta de tal forma que el aparato queda precintado una vez verificado y con la tapa colocada.

6a) DISPOSICION EN MONTAJE DE APARATOS ELECTRICOS

Según se describe en esta memoria, que consta de cinco hojas escritas a máquina por una sola cara y dibujos.

Madrid 22 OCT. 1909

CARLOS FERNANDEZ CANDELAS
R.P.

GREGORIO DE LONJE



2

FIG. 1.

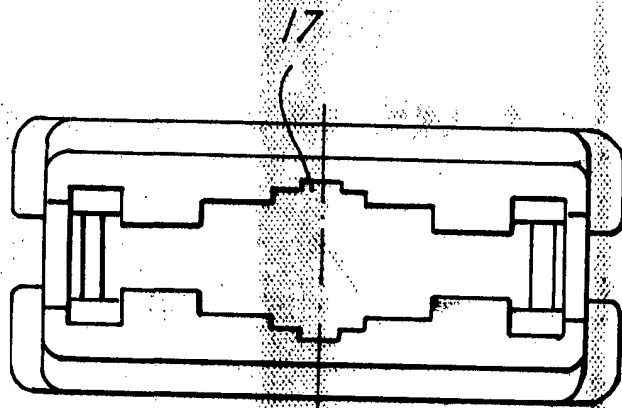
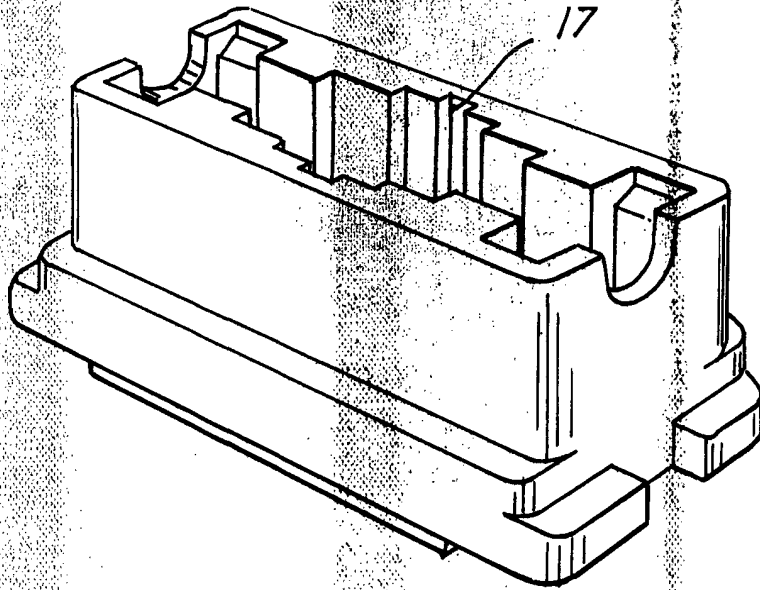

Madrid. 22 OCT. 1969

CARLOS FERNANDEZ CADELAS
P. P.

ESCALA VARIABLE

ESCALA VARIABLE.

OFICINA DE PATENTES

D. CARLOS FERNANDEZ CANDELA

P.R.

Madrid, 22 OCT. 1969

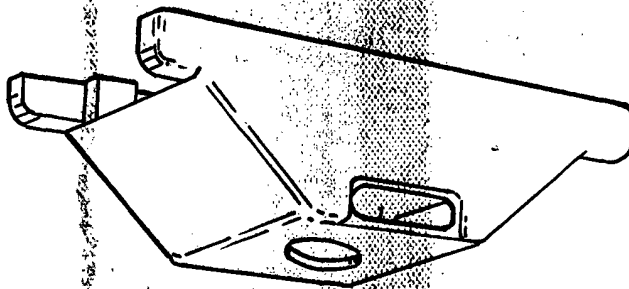
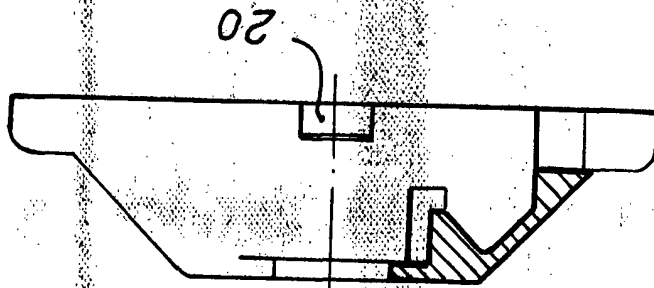

FIG. 2.



FIG. 3.

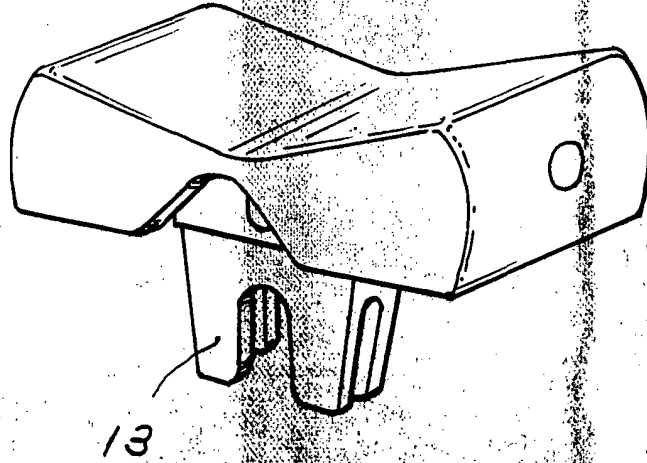
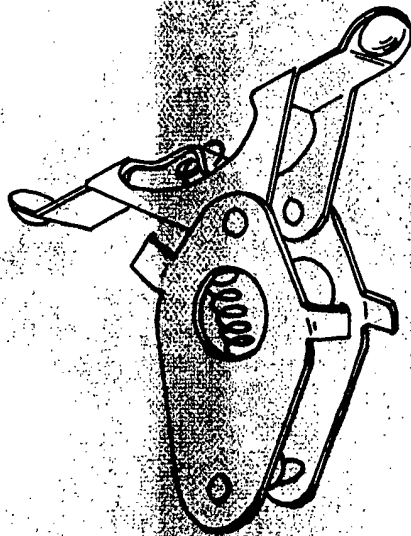

FIG. 4.



Madrid 22 OCT. 1969

CARLOS FERNANDEZ CARDELAS
P. R.

ESCALA VARIABLE.

GRECOFFIO DE LONJE

FIG. 5

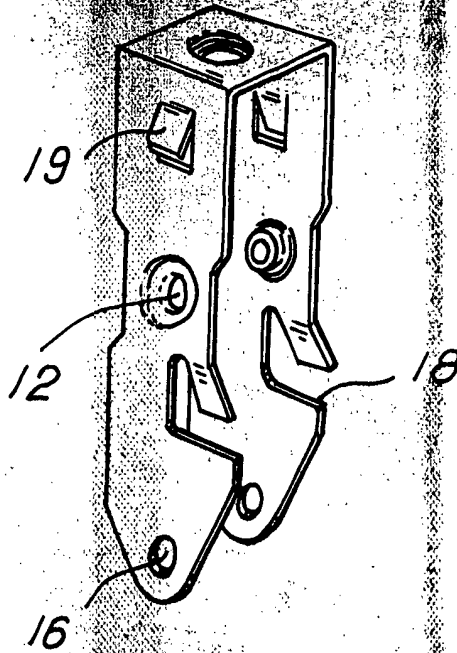
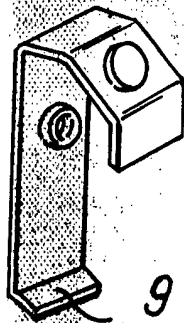

FIG. 6



Madrid. 22 OCT. 1989

CARLOS FERNANDEZ CANDELAS
P. P.

ESCALA VARIABLE.

DEPARTAMENTO DE DISEÑO



FIG. 7.

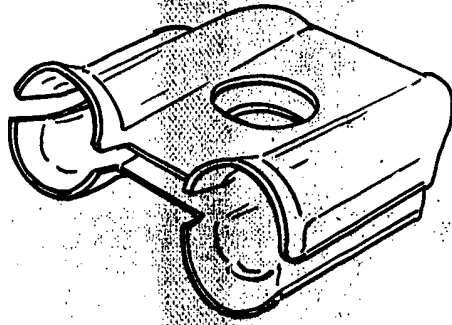
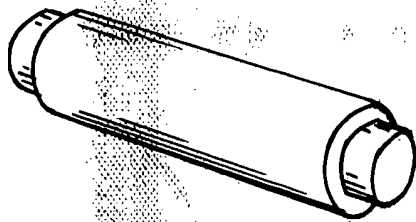

FIG. 8.



Madrid.

22 OCT. 1969

CARLOS FERNANDEZ CADELAS

P. P.

ESCALA VARIABLE.

© 1969 PLASTIMETAL S.A.

FIG. 9.

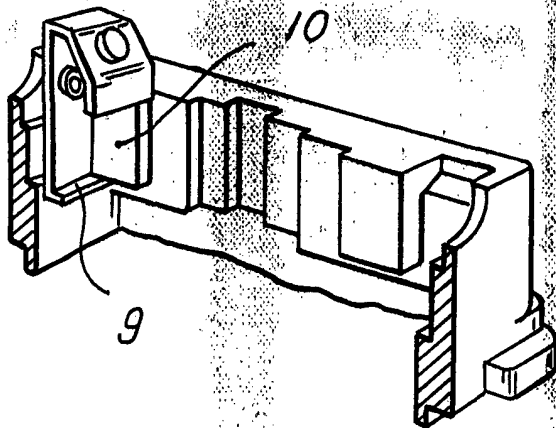
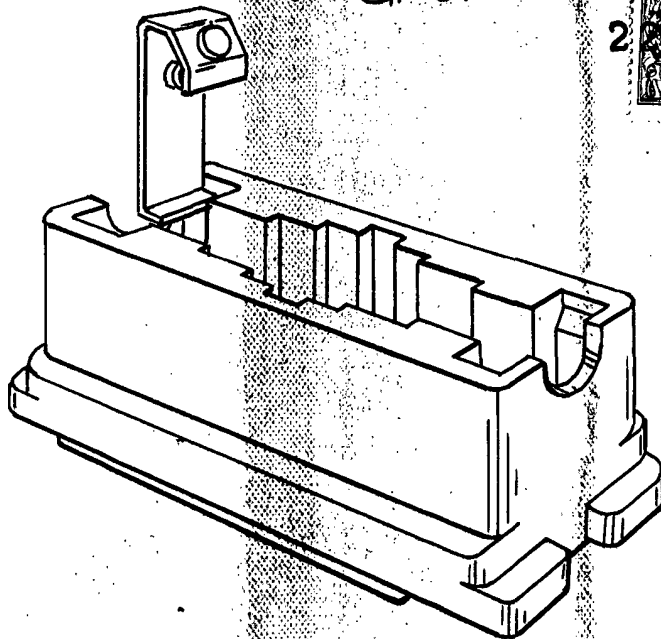

Madrid. 22 OCT. 1969

CARLOS FERNANDEZ CADELAS
P. P.

ESCALA VARIABLE.

CIEN VOTOS POR UNO

FIG. 10.

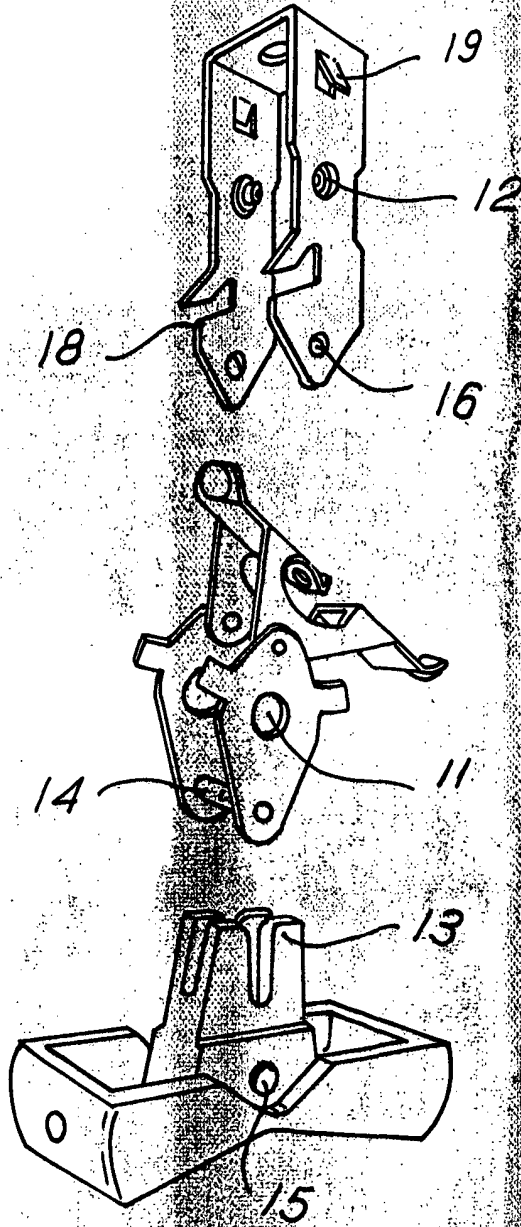

Madrid

22 OCT 1969

CARLOS FERNANDEZ CARDELAS
P. P.

ESCALA VARIABLE

GRUPPO DE LOMBA



FIG. 11.

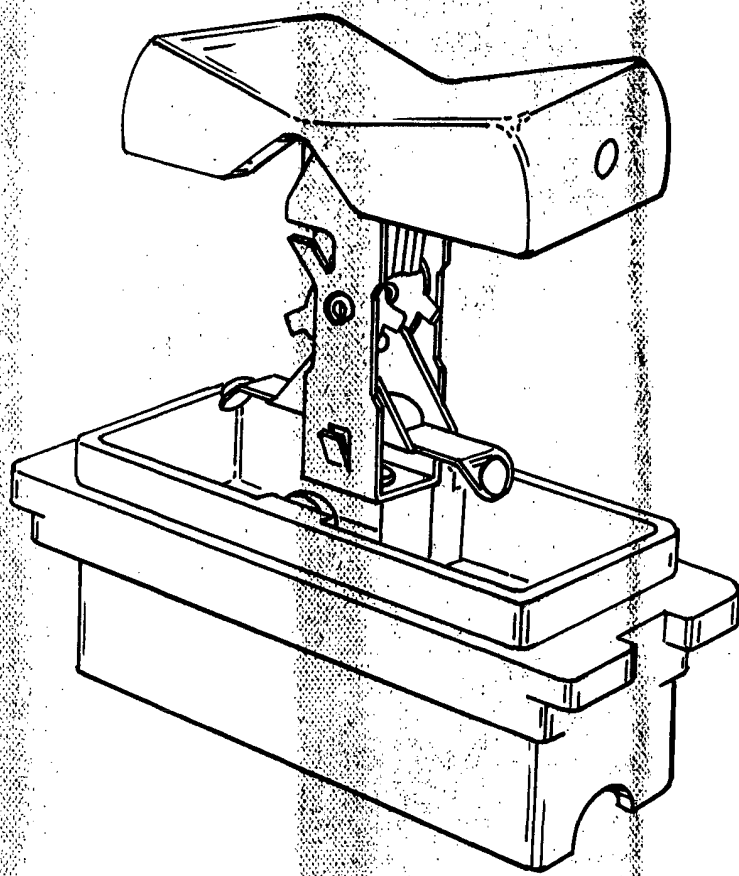

Madrid. 22 OCT. 1969

CARLOS FERRANDEZ CADELAS
P. P.

ESCALA VARIABLE.

107 1969



FIG. 12.

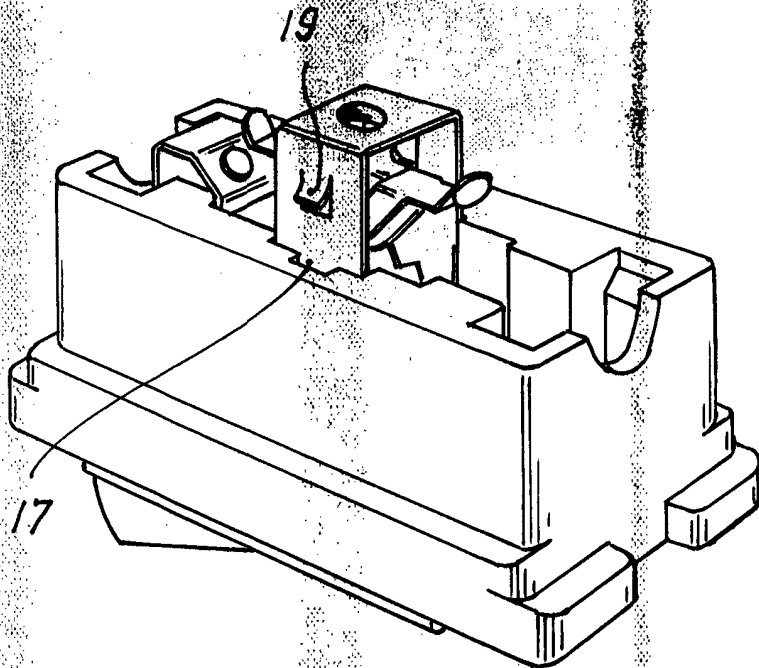

Madrid. 22 OCT. 1969

CARLOS FERNANDEZ CANDELAS
P. F.

ESCALA VARIABLE.

PLASTIMETAL, S.A.

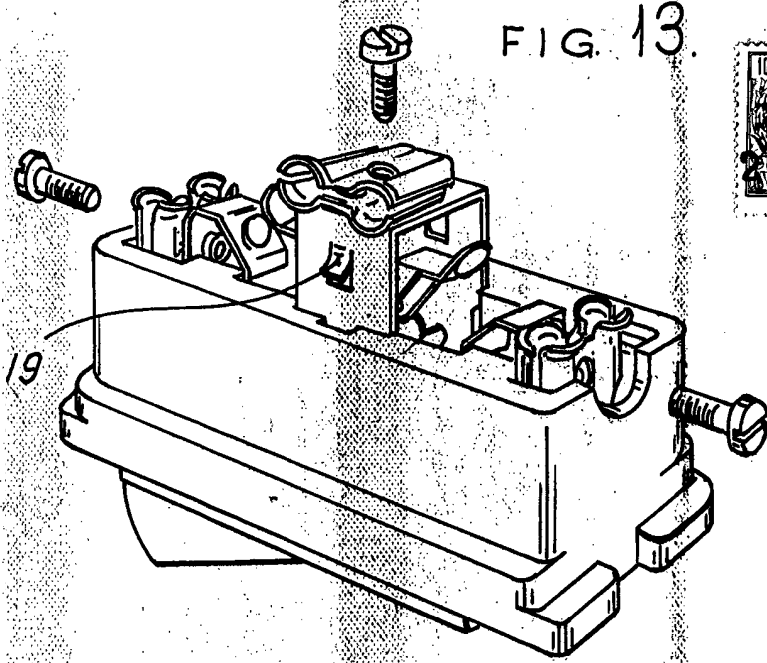
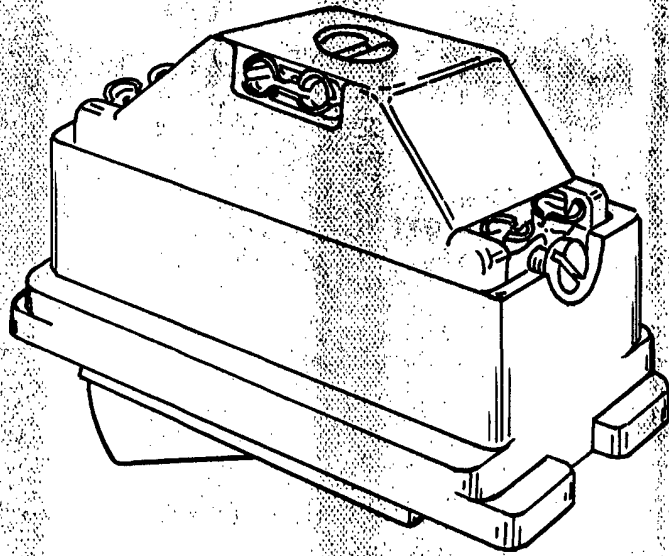

FIG. 14.



Madrid. 22 OCT. 1969

CARLOS FERNANDEZ CANDELAS
P. P.

ESCALA VARIABLE.

GRAN PUNTO DE VISTA