



152616

MEMORIA DESCRIPTIVA

=====

Correspondiente a la solicitud de registro de un Modelo de Utilidad que, por veinte años se solicita registrar en España, a favor de Don Benigno ALONSO DE LA FUENTE, de nacionalidad española, residente en Oviedo, Yela Utrilla núm. 2-9º-A, -----

p o r

" BOVEDA DE RELLENO PERFECCIONADA PARA PISOS FORJADOS "

=====

La presente descripción se refiere como su enunciado indica a una boveda del tipo empleado en el forjado de pisos como relleno entre las vigas soportes de estos pisos.

5 Las bovedas actuales del tipo aludido consisten en una pieza en celosia dotada de hombros laterales para apoyo en las vigas de sustentación y tienen la parte superior en arco liso, y al ser colocadas sobre las vigas en alineaciones paralelas determinan entre alineaciones contiguas un espacio destinado a ser relleno con hormigón para completar el piso. Con el empleo de estas bovedas la capa de  
10 hormigón de relleno las cubre totalmente precisando por esto de me-



dios auxiliares para obtener una superficie lo suficientemente plana que sirva de guía para la colocación del forro del piso que se sitúa sobre el conjunto,

5 Con el modelo que se preconiza se evitan estos inconvenientes al disponer la boveda de una cabeza central paralelepipedica de extensión paralela al plano de situación de las vigas que sirve de guía en el relleno de hormigón, de manera que basta su vertido hasta el punto de enrase marcado por la cara superior de la citada cabeza para obtener la deseada superficie plana, con la particularidad de que esta cabeza va provista interiormente de canales 10 que permiten el paso de las conducciones de agua y electricidad que facilitan la colocación de estas instalaciones que hasta ahora se realizan a través del hormigón de relleno, bien dejando moldes determinantes de los canales de paso o bien abriendolos posteriormente, ya que en muchos casos no es suficiente el espesor de la capa de pegado del forro del piso para alojar estas conducciones, procedimiento que se emplea para alojar las instalaciones que por su pequeño espesor lo permiten.

15 Para la mejor comprensión de cuanto antecede se hace a continuación una detallada descripción del elemento descrito con referencia a los dibujos que se acompañan.

20 La figura 1ª es una vista en alzado frontal de la boveda perfeccionada.

La figura 2ª es una vista lateral en alzado del modelo.

25 La figura 3ª es una vista en corte frontal de un piso construido con el empleo de estas bovedas.

30 Según queda representado en los dibujos una pieza (1) constitutiva de la boveda, tiene una base (2) plana y dos laterales (3) opuestos, normales a ella en los que en su parte superior, en oposición a la base (2) aparecen unos hombros (4) determinados cada





secundario, siempre que ello no altere, cambie o modifique la esencialidad del objeto descrito.

Los terminos en que queda redactada esta memoria son ciertos y fiel reflejo del objeto descrito debiéndose tomar con caracter amplio y nunca en forma limitativa.

N O T A

EN RESUMEN, el Modelo de Utilidad que, por veinte años se solicita registrar en España, deberá recaer sobre las siguientes reivindicaciones.

1<sup>a</sup>.-Boveda de relleno perfeccionada para pisos forjados, caracterizada por comprender una pieza con una base plana rectangular con dos laterales opuestos normales a esta base, provisto en su parte superior, en oposición a la misma base, de unos hombros, determinados cada uno de ellos por una expansión plana paralela a la base y la finalización de un redondeado que constituye el abombado de la boveda, que precisamente en la parte correspondiente a los hombros presenta una mayor curvatura, y que en el centro del abombado presenta una cabeza paralelepípedica paralela a la base con unos orificios interiores que comprenden su extensión longitudinal, presentandose las testas de esta pieza normales a la base y dispuestas en celosia por medio de tres tabiques normales a la base, que inciden en el abombado y que determinan huecos para disminución del peso de la pieza, de tal manera que al situar estas piezas sobre las vigas soporte de los pisos, apoyan en ellas por las expansiones de los hombros, alcanzando su base el canto inferior de la viga y determinando entre cada dos piezas contiguas un espacio destinado a ser relleno por hormigón al que sirve de guía en la finalización del relleno su enrase con las cabezas situadas en el centro del abombado.

2<sup>a</sup>.-Por último se reivindica como objeto sobre el que ha de recaer el presente Modelo de Utilidad, que por veinte años se solici-



ta registrar en España, -----

p o r

" BOVEDA DE RELLENO PERFECCIONADA PARA PISOS FORJADOS "

Todo conforme queda expresado en la presente Memoria Descriptiva que consta de cinco hojas escritas a máquina por una sola cara y planos que se acompañan.

Madrid, 14 Oct. 1909

P. A. A.

PERE J. LLIBRE MAÑÀ  
P. A. A.

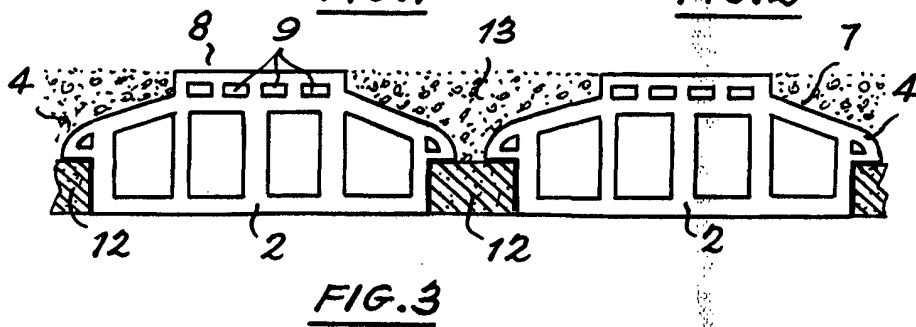
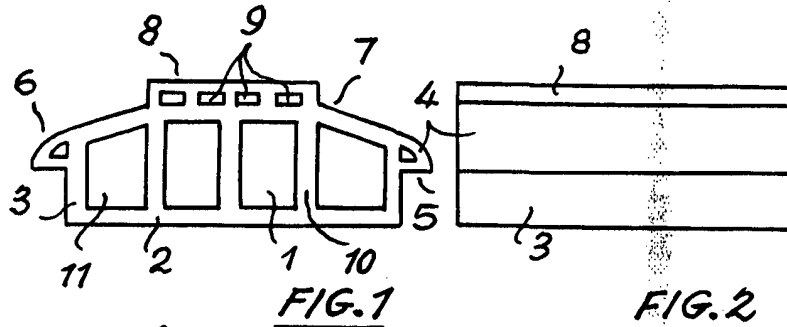

Madrid, 10 JUL 1939  
P.A.  
*[Signature]*

ESCALA VARIABLE.