



MEMORIA DESCRIPTIVA

=====

Correspondiente al registro de Modelo de Utilidad que, por veinte años, se solicita a favor de la firma "TRABAL,S.A.", residente en MATARÓ (Barcelona), Carretera de Barcelona,

5.

s/n - - - - -

p o r

"NUEVO DISPOSITIVO PARA LA FORMACIÓN DE CÁMARAS YUXTAPUESTAS PARA LA INTERCALACIÓN DE PIEZAS SEPARADAS ENTRE SI EN PARTES DE MÁQUINAS"

=====

10.

El objeto del presente Modelo de Utilidad se refiere a un nuevo dispositivo para la formación de cámaras yuxtapuestas para la intercalación de piezas separadas entre sí en partes de máquina, que presenta la novedad de que en vez de proceder a realizar las ranuras directamente al cuerpo de la parte de la maquinade que se trate se efectúa el trabajo en una pieza de las dimensiones del conjunto de las

15.

14. OCT. 19



5. cámaras y luego de obtenido el peine, éste es introducido parcialmente en el instrumento de moldeo a fin de que este conjunto quede anclado parcialmente a la parte de la máquina de que se trate cuando ésta se moldea, con lo que es mucho más cómodo y fácil de mecanizar el dispositivo, ya que es más pequeño que no toda la máquina o parte de la misma.

10. Para una correcta interpretación se describe a continuación, un caso de realización práctica, a título de ejemplo, no limitativo, del nuevo separador, acompañándose de una hoja de dibujos en la que:

En la figura 1, se representa en perspectiva, una parte de una máquina textil que lleva incorporado el nuevo dispositivo.

15. En la figura 2, una vista en perspectiva, de la misma pieza, pero desde un ángulo opuesto.

Y en la figura 3, parte del dispositivo en sección anclado en la parte de la máquina.

20. Consiste la invención en que el dispositivo está formado por un peine (1) que presenta unidas todas y cada una de las placas (2), por su extremo (3) a la base común (4) cual peine (1) queda anclado parcialmente a la masa (5) de la pieza o parte de máquina de que se trate, en la propia operación de moldeo de dicha pieza (5) o parte de máquina.

25. El peine está vinculado a la pieza o parte de la máquina (5) a través del núcleo (4) de reunión de los extremos (3) de todas las placas-púas (2) del peine (1).

Se sobreentiende que en el presente caso, serán variables cuantos detalles de construcción y acabado, no alteren, cambien o modifiquen la esencia de la invención.



N O T A

Descrito el objeto y utilidad de la invención, lo que se declara como no divulgado ni practicado en España, comprende las siguientes reivindicaciones:

5. 1ª.- Nuevo dispositivo para la formación de cámaras yuxtapuestas para la intercalación de piezas separadas entre sí en partes de máquinas, caracterizado por el hecho de que el dispositivo está formado por un peine que presenta unidas todas y cada una de las placas, por su extremo a la base común cual peine queda anclado parcialmente a la masa de la pieza o parte de máquina de que se trate, en la propia operación de moldeo de dicha pieza o parte de máquina.
10. 2ª.- Nuevo dispositivo para la formación de cámaras yuxtapuestas para la intercalación de piezas separadas entre sí en partes de máquinas, según la anterior reivindicación, en el que el peine está vinculado a la pieza o parte de la máquina a través del núcleo de reunión de los extremos de todas las placas-púas del peine.
15. 3ª.- NUEVO DISPOSITIVO PARA LA FORMACIÓN DE CÁMARAS YUXTAPUESTAS PARA LA INTERCALACIÓN DE PIEZAS SEPARADAS ENTRE SÍ EN PARTES DE MÁQUINAS.
- 20.

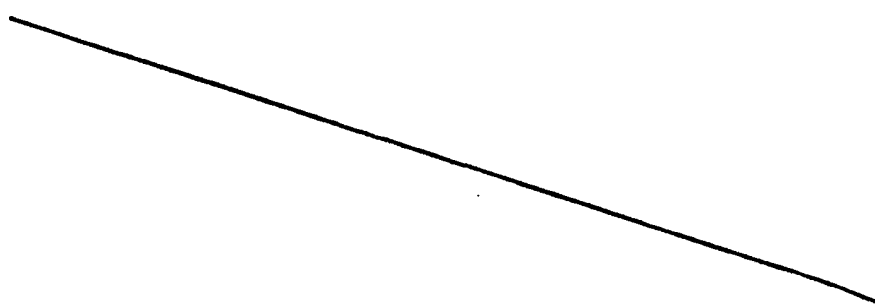

14 OCT 1955



Según se describe y reivindica en la presente Memoria descriptiva, que consta de cuatro hojas foliadas y escritas por una sola cara y acompañada de una hoja de dibujos.

Madrid, a 14 de Octubre de mil novecientos sesenta y nueve.

P.A.,

Antonio Arica
A. p.

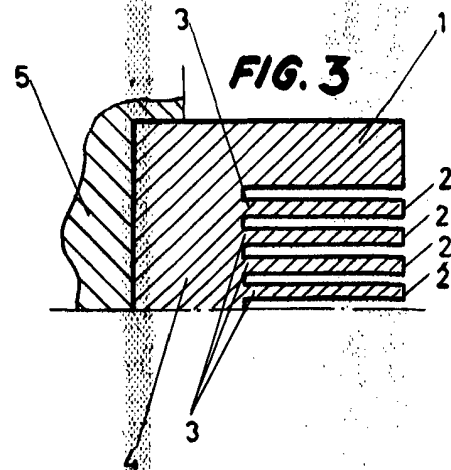
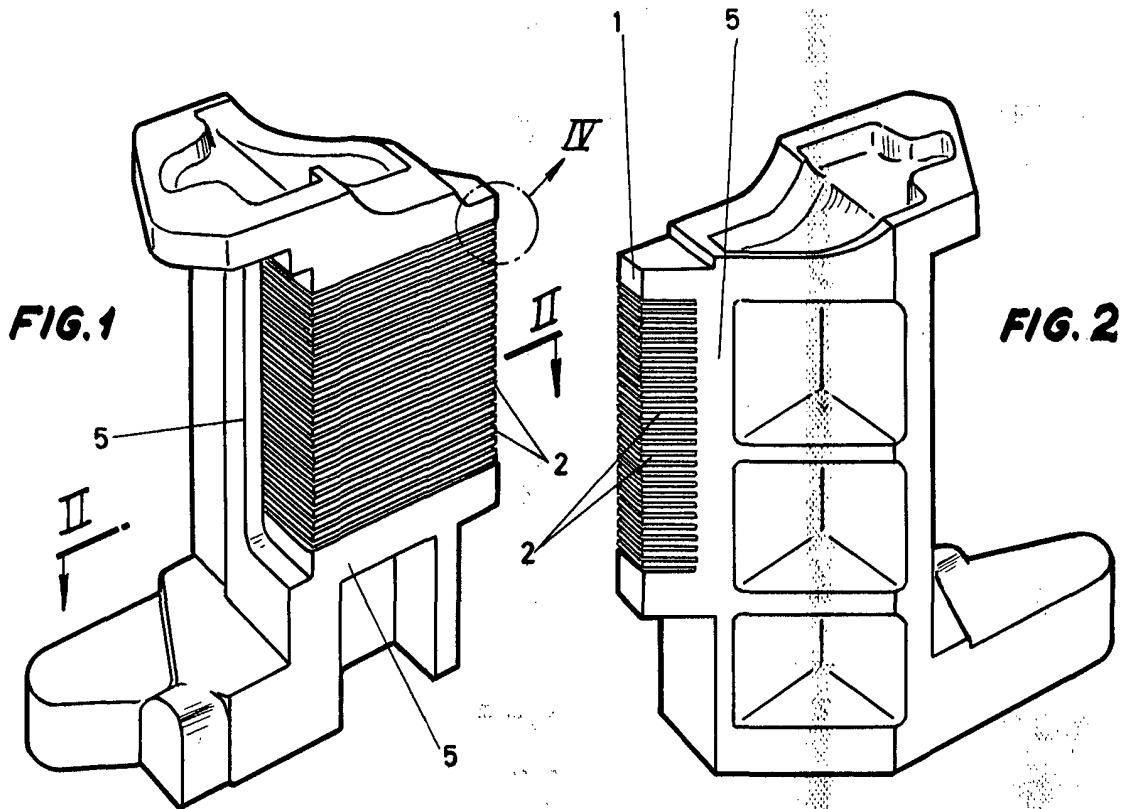

Madrid, 14 Octubre 1969.
p.a.

Antonio A. ...
P.P.

Escala variable