



152567

MODELO DE UTILIDAD
por 20 años

A favor de D. AURELIO GARCIA RICO, de nacionalidad española, residente en BARCELONA, Bach de Roda, 71-73.
por: "MUEBLE DE VARIOS USOS". - - - - -

MEMORIA DESCRIPTIVA

El presente modelo de utilidad se refiere a un mueble de usos varios que se distingue muy ventajosamente porque a base de una gran sencillez constitucional puede ser empleado como taburete suelto, como
5 taburete y mesa formando juego, o bien como mesa independiente e incluso como estantería, llegándose a la obtención de esta última por composición que puede ser efectuada por el mismo usuario con extraordinaria



facilidad porque para el acoplamiento de los componentes no se necesitan tornillos ni equivalentes, ni tan siquiera operaciones complicadas.

El mueble en cuestión comprende esencialmente un tablero con patas situadas junto al borde del mismo, cuyo borde tiene en la zona superior de arranque de las patas respectivos rebajos, todo ello de manera que el mueble, además de poder ser empleado como taburete y mesa, es apilable y acoplable en número de varios para formar estantería por encaje de los extremos de las patas de uno de ellos en los rebajos del inmediato inferior.

Para facilitar la explicación más detallada, se acompaña una hoja de dibujos, en los que se ha representado un caso práctico de realización que se cita sólo a título de ejemplo no limitativo del alcance de este modelo de utilidad.

En dichos dibujos:

La figura 1 es una vista en alzado del mueble apilado formando estantería.

La figura 2 corresponde a una vista en planta del mueble.

La realización que se describe comporta un tablero -1- circundado por un reborde -2- y al que están unidas unas patas equidistantes -3- provistas de sendas conteras -4-, cuyas patas quedan aseguradas mediante dos travesaños -5- cruzados y dispuestos debajo del tablero -1-. El reborde -2- presenta unos rebajos superiores -6- situados en correspondencia con las patas -3-.

El mueble puede ser empleado como taburete y



5 mesa ya sea por separado o bien en combinación. En el primer caso queda complementado con un cojín -7- que evita el contacto con el reborde -2-. También es posible utilizarlo como estantería, apilando para ello en número de varios los taburetes o mesas que se acoplan entre sí mediante el encaje de los extremos de las patas de uno de ellos en los rebajos -6- del inmediato inferior, en cuya posición las canteras -4- en virtud de su naturaleza flexible evitan el rayado, todo ello de manera que los elementos apilados quedan inmovilizados lateralmente por topar los laterales de las patas contra los de los encajes -6-. Como se ve, la colocación de varios taburetes o mesas para formar la estantería es muy sencilla, así como el desmontaje que se efectúa simplemente levantándolos. El mueble en sus diversos usos es muy práctico y decorativo, al mismo tiempo que económico en virtud de su simple constitución.

15 Queda previsto que el tablero -1- tenga otra forma distinta a la circular ilustrada, por ejemplo rectangular, ovalada, poligonal, etc. También es posible que las patas sean arqueadas o de cualquier otra configuración con lo que el aspecto en el orden estético es variable.

20 El modelo, dentro de su esencialidad, puede ser llevado a la práctica en otras formas de realización que difieran en detalle de la indicada solamente a título de ejemplo, a las que alcanzará igualmente la protección que se recaba. Podrá, pues, fabricarse el mueble en cuestión en cualquier configuración y tamaño y con los materiales y medios más convenientes, por quedar todo

25

30



ello comprendido en el espíritu de las siguientes reivindicaciones.

N O T A

Se reivindica como objeto del presente

5 modelo de utilidad:

1.- Mueble de varios usos, caracterizado por consistir en un tablero provisto de patas y de un reborde superior circundante poseedor de unos rebajos respectivamente situados en correspondencia con la zona de
10 arranque de las patas, de manera que el mueble puede ser empleado como taburete y mesa, independientemente o en combinación y es apilable para formar una estantería, en cuya versión los extremos de las patas de uno de los taburetes o mesas encajan en los rebajos del inmediato
15 inferior sin posibilidad de desplazamiento lateral por topar las patas contra los laterales de los citados rebajos.

2.- MUEBLE DE VARIOS USOS.

Consta la presente memoria descriptiva de cuatro hojas mecanografiadas, foliadas, numeradas y escritas por una sola cara, acompañada de una lámina de dibujos.

Madrid, a 13 de Octubre de 1969

AURELIO GARCIA RICO

F. A.

MANDE
P. E.

Fig. 1

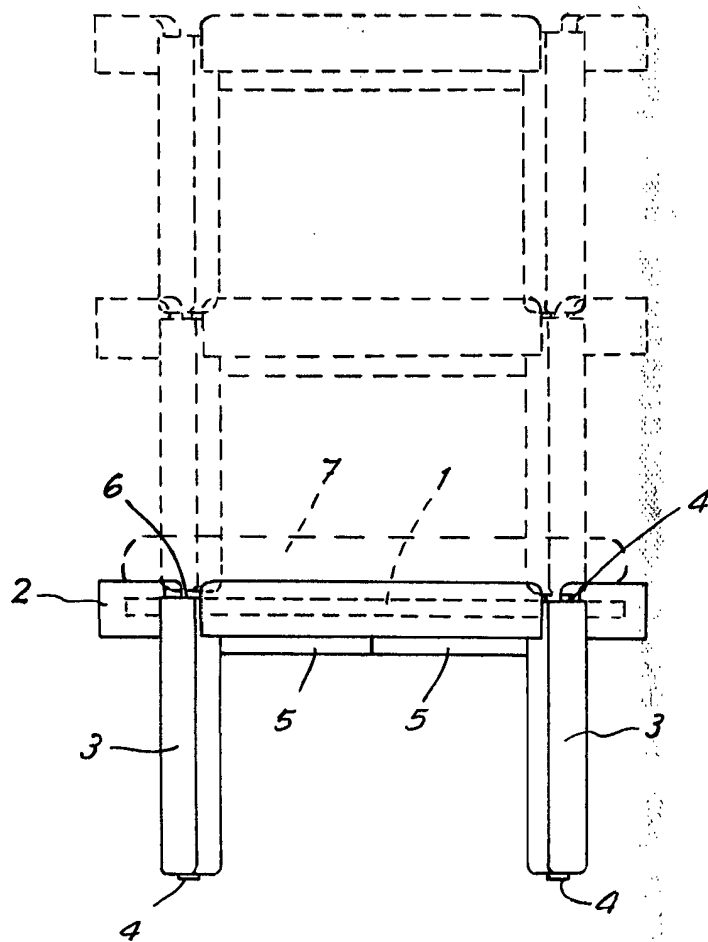
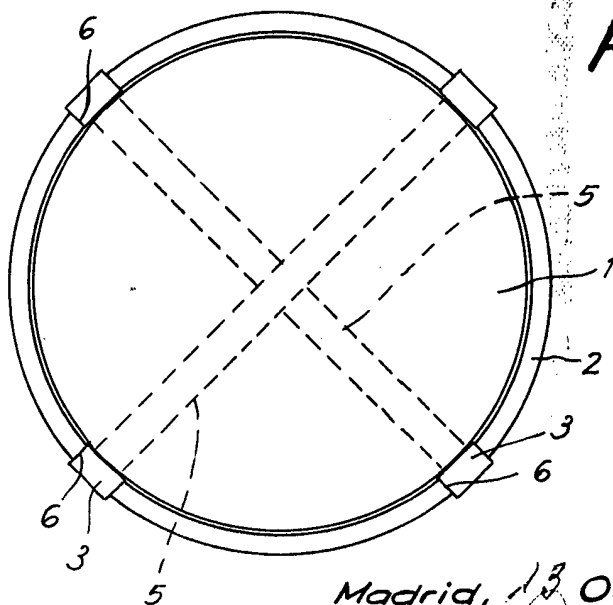

Fig. 2



Madrid, 13 Octubre 1969