

102408

PATENTE DE INTRODUCCION

que por 10 años, para España y sus Posesiones, se solicita a favor de la Casa TEFI APPARATEBAU DR. DANIEL K.-G., de nacionalidad alemana, domiciliada en KOELN (Alemania) por :  
"UN PROCEDIMIENTO DE REPRODUCCION DE CINTAS SONORAS FABRICADAS POR EL PROCEDIMIENTO DE SINCRONIZACION Y DISPOSITIVO PARA SU REALIZACION". - - - - -

Memoria descriptiva

Para reproducir las cintas sonoras fabricadas por el procedimiento de sincronización se procede haciendo de un modo cualquiera con la cinta original, por ejemplo por el procedimiento electrogalvánico, una matriz que se hace pasar entre dos rodillos de impresión con la cinta para imprimir. En esta operación surgen dificultades para la guía de la matriz ya que no es apenas posible fabricar la cinta matriz con bordes laterales lisos. Una ulterior elaboración de los bordes laterales de la matriz aparece prácticamente apenas realizable, provocando la misma en el mejor de los casos, gastos desproporcionadamente grandes por ser necesari-



5

10

ria una graduación exactísima de los bordes laterales con respecto a las impresiones sonoras.

15 La invención propone para evitar estas dificultades, prever en la cinta original unas ranuras paralelas a los bordes laterales que se reproducen en la matriz y permiten guiar la misma en la operación de impresión. El método más sencillo debería ser el de imprimir en la cinta original, fuera de la zona de las impresiones sonoras, una o varias  
20 ranuras paralelas a los bordes laterales, que se presentan en la matriz en forma de saliente permitiendo así conducir mecánicamente la matriz con una guía.

25 En un ulterior desarrollo de la invención se prevé cortar la matriz a lo largo de las ranuras laterales. El dispositivo mismo de corte puede ser guiado perfectamente en esta operación por las ranuras mencionadas. El guiar la matriz provista, de uno o de ambos lados, de bordes laterales lisos no presenta ya dificultad alguna.

30 En el dibujo está representada la invención a título de ejemplo y de manera puramente esquemática.

La Fig. 1 muestra un trozo de cinta sonora visto en planta ;

la Fig. 2 representa la misma en sección ;

35 la Fig. 3 muestra una matriz obtenida con la cinta sonora, con el dispositivo de guía y vista en sección ;

40 las Figs. 4-6 representan dos distintos procedimientos de impresión. En la cinta sonora a a modo de película, que puede ser finita o infinita, está grabada de la manera corriente una serie de impresiones sonoras b que se extienden longitudinalmente una al lado de otra. De ambos lados, al lado de las impresiones sonoras b, están grabadas en la cinta sonora unas ranuras c paralelas a los bordes laterales y de profundidad mayor que las impresiones sonoras b



45

En la matriz d, fabricada con esta cinta original, cuyos bordes laterales están desgarrados, las impresiones sonoras aparecen en forma de elevaciones e y las ranuras c en forma de elevaciones f. Por la Fig. 3 puede verse que un patrón g, provisto de correspondientes ranuras, permite perfectamente guiar la matriz d.

50

En la Fig. 4, la matriz d es hecha pasar, juntamente con la cinta h para imprimir, entre dos rodillos de impresión i y k. Delante y detrás de la entrada entre los rodillos i y k de la matriz d están previstos unos patrones o para su guía. La cinta h para imprimir puede ser conducida de manera corriente por sus bordes laterales lisos.

55

Las Figs. 5 y 6 representan otro procedimiento de impresión, apto especialmente para matrices más débiles. La matriz d es enrollada en espiral sobre un rodillo l. Para conseguir un enrollado perfecto es necesario que la matriz sea guiada por el patrón g.

60

La Fig. 6 muestra como la cinta h para imprimir pasa entre los cilindros l y m, para lo cual es naturalmente necesario un desplazamiento axial de los rodillos l y m o un correspondiente desplazamiento transversal de la cinta sonora h.

65

NOTA

Se reivindican como de la propia y nueva invención :  
1). La propiedad y explotación exclusivas de procedimiento de reproducción de cintas sonoras fabricadas por el procedimiento de sincronización, según el cual una matriz fabricada con la cinta sonora original pasa, juntamente con una cinta para imprimir, entre dos cilindros de impresión, caracterizado por preverse en la cinta sonora original (a) unas ranuras de guía paralelas a los bordes laterales de la misma, que se reproducen en la matriz (d) y que permiten guiar la misma durante la impresión.

70

75



80

2). Un procedimiento según la reivindicación 1), caracterizado por imprimirse en la cinta sonora original, fuera de las impresiones sonoras, una o varias ranuras (c) paralelas a los bordes laterales, que se reproducen en la matriz (d) en forma de elevaciones (f) y que permiten guiar mecánicamente a dicha matriz (d).

85

3). Un procedimiento según las reivindicaciones 1) y 2), caracterizado por cortarse o reducirse la matriz a lo largo de los salientes de guía.

4). Un dispositivo para la realización del procedimiento de las reivindicaciones 1) a 3), caracterizado por un dispositivo de corte o de reducción guiado por los salientes de guía de la matriz.

90

5). Un procedimiento y un dispositivo según las anteriores reivindicaciones, caracterizados por constituir esencialmente :

"UN PROCEDIMIENTO DE REPRODUCCION DE CINTAS SONORAS FABRICADAS POR EL PROCEDIMIENTO DE SINCRONIZACION Y DISPOSITIVO PARA SU REALIZACION". - - - - -

Consta la presente memoria descriptiva de cuatro hojas numeradas y mecanografiadas en una sola cara, a las que se adjunta un plano para su mejor comprensión.

Madrid, 9 de Abril de 1941.

*dlr*





15 2488

Fig. 1

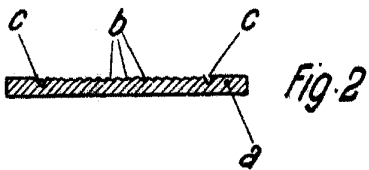
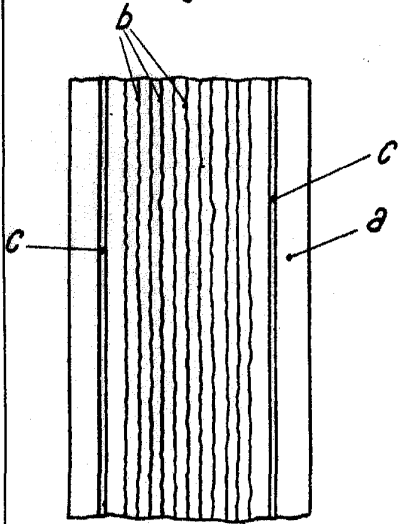

Fig. 2

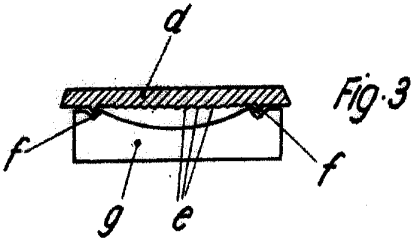

Fig. 3

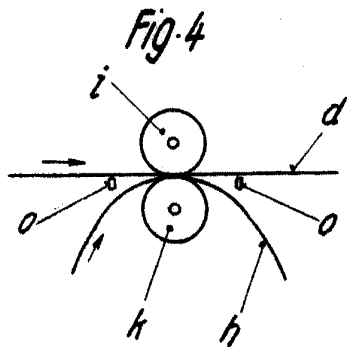

Fig. 4

Fig. 5

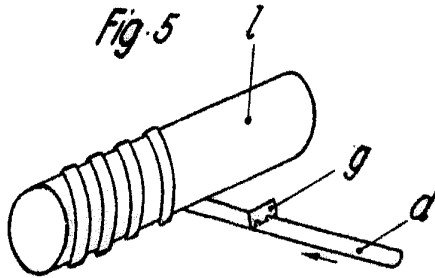

Fig. 6

