



152401

MODELO DE UTILIDAD
por 20 años

a favor de COMERCIAL SIU-SEN, S.A., Sociedad Española, re-
sidente en Sta.Coloma de Gramanet (Barcelona) - Avda.Baró,
nº 52, - - - - -
por:"MARCO DE FANTASIA CON SUJECION APLICABLE A ESPEJOS
O MOTIVOS DE PERFILES RECTOS".-----

MEMORIA DESCRIPTIVA

El acoplamiento o encuadre de espejos o mo-
tivos ornamentales de perfiles rectos a marcos de fan-
tasia, es decir, de contornos internos no rectos plantea
siempre problemas más o menos engorrosos, y en cualquier
5. caso no resultan nada rápidos ni cómodos de montar y des-
montar.

-El presente Modelo de Utilidad se refiere a
un marco de fantasia, con sujeción aplicable a espejos
o motivos de perfiles rectos que, en lo que tiene de esen-
10. cial se describe en ésta memoria, y con el cual se supe-
ran los anteriores problemas, lográndose un montaje y des-
montaje rápido, seguro y eficaz.

Fundamentalmente el marco consta de una parte
posterior o fondo, que sirve de apoyo dorsal al espejo
15. o motivo y de la parte anterior o marco propiamente
dicho, con perfil interior y exterior de fantasia. La par-



te o fondo dorsal dispone de una serie de orificios distribuidos cerca de su periferia de modo que queden disimulados por el marco, una vez éste colocado sobre
20. el fondo citado.

El espejo o motivo de perfiles rectos de que se trate, se coloca sobre el fondo descrito, y sus dimensiones serán tales que los lados rectos que constituyen su perfil queden tangentes a los orificios citados.,
25. tados.,

En éstos orificios se introducen, por su parte posterior unas a modo de tachuelas de espiga hueca y por su parte anterior otras de espiga hueca o no, de diámetro menor, se introducirán en la espiga de las tachuelas dorsales. Estas espigas anteriores se prolongan según una lengüeta paralela a la tachuela, de modo que, una vez montados sobre los dorsales, y orientadas con su lengüeta hacia el interior del marco éstas sujetan el espejo o motivo, quedando luego disimulados
30. chuelas dorsales. Estas espigas anteriores se prolongan según una lengüeta paralela a la tachuela, de modo que, una vez montados sobre los dorsales, y orientadas con su lengüeta hacia el interior del marco éstas sujetan el espejo o motivo, quedando luego disimulados
35. por el marco que se colocará encima.

Para mejor comprensión de cuanto antecede, y sin que ello signifique restricción alguna a la generalidad del presente modelo, en las figuras adjuntas y en todo lo que sigue nos vamos a referir a un ejemplo concreto de realización práctica del mismo.
40. plo concreto de realización práctica del mismo.

La figura primera representa el conjunto del marco y de su parte dorsal.

La figura segunda ilustra la colocación de un espejo de perfiles rectos sobre el fondo.

45. La figura 3ª, representa, en perspectiva y sección, la tachuela dorsal de sujeción.

La figura 4ª representa en perspectiva y sección, la tachuela frontal de sujeción.



Según se observa en dichas figuras, el dorso -1- dis-
50. pone de una serie de orificios periféricos -2- a los
que es tangente, por diversos lados, el espejo -3-. Las
tachuelas dorsales -4-, con espiga -5- hueca, se pasan
por dichos orificios, encajándose en los huecos de sus
espigas -5- las espigas -6- de las tachuelas -7-, dota-
55. das de las lengüetas -8-, las cuales, orientadas hacia
el interior del marco, sujetan firmemente al espejo -3-,
quedando disimulados luego por el marco -9- que se co-
locará sobre el conjunto, dorso más espejo, quedando to-
talmente invisible y disimulado.

60. Las ventajas y utilidad de éste marco y sus
fijaciones resultan por demás obvias de modo que re-
nunciamos a insistir más sobre las mismas.

No alterarán la esencialidad del presente mo-
delo de utilidad todas aquellas modificaciones de ca-
65. racter secundario, como son formas y dimensiones deta-
lles de construcción de las tachuelas y lengüetas, ni
en general cuantas no supongan modificación profunda
y sustancial del objeto principal descrito que se resu-
me en las siguientes:

70. REIVINDICACIONES:

1ª - Marco de fantasía con sujeción aplica-
ble a espejos o motivos de perfiles rectos que esen-
cialmente se caracteriza por constar de una parte pos-
terior o fondo, que sigue el perfil externa del marco,
75. y por éste, cuyos bordes externo e interno son de abso-
luta fantasía, disponiendo el fondo posterior citado de
una serie de orificios próximos a su periferia, tangen-
tes a los que se disponen los lados rectos que forman
el contorno del espejo o motivo a encuadrar, efectúan-
80. dose la sujeción de éste contra aquel mediante una se-



1969

rie de tachuelas dorsales de espiga hueca, pasadas
posteriormente a través de aquellos orificios, y su-
jetas a su vez por otra serie de tachuelas frontales
de espiga menor, apta para introducirse por delante en
85, los huecos de las espigas de las anteriores, prolon-
gándose las cabezas de éstas tachuelas frontales se-
gún lengüetas paralelas a las mismas y orientadas ha-
cia el centro del marco, de modo que el espejo m motivo
a enmarcar, aplicado al dorso descrito quedará sujeto
90. entre dorso y lengüetas, y quedando todo ello disimu-
lado por el marco de fantasía que se aplica sobre el
conjunto.,

2ª - "MARCO DE FANTASIA CON SUJECION APLICA-
BLE A ESPEJOS O MOTIVOS DE PERFILES RECTOS",

95. Todo tal y como queda descrito, reivindicado
y representado en los dibujos adjuntos.,

Consta la presente memoria de cuatro hojas
foliadas escritas a máquina por una sola de sus caras.

Madrid, a 7 Octubre de 1969.

100.

P.A.
Javier [Signature]

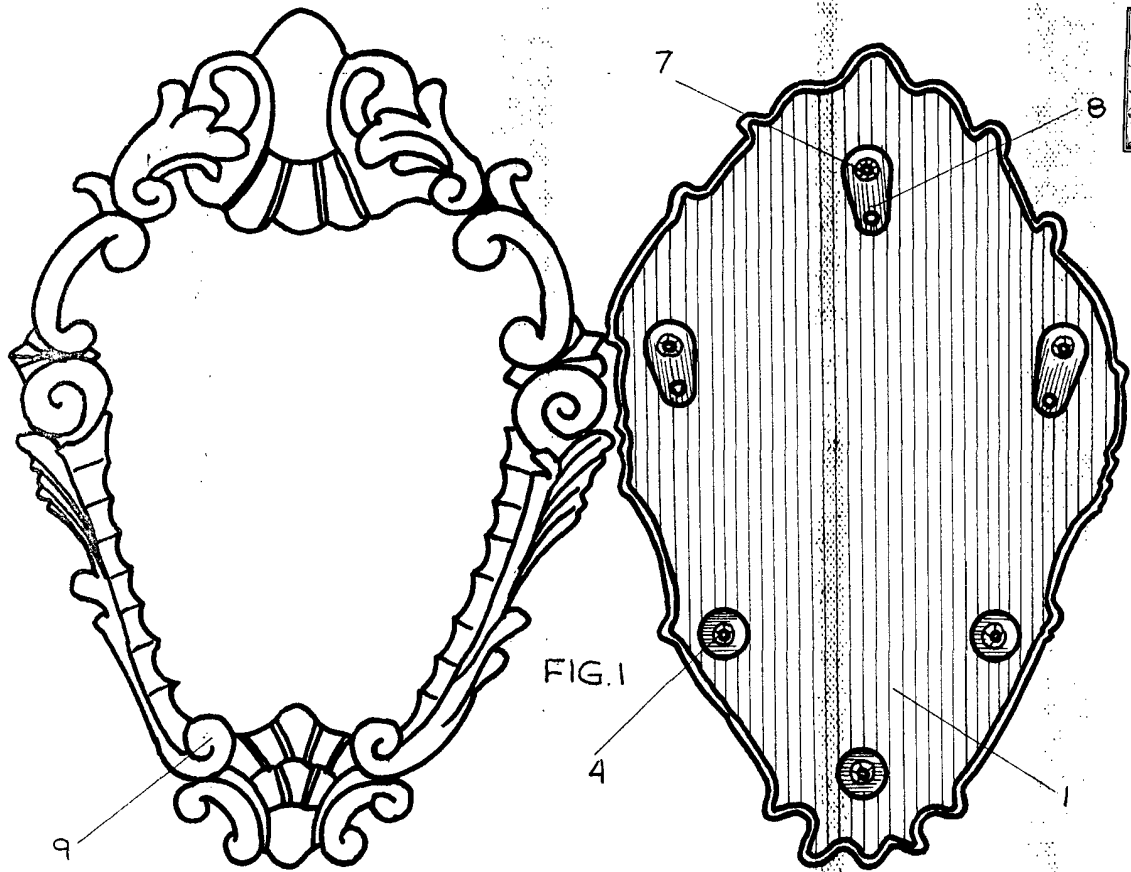

FIG. 1

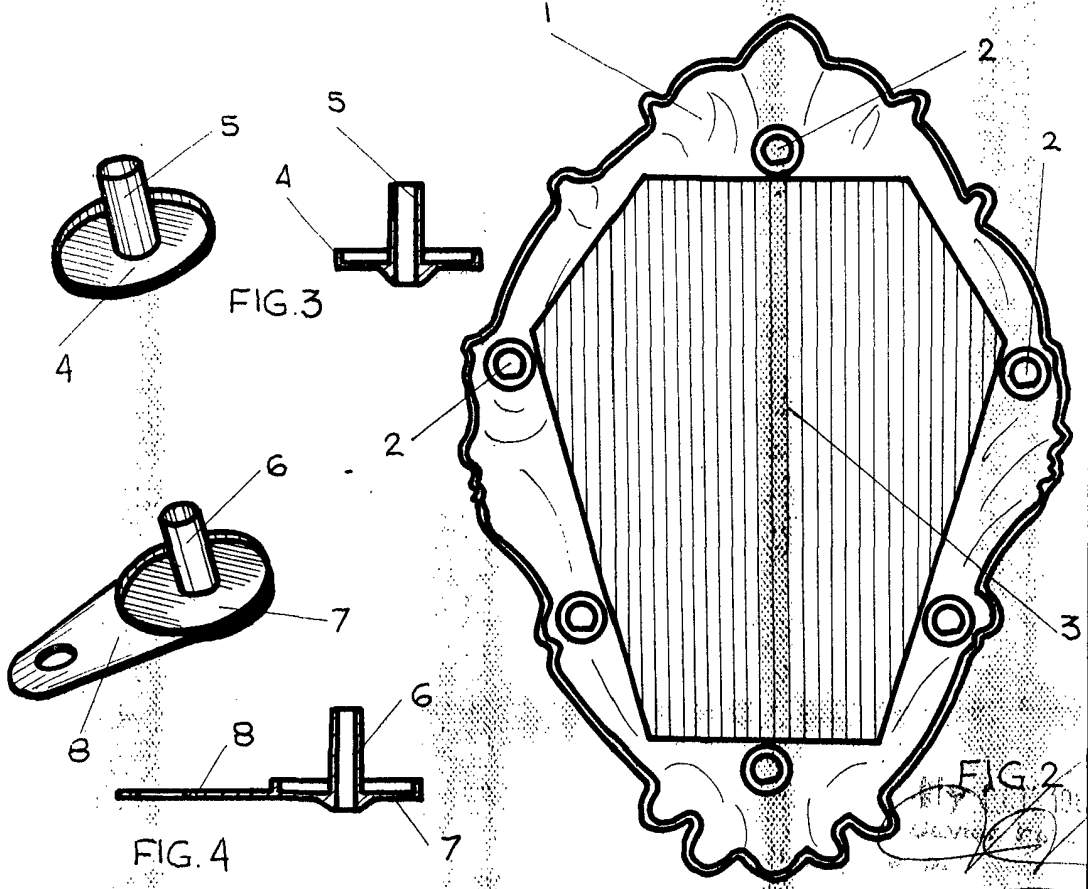

FIG. 3

FIG. 4

FIG. 2

ESCALA VARIABLE