

152274



SECCION TECNICA
CLASIFICACION I. P. C.
CLASE B 60
SUBCLASE T

MODELO DE UTILIDAD

por V E I N T E años

a favor de D. Luis Aparici Nebot y D. Francisco
Girona Climent

de nacionalidad española

residentes en HOSPITALET DE LLOBREGAT (Barcelona).-

Carr. del Medio, 67-69

por:

"CALZO PERFECCIONADO"



5.- El Modelo de Utilidad objeto de la presente memoria se refiere, como su titulo indica, a un calzo para vehiculos automoviles que reúne unas cualidades de utilización muy superiores a cuantos hasta el momento han aparecido en el mercado con analogo fin, dada la comodidad que supone su transporte al quedar totalmente plegado, evitandose la molestia de buscar un calzo improvisado en caso de averia en viaje.

10.- Consiste esencialmente la presente invencion en disponer de una placa base a la que se articula ptra por medio de una bisagra, fijandose en un angulo determinado por la disposición de una placa en plano vertical, con giro sobre la linea media de la placa base, y que lleva en su parte superior unas prolongaciones que encajan en ranuras practicadas en la placa superior constituyendo una cuña en cuya base, se han previsto dos alineaciones de dientes para su mayor agarre sobre el suelo.

15.- Para la mejor comprension del invento que se preconiza se acompña una hoja de planos en la que en figura unica se detalla suficientemente la constitución y disposicion de sus elementos componentes asi como su utilizacion en un ejemplo de realizacion practica no limitativo.

20.- La figura representa una vista en perspectiva del conjunto en posicion de trabajo, teniendo la numeracion que le acompaña el siguiente significado:

- 25.-
- 1.- Placa base.
 - 2.- Dientes.
 - 3.- Charnelas.
 - 4.- Placa vertical.



5.- Prolongaciones.

6.- Orificios.

7.- Placa superior.

8.- Bisagra.

5.- La placa base (1), dispone lateralmente de varios dientes (2) en dos filas para el agarre sobre el suelo. En el extremo delantero se ha previsto una bisagra (8) en la que se articula un segundo plano (7) en forma de diedro, el cual dispone de varios orificios (6) en los que penetran las prolongaciones (5), de que esta provisto un plano vertical con giro sobre dos charnelas (3) en la parte central del plano (1) quedando asi constituido el calzo que es totalmente plegable siendo de gran comodidad su transporte.

10.- Seran independientes del objeto de la presente invencion, los materiales, forma, colores y dimensiones y en general todo cuanto no altere cambie o modifique la esencialidad del invento.

15.- Descrita suficientemente la naturaleza y objeto de este Modelo de Utilidad, se hace constar que las características esenciales sobre las que han de recaer la concesion del mismo estan comprendidas en las siguientes:

R E I V I N D I C A C I O N E S

20.- 1ª.- Calzo perfeccionado caracterizado por comprender una cuña en forma de angulo diedro con una bisagra en su arista, disponiendo una de ellas de dos rebordes opuestos con un dentado para agarre en el suelo habiendose previsto en la parte central de dicho plano e interior al diedro una placa abatible con dos pitones



5.- opuestos introducidos en dos alojamientos y cuyo eje de giro es perpendicular al antes mencionado en su punto medio de forma que puesto en posición vertical y apoyando el plano superior del diedro sobre dicha placa, disponiendo aquel de orificios en los que penetran los resaltos del borde superior de la placa abatible, componiéndose así un calzo plegable que no ocupa espacio prácticamente y de total eficacia en automovilismo.

2ª.- CALZO PERFECCIONADO.

10.- Todo ello tal y como se describe y reivindica en la memoria que antecede que consta de CUATRO hojas escritas a máquina por una sola de sus caras y planos que la ilustran.

Madrid, 3 de Octubre de 1.969

D. LUIS APARICI NEBOT
D. FRANCISCO GIRONA CLIMENT

HOJA UNICA

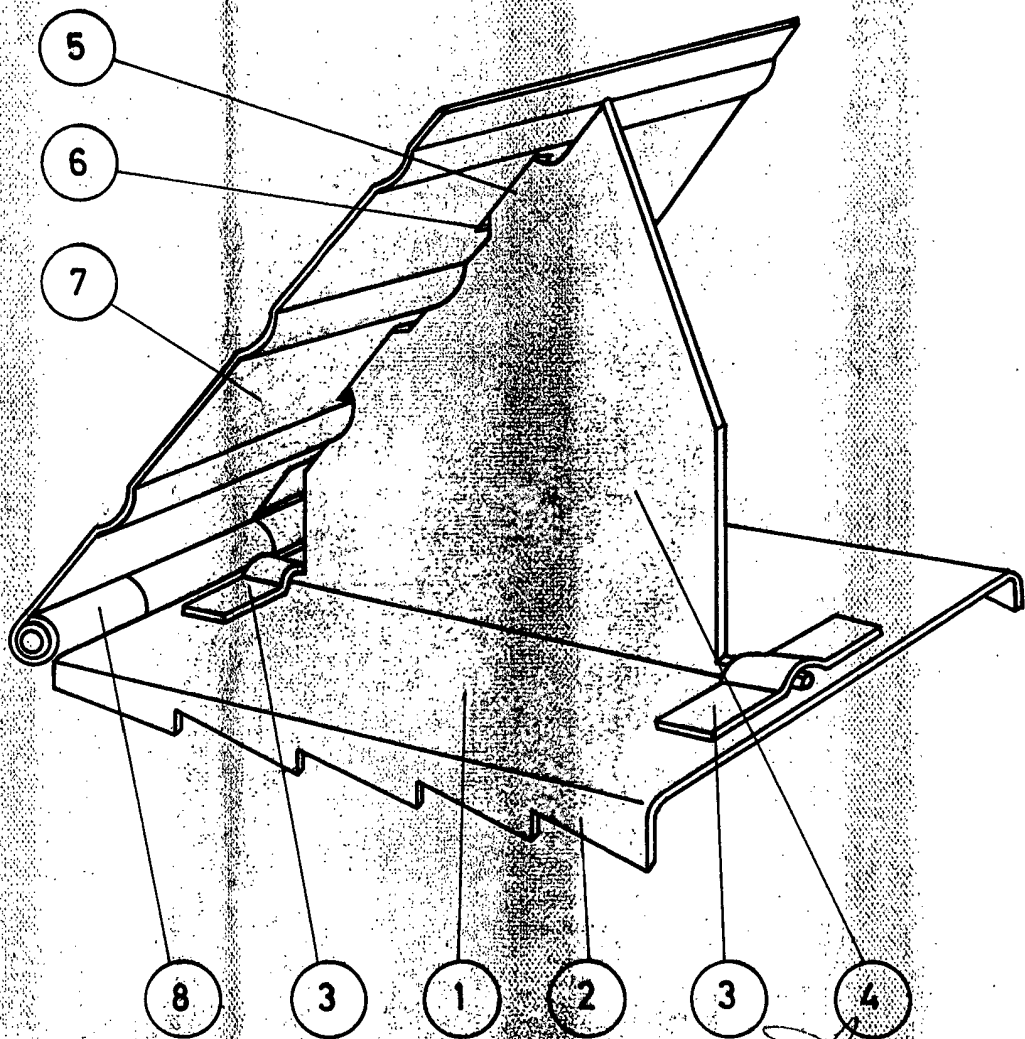

ESCALA VARIABLE