

152230



EXPEDIENTE: MODELO DE UTIDIDAD

Titular: D. VICENTE LLUZAR SERNEGUET

Nacionalidad: Española

Domicilio: VALENCIA - Puigcampana, 43

Objeto: "EMBELLECEDOR PARA MUESTRARIOS DE COSMETICOS"

Prioridad:

MEMORIA DESCRIPTIVA

5 En la presente Memoria Descriptiva se aborda con la ayuda del plano adjunto, la exposición de las características esenciales de un embellecedor para muestrarios de cosméticos, por cuyas evidentes cualidades se solicita, a favor del titular del expediente, el privilegio de exclusividad otorgado en casos como el presente por la Ley de la Propiedad Industrial, para su fabricación y venta en España.

10

El embellecedor objeto de nuestra Memoria consiste en un pequeño manguito dotado de valona de retención y realizado en materiales plásticos, con el fin de



15

aprovechar las cualidades que éstos presentan para adaptarse a las formas y dimensiones más variadas, al mismo tiempo que su facilidad de manipulación y fabricación, su coste reducido y sobre todo, la amplia gama de colores que admite, puesto que su inclusión en la estructura del embellecedor forma parte importante de su atractivo.

20

Nuestro embellecedor está previsto para ser adaptado, por simple encaje, en los orificios practicados en los muestrarios de cosméticos, tales como lapices de labios, lapices marcadores, perfiladores, etc., De esta manera, los orificios del muestrario quedan protegidos y en caso de existir rebabas, defectos de fabricación o desigualdades de diámetro, quedan ocultas por los embellecedores, consiguiéndose una limpia presentación.

25

30

En virtud de la posibilidad de disponer de embellecedores de variado colorido, el muestrario puede prepararse de forma que los colores y tonalidades de los productos exhibidos se vean repetidos en los propios embellecedores. Con ello se obtiene un poderoso motivo ornamental de gran atractivo, aun cuando no se de ésta circunstancia de coincidencia de colores entre producto y embellecedor, cuyo atractivo es al fin y al cabo lo que se busca, para llamar la atención de los usuarios potenciales.

35

40

Naturalmente, la sencilla configuración del embellecedor permite su acoplamiento en cualquier tipo de muestrario, e incluso, la adopción de las formas más



1969

- 3 -

variadas, sin que necesariamente sea esta la cilíndrica, aunque no puede negarse su preeminencia sobre otras configuraciones.

45 Con el fin de ofrecer una información completa sobre nuestro Modelo de Utilidad, hemos considerado interesante la aportación del plano adjunto en el que se recogen algunos aspectos de su naturaleza física y funcional. Ahora bien, es necesario advertir que, aun
50 cuando dichas representaciones corresponden a una reproducción de la realidad, deben ser consideradas en su más amplio aspecto, puesto que están realizadas a título informativo, no debiendo tomarse bajo ningún pretexto, como límite del alcance del expediente, cuya prerrogativa queda bajo la tutela de la vigente Ley de
55 la Propiedad Industrial.

La figura 1ª del mencionado plano nos ofrece una vista en alzado del embellecedor en cuestión, seccionada convenientemente para que pueda apreciarse con detalle su sencilla estructura. En la figura 2ª se recoge otro aspecto de los embellecedores, ya montados
60 en un muestrario cualquiera, cuya forma puede variarse sin dificultad para el montaje.

Haciendo referencia a lo largo de nuestra descripción al contenido de las precitadas figuras, vemos señalado con -1- el cuerpo del manguito que constituye nuestro embellecedor. Como puede apreciarse, en
65 su desarrollo no ofrece ningún detalle especial y su cuerpo, generalmente cilíndrico, está rematado en uno de sus extremos por la valona -2-, de trazado redondeado



70

con el fin de presentar un aspecto más estético.

75

80

85

El corto cuerpo -1- se introduce a presión en los orificios practicados en el muestrario -3-, de manera que la galona -2- quede apoyada en su superficie exterior limitando la entrada del embellecedor. El muestrario representado en nuestra ilustración corresponde a un modelo caprichoso, pudiendo acoplarse igualmente el embellecedor descrito a cualquier otro, siempre y cuando se trate de muestrarios de los que comportan los medios orificios. Finalmente, por el orificio pasante -4- del embellecedor, se coloca el correspondiente producto a exhibir -5- en la forma mostrada por la figura 2ª, quedando en su posición correcta mejor que si pasara únicamente por el taladro del muestrario; ya que estos suelen tener poco espesor y el cuerpo -1- del embellecedor les procura un soporte de mayor altura y seguridad.

90

Suficientemente descrita la naturaleza y utilidad del embellecedor para muestrarios de productos cosméticos, objeto del expediente, sólo nos resta manifestar que serán variables las circunstancias de materiales, tamaños y formas de sus diferentes partes, siempre y cuando no se vea alterada su esencialidad, contenida en la siguiente

N O T A
= = = =

95

Los puntos que se reivindican en el presente Modelo de Utilidad, son:

1º.- Embellecedor para muestrarios de cosméticos, caracterizado por constar de un manguito preferen-



- 5 -

100

temente cilindrico, aunque puede adoptar otra forma conveniente, dotado de una valona de bordes redondeados en uno de sus extremos y susceptible de recibir diversos y atractivos colores para atraer la atención de los posibles usuarios, cuyo manguito se encastra en los orificios del muestrario, sea cual sea la forma de éste pasando a su través los productos exhibidos, a los que proporciona mayor superficie de apoyo que el sólo espesor del muestrario. Y

105

22.- "EMBELLECEDOR PARA MUESTRARIOS DE COSMETICOS", de conformidad en un todo en lo esencial y fines industriales a lo descrito en la prededente Memoria Descriptiva y gráficamente representado en las figuras del plano adjunto, para su mejor comprensión.

110

Esta Memoria consta de CINCO Hojas, escritas o mecanografiadas por una sola cara y a doble espacio en 112 líneas.

Valencia, a 1 Octubre 1969

Por autorización del interesado.

Juanlopez



Fig. 1

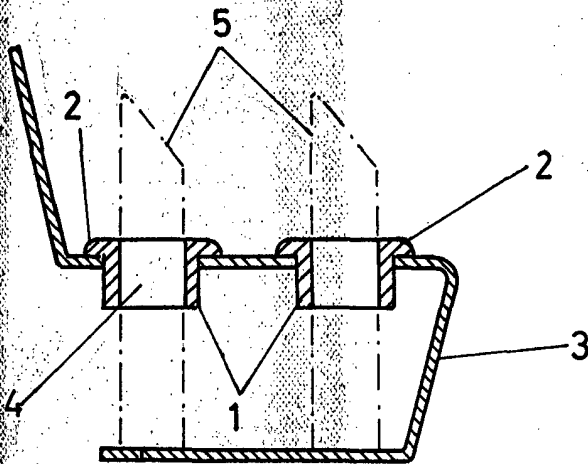
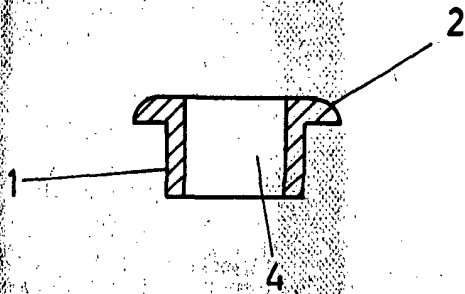

Fig. 2

Escala variable
Valencia, Septiembre 1969

P.A.

Juaneloja