

152213



MODELO DE UTILIDAD

que por veinte años se solicita a favor de Industrie A. Zanussi S.p.A., de nacionalidad italiana, con domicilio en Via Montereale nº 8, PORDENONE (ITALIA), y que ha de recaer sobre " MUEBLE PARA PEQUEÑOS APARATOS ELECTRODOMESTICOS ".

5

=====

Memoria descriptiva

El registro del modelo de utilidad que se solicita tiene por objeto garantizar la explotación exclusiva en todo el territorio nacional y sus posesiones de un mueble para pequeños aparatos electrodomésticos, como se describe a continuación y se representa gráficamente en los adjuntos dibujos a título de ejemplo.

10



5 El presente modelo tiene por objeto un mueble para la custodia y el empleo de pequeños aparatos electrodomésticos. Dicho mueble se caracteriza por el hecho de estar provisto de varias gavetas de fácil apertura, subdivididas individualmente en compartimentos adaptados para el alojamiento de aparatos electrodomésticos, y de un tablero de trabajo al cual afloran varias tomas dinámicas, accionadas por un único grupo motorreductor alojado debajo de dicho tablero, y predispuestas para embragar con los diversos aparatos antedichos, transmitiendo el movimiento requerido para su funcionamiento.

10 El modelo se ilustra, para mayor claridad, en los dibujos adjuntos, en los cuales:

- la figura 1 muestra una vista, en perspectiva, del mueble con algunos aparatos acoplados para su empleo;
- 15 - la figura 2 muestra otra vista, en perspectiva, con una de las gavetas abierta y
- la figura 3 muestra una sección vertical transversal del mueble.

20 El mueble ilustrado 1 y provisto de tres gavetas 2,3,4 subdivididas, de modo variable mediante separaciones como 5, 6, en compartimentos aptos para contener, cada uno, un aparato como, por ejemplo, exprimidor de frutas, molino de café, batidora, ralladora, desmenuzadora de carnes, cortadora de lonjas y similar.

25 La mesa está provista, superiormente, de un tablero de trabajo que, en el caso ilustrado, está subdividido en tres partes: una posterior fija 7 y dos anteriores elevables con portezuela 8 y 9 para acceder a la casilla subyacente. Por el tablero 7 afloran varias tomas de fuerza tales como 10, 11 y 12, las cuales están accionadas de modo conocido por un único grupo motorreductor 13, alojado en un hueco subyacente.

30 En el caso ilustrado, se ha previsto una toma de corriente 14 para la cortadora de carne en lonjas 15 con motor independiente, instalada sobre el fondo de la primera gaveta y accionable.



con la gaveta abierta, sin necesitar desplazarla. Por último, en el hueco subyacente de la portezuela 8, está instalada una parril para bistec 16.

El suministro de la corriente necesaria, sea para el motorreductor 13, sea para la toma de fuerza del motor de la cortadora de carne en lonjas 15, sea para la parrilla de bistec, se efectúa a través de los cables eléctricos 17 y los diversos interruptores 19 y 20 instalados sobre el tablero 21 que sirve de respaldo posterior al mueble 1.

Los materiales, forma, tamaño y disposición de los elementos serán susceptibles de variación siempre que ello no suponga una alteración de la esencialidad del invento.

Los términos en que se ha redactado esta memoria deberán ser tomados siempre en sentido amplio, no limitativo.

NOTA DE REIVINDICACIONES

Se reivindica como de propia y nueva invención a favor de Industrie A. Zanussi S.p.A., con domicilio en PORDENONE (ITALIA), lo especificado en las siguientes reivindicaciones:

PRIMERA.- Mueble para pequeños aparatos electrodomésticos tanto para su custodia como para su empleo, caracterizado en que está previsto de varias gavetas de fácil apertura, subdivididas eventualmente en compartimentos aptos para el alojamiento y custodia de los aparatos individuales y de un tablero superior de trabajo en el cual afloran diversas tomas de fuerza accionadas por un único motorreductor eléctrico, alojado debajo de dicho tablero y predispuestas para embragar, en el momento de empleo, con los aparatos individuales que deban ser puestos en rotación para su funcionamiento.

SEGUNDA.- Mueble según la reivindicación primera, caracterizado en que el tablero de trabajo está subdividido en una parte posterior fija reservada a las tomas de fuerza y, por tanto, al apoyo de los



aparatos insertados en ella, y en una parte anterior elevable, para el acceso al hueco subyacente en el cual pueden instalarse aparatos tales como parrilla para bistec u hornillos diversos.

5

TERCERA.- Mueble según la reivindicación primera, caracterizado e que en una de sus gavetas puede instalarse un aparato (por ejemplo el corta carne en lonjas) con motor independiente, estando en tal caso provisto de toma de corriente independiente.

CUARTA.- MUEBLE PARA PEQUEÑOS APARATOS ELECTRODOMESTICOS.

10

Tal y como se deja descrito en la memoria precedente que consta de cuatro hojas foliadas y mecanografiadas por una sola de sus caras y dos hojas de planos.

Madrid, 29 de Septiembre de 1.969

P.A. de Industrie A. Zanussi S.p.A.

VICTOR GIL VEGA.

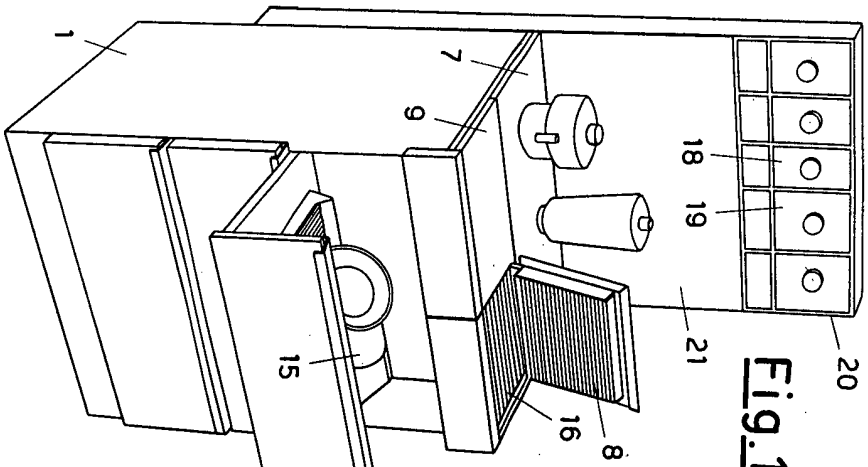

Fig. 1

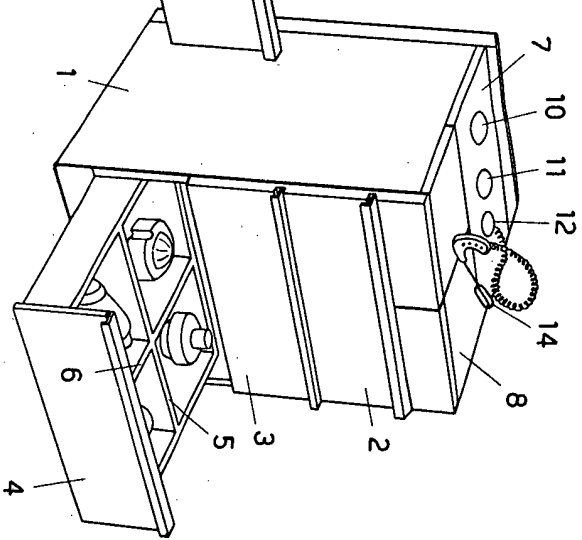

Fig. 2

Handwritten signature



