

152199



MEMORIA DESCRIPTIVA

=====

Correspondiente al registro de Modelo de Utilidad que, por veinte años, se solicita, a favor de la firma "AIRGAM, S.A." residente en Barcelona, calle Pí, nº 14 (Bordeta) - - - -

5.

p o r

"NUEVO JUEGO DE COMPOSICIÓN"

=====

El objeto del presente Modelo de Utilidad se refiere a un nuevo juego de composición el cual presenta la novedad de que su contenido, en relieve, puede ser modificado, tantas veces como se desee motivando este hacer y deshacer la base del juego, con la particularidad de que, si el niño tiene predisposición para ello, de las construcciones más elementales como figuras estilizadas, en relieve, de animales y plantas, el niño puede llegar a construir edificios en alzado ya que las piezas de quita y pon que se disponen enchufadas sobre de la lámina soporte del juego permiten

10.

15.



ser superpuestas verticalmente aumentando, por tanto, la altura de las piezas corpóreas dispuestas a presión sobre de la lámina y de simples plantas efectuar los oportunos alzados o rebatimientos que interesen.

5. Para una correcta interpretación se describe, a continuación, un caso de realización práctica, a título de ejemplo, no limitativo, del nuevo juego de composición, acompañándose de una hoja de dibujos en la que:

10. En la figura 1, se representa el nuevo juego según la invención señalándose con una cruz el centro de los tetones no representados que se elevan de la superficie de la lámina soporte del juego, para una mejor interpretación visual del Modelo.

15. En la figura 2, es en alzado y sección parte del nuevo juego.

Y en la figura 3, es la misma parte del juego de la figura 2, vista en alzado y separados los elementos soporte y el que se enchufa en forma de quita y pon al mismo.

20. Consiste la invención en que el juego de composición está constituido por una lámina soporte (1) de forma y dimensiones apropiadas, que de su superficie superior emergen, regularmente distribuidos, una multiplicidad de tetones cilíndricos (2), con separación (3) suficiente entre tetón (2) y tetón (2), para que en los mismos puedan enchufarse, a presión, unas piezas cilíndricas (4) que en su base superior presentan una protuberancia (5), también cilíndrica, en forma concéntrica y de menor altura, a fin de que en ellas quede superpuesta y afianzada por enchufado, por la base inferior destapada (6) otra pieza o piezas iguales
25.
30. (4) formativas del dibujo corpóreo del juego.



Se sobreentiende que en el presente caso, serán variables cuantos detalles de construcción y acabado, no alteren, cambien o modifiquen la esencia de la invención.

N O T A

5. Descrito el objeto y utilidad de la invención, lo que se declara como no divulgado ni practicado en España, comprende las siguientes reivindicaciones:

10. 1ª.- Nuevo juego de composición, caracterizado por el hecho de que está constituido por una lámina soporte de forma y dimensiones apropiadas, que de su superficie superior emergen regularmente distribuidos, una multiplicidad de tetones cilíndricos, con separación suficiente entre tetón y tetón, para que en los mismos puedan enchufarse, a presión, unas piezas cilíndricas que en su base superior presentan una protuberancia, también cilíndrica, en forma concéntrica y de menor altura, a fin de que en ellas quede superpuesta y afianzada por enchufado, por la base inferior destapada otra pieza o piezas iguales formativas del dibujo corpóreo del juego.

20. 2ª.- NUEVO JUEGO DE COMPOSICIÓN.

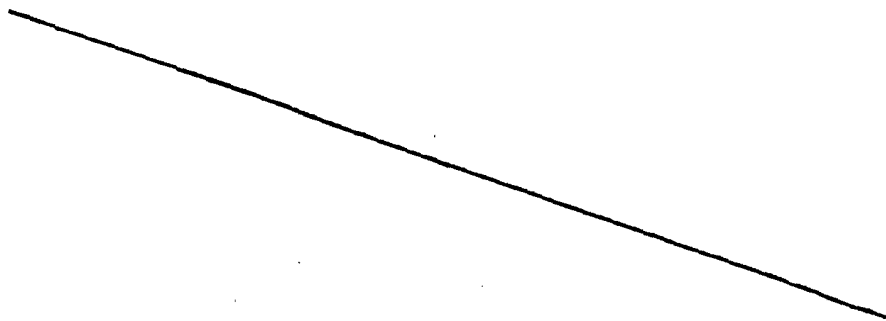



Según se describe y reivindica en la presente Memoria descriptiva, que consta de cuatro hojas foliadas y escritas por una sola cara y acompañada de una hoja de dibujos.

Madrid, a 29 de Septiembre de mil novecientos sesenta y nueve.

P.A.,

Antonio Aricho

P. P.

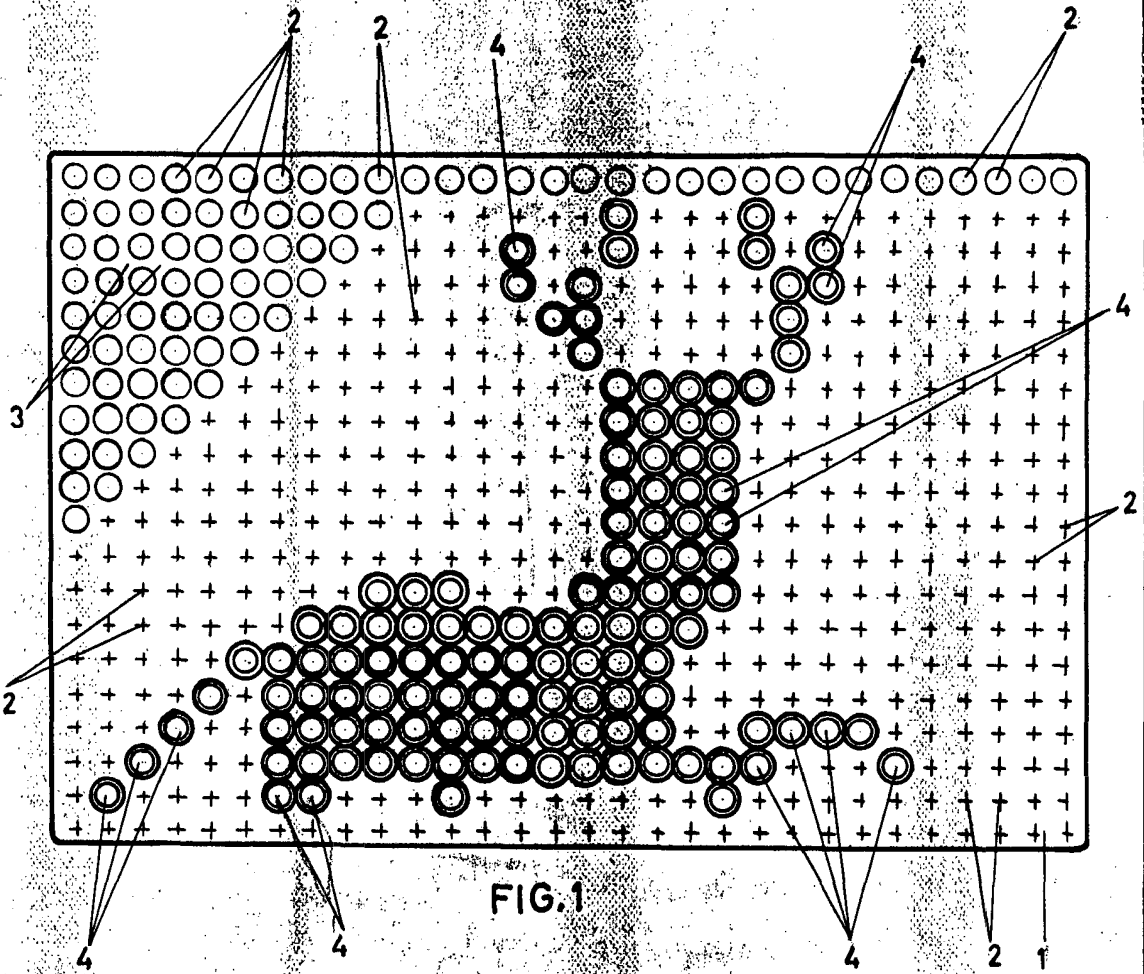

FIG. 1

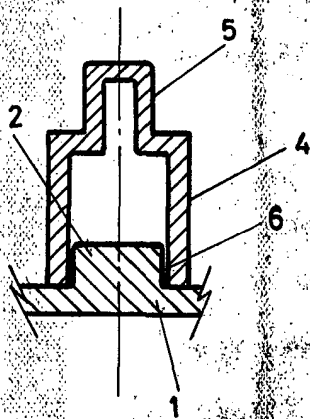

FIG. 2

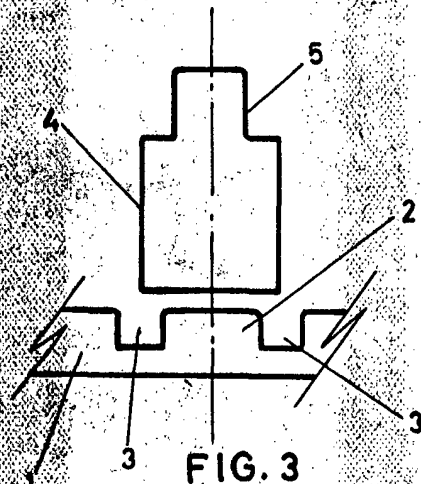

FIG. 3

Madrid 29 Sepbre. 1969

p.p.
Antonio Arco
P. R.
[Handwritten signature]

Escala variable