



152159

152159

EB/. =

MEMORIA DESCRIPTIVA

para una patente de Invencion, por veinte años, por: "Dispositivo para el traspaso de mallas en maquinas rectilineas cotton" a favor de la firma Schubert & Salzer Maschinenfabrik Aktiengesellschaft con residencia en Chemnitz (Alemania) Lothringerstr. 11 =

"="="="="="="="

El invento se refiere a un dispositivo para el traspaso de mallas en maquinas rectilineas cotton, especialmente en las que llevan dispositivo Jacquard.

5 Un dispositivo conocido para el traspaso de mallas, que sirve para el mando, presenta un grave inconveniente a causa de que los desplazamientos necesarios de los rollos de traspaso estan expuestos, en las velocidades algo grandes, al maximo de sacudidas, de manera que se producen faltas de traspaso y hasta se presenta un peligro de rotura a consecuencia de regulaciones inexactas.

10 Segun el invento este inconveniente se evita de tal modo



152159

2. -

152159

que un rollo de traspaso, el cual toca a los excéntricos de traspaso,^{ss} asegura por un dispositivo de seguridad en cada posición elegida contra todo desplazamiento lateral. El dispositivo de seguridad consiste en una palanca provista de un perno y acoplada con la horquilla de desplazamiento para los rollos, así como en palancas acodadas superpuestas en su zona y con escotaduras escalonadas, las cuales dependen de la palanca en sus movimientos. Al mover la horquilla de desplazamiento para los rollos se efectúa un movimiento simultáneo de la palanca y por tanto del perno así como de las palancas acodadas de tal modo que las escotaduras escalonadas abrazan el perno en cualquier posición elegida y aseguran así la posición de los rollos de traspaso. En las palancas angulares agarran muelles de tracción, los cuales están unidos con el bastidor de la máquina y retrotraen las palancas acodadas, después de haber efectuado el seguro a su posición de partida.

En el dibujo se ilustra el objeto del invento en una forma de ejecución señalada como ejemplo.

Representando,

La fig. 1 una vista de frente del dispositivo de seguridad.

La fig. 2 una planta de la fig. 1 en vista ampliada.

La fig. 3 una vista lateral de la fig. 1 en vista ampliada.

Las figs. 4 - 8 diferentes posiciones de los rollos de traspaso o sea:

la fig. 4 para traspasos ciegos.

la fig. 5 para desplazamiento por una aguja hacia la derecha,

la fig. 6 para desplazamiento por una aguja hacia la iz -



AR 2041

quiérda.

152159

152159

3. -

40

La fig. 7 para desplazamiento por dos agujas hacia la derecha.

La fig. 8 para desplazamiento por dos agujas hacia la izquierda.

45

La disposicion se dispone duplicada como lo ilustra el dibujo, correspondiendo al dispositivo de traspaso dividido en dos partes.

Para la demostracion se describe unicamente el dispositivo de una parte, reiterandose este en la segunda parte correspondientemente.

50

Sobre el eje de excéntricos 1 están dispuestos los excéntricos de traspaso 2, 3, 4, 5, 6, los cuales se pueden tocar de modo conocido por los rollos de traspaso 7 y 8. El rollo de traspaso 7 se fija irreversible sobre un perno 9 de una palanca 10, mientras que el rollo de traspaso 8 está dispuesto desplazable por medio de una horquilla de desplazamiento para los rollos sobre el perno

55

9. La palanca 10 transfiere los movimientos de excéntrico sobre una cuña escalonada no ilustrada, la cual desplaza de su parte los porta-punzones también no ilustrados. La horquilla de desplazamiento para los rollos 11, está fijada sobre un perno 12, el cual lleva de su parte una articulación 13, la cual está dispuesta sobre

60

un eje vertical 14. El eje 14 se apoya giratorio en el bastidor de la máquina y lleva una palanca 15, la cual es movida por una pieza de tracción 16 en la dirección de la flecha x (fig. 2). La pieza de tracción 16 influye la palanca 18 soportada rotativamente sobre el eje vertical 17; en la palanca 18 está fijado un perno 19. En el

65

bastidor de la máquina está fijado otro eje vertical 20, sobre el cual son dispuestas rotativamente una sobre otra las palancas accionadas 21, 22-23, 24-25, 26-27, 28. Los brazos más largos de palanca 21, 23, 25, 27 de estas palancas poseen escotaduras reforzadas



1944

152159

152159

4. -

70 29, 30, 31, 32, las cuales pueden ser movidas al alcance del per -
no 19, mientras que los brazos cortos de palanca 22, 24, 26, 28,
son acoplados por medio de los muelles 33, 34, 35, 36 con las pie -
zas de traccion 37, 38, 39, 40, las cuales son movidas en la direc -
cion de la flecha -y- (fig. 2). Los brazos de palanca 21, 23, 25,
75 27 se encuentran bajo la accion de los resortes 41 fijados en el
bastidor de la maquina. La traccion asi como las piezas de traccion
37, 38, 39, 40 se encuentran en conexion de movimiento y pueden ser
accionadas mediante un dispositivo Jacquard.

80 Como se ha mencionado ya, el dispositivo descrito existe
duplicado correspondientemente al dispositivo de traspaso dividido
en dos partes. Este puede ser modificado naturalmente tambien de
modo correspondiente al tratarse de otra division del dispositivo
de traspaso.

El modo de funcionar del dispositivo es el siguiente:

85 Por la accion de la pieza de traccion 16 y por tanto de
las piezas de traccion 37, 38, 39, 40, las cuales se encuentran en
conexion de movimiento, en la direccion de la flecha, se efectua
de una parte una rotacion del eje 14 mediante la palanca 15 y asi
por medio de la pieza de articulacion 13 un cambio de sitio de la
horquilla de desplazamiento para los rollos 11, la cual coloca su
90 rollo de traspaso 8 sobre el excentrico correspondiente y que trans -
mite los movimientos explorados de excentrico a la palanca 10 y
asi al dispositivo de traspaso.

95 Por otra parte la palanca acodada correspondiente se des -
plaza de modo que su escotadura abraza al perno 19 y asegure asi
en la posicion elegida respectiva a la pieza de traccion 16, a la
palanca 15, al eje 14, a la pieza de articulacion 13 y a la horqui -
lla de desplazamiento para los rollos 11 con su rollo de traspaso 8.



1941

152159

152159

5. -

Segun la fig. 2 se acciona la palanca acodada 21, 22,
por lo cual la pieza de traccion 16 ha movido el rollo de traspaso
100 8 en el alcance del excentrico 4. La escotadura 29 de esta palanca
acodada abraza al perno 19 de la palanca 18 y asegura asi la posi -
cion del rollo de traspaso 8.

Despues de haber efectuado el trabajo de traspaso, aflor -
jando las piezas de traccion, la palanca acodada vuelve a su posi -
105 cion de reposo por la accion de su muelle de traccion 41 y una nue -
va posicion de traspaso es regulable.

A consecuencia del dispositivo de seguridad de las posi -
ciones de desplazamiento de los rollos se garantiza un trabajo co -
rrecto de traspaso tambien aun cuando se trate de velocidades algo
110 grandes . En las figs. 4 - 8 es visible, que el rollo de traspaso
7 se encuentra siempre en la via del excentrico de traspaso 2, mien -
tras que el rollo de traspaso 8 puede ser llevado a la trayectoria
de los excentricos 3, 4, 5, 6 o enteramente fuera de esta trayecto -
ria siempre segun el desplazamiento a efectuar.

115

N O T A

La presente patente de Invencion, consta de las siguien -
tes reivindicaciones:

1. - Un dispositivo para el traspaso de mallas con des -
plazamiento automatico de rollos en maquinas rectilineas de cotton,
120 especialmente en las que llevan dispositivo Jacquard, caracteriza -
do porque para este se dispone un dispositivo de seguridad de tal
modo, que el rollo de traspaso, el cual toca a los excentricos de
traspaso, es fijable automaticamente en cada posicion elegida con -
tra todo desplazamiento lateral.



MAR. 1941

152159

6. -

125

2. - Un dispositivo para el traspaso de mallas segun la reivindicacion 1, caracterizado porque el dispositivo de seguridad se compone de una palanca provista de un perno y acoplada con la horquilla de desplazamiento para los rollos, y de palancas acodadas superpuestas a su alcance unas sobre las otras con escotaduras escalonadas, las cuales dependen de la palanca en sus movimientos.

130

3. - Un dispositivo para el traspaso de mallas segun las reivindicaciones 1 y 2, caracterizado porque al mover la horquilla de desplazamiento para los rollos se efectua un movimiento simultaneo de la palanca y por tanto del perno asi como de las palancas acodadas de tal modo que las escotaduras escalonadas abrazan al perno en cada posicion elegida y aseguran asi la posicion de los rollos de traspaso.

135

4. - Un dispositivo para el traspaso de mallas segun las reivindicaciones 1 - 3, caracterizado porque en las palancas acodadas agarran muelles de traccion, que se unen con el bastidor de la maquina y los cuales retrotraen a las palancas acodadas despues de haber efectuado la aseguracion, a su posicion de partida.

140

5. - "Dispositivo para el traspaso de mallas en maquinas rectilneas cotton" segun se describe y reivindica en esta memoria descriptiva y se ilustra con los planos que a la misma se acompañan.

145

Consta esta descripcion de seis hojas foliadas y escritas a maquina por una sola de sus caras.

Madrid, a 15 de Marzo de 1941. -

152159

152159

Fig. 1

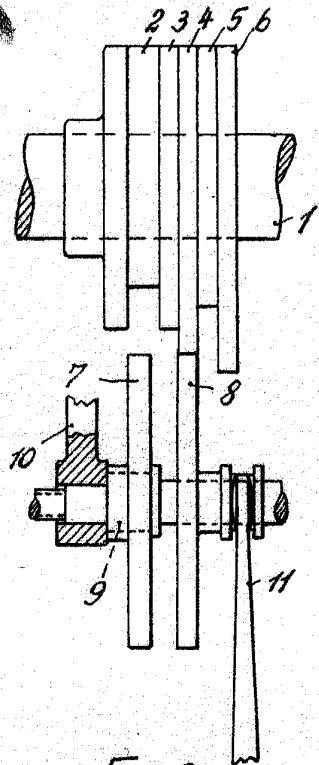
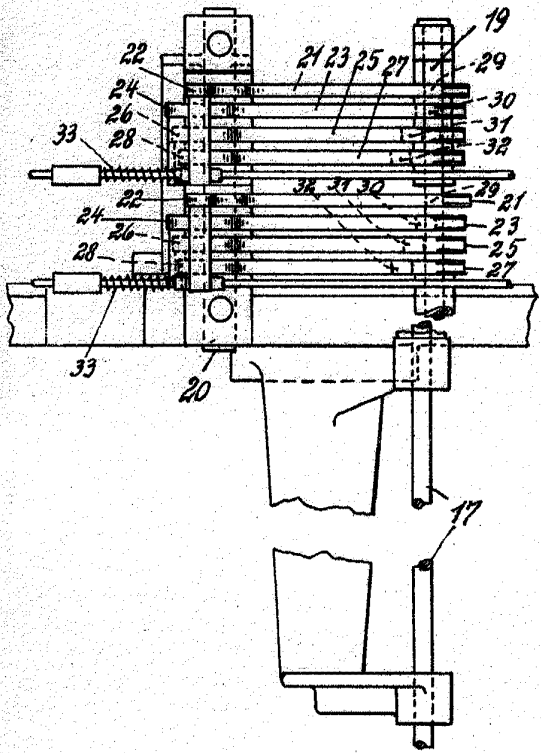
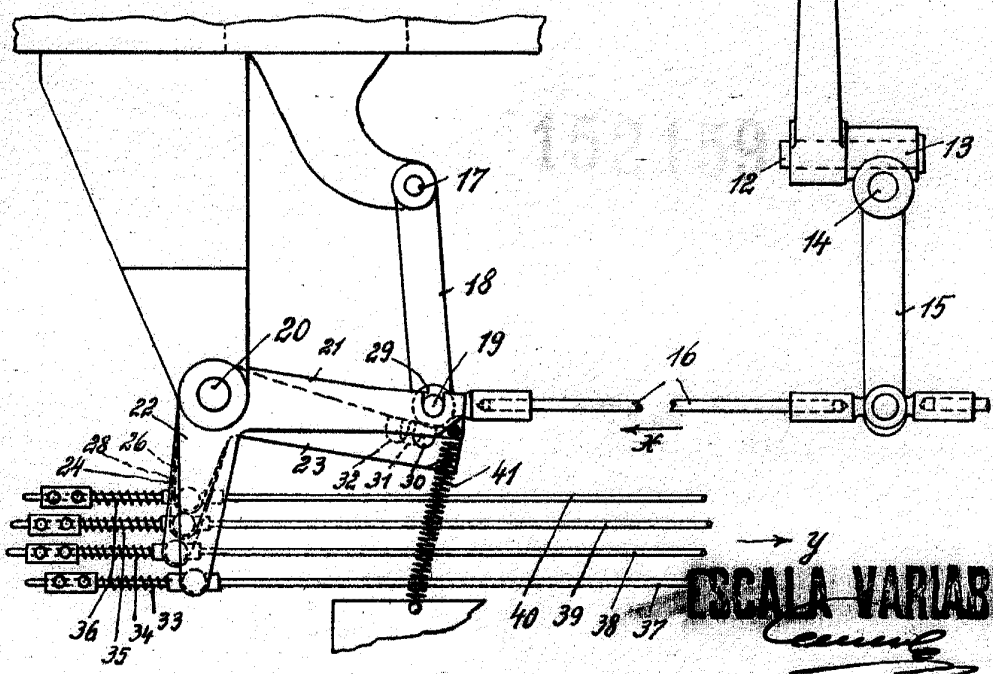

Fig. 2



ESCALA VARIABLE
Carril



1911

152159

Fig. 3

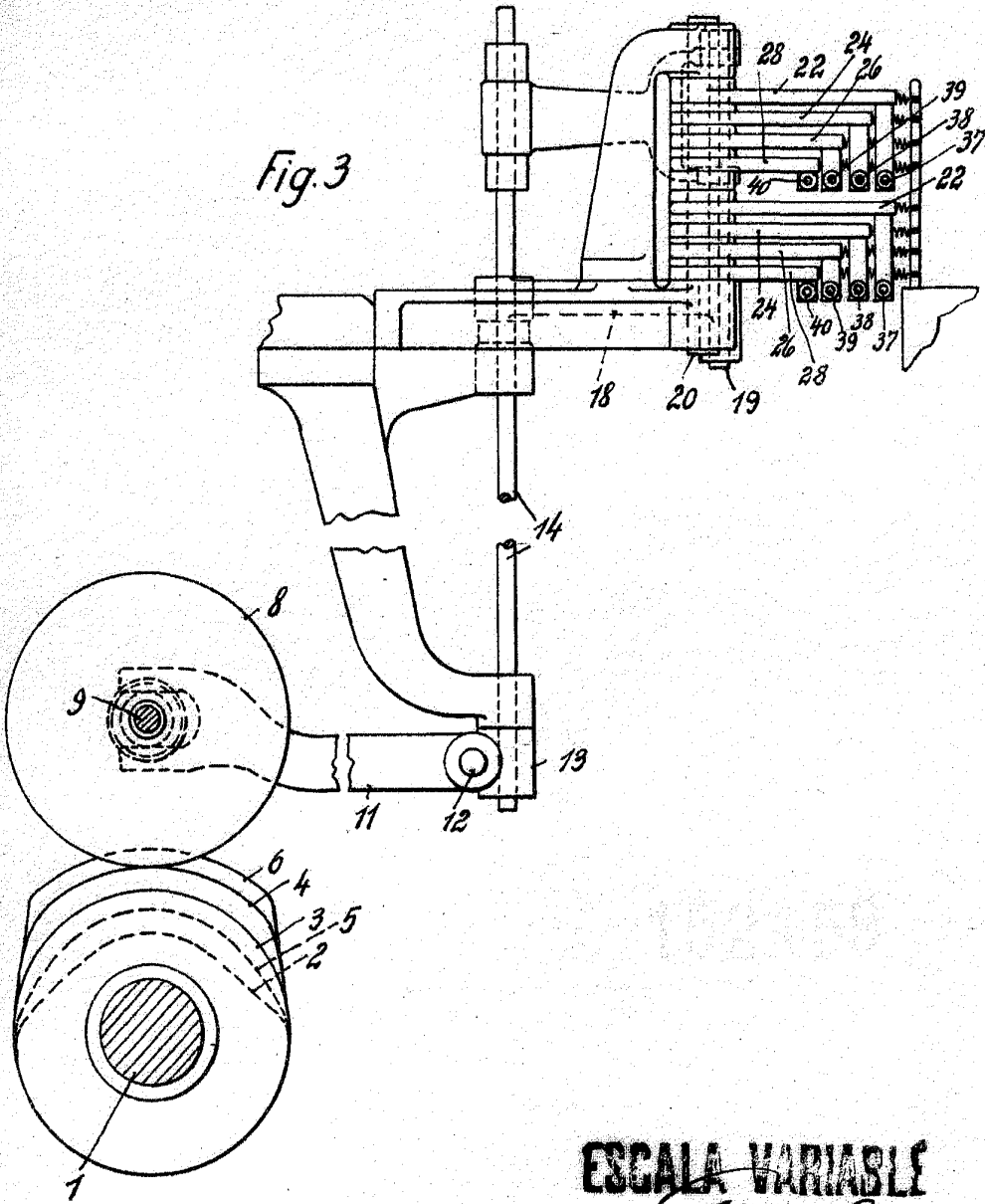

ESCALA VARIABLE

W. Schubert

152159



152159

152159

Fig.4

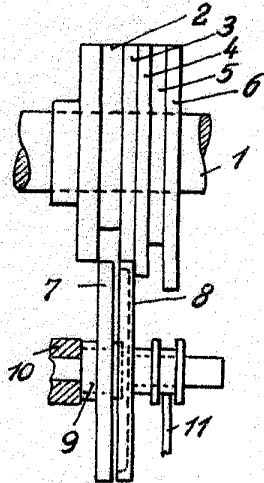

Fig.5

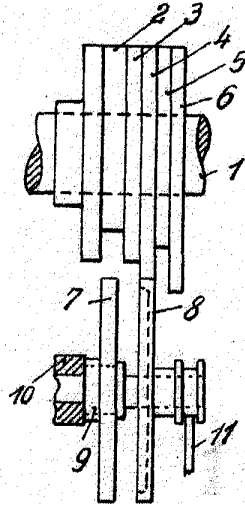

Fig.6

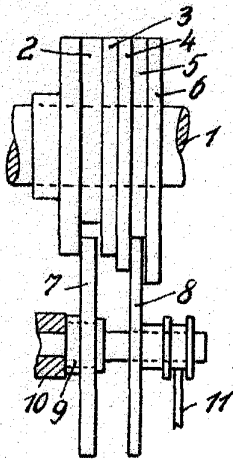

Fig.7

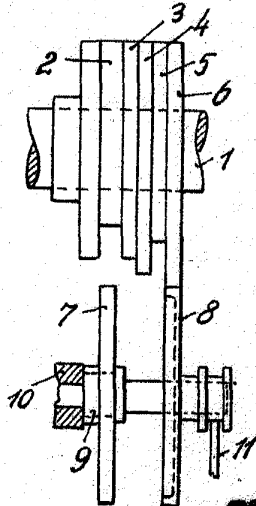
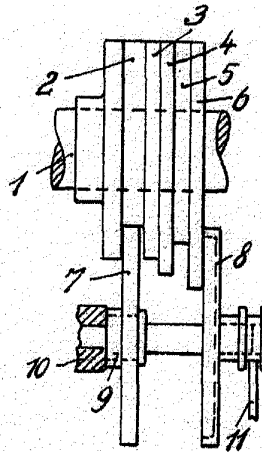

Fig.8



ESCALA VARIABLE

Curry