



26 SEP 1901

152146

MEMORIA DESCRIPTIVA

que se acompaña a una solicitud de modelo de utilidad por veinte años para España y sus Posesiones, por

DISPOSITIVO AVISADOR DE LA APERTURA DE BOMBONAS
DE GAS

Solicitante: Felix de la Paz Gimenez

Nacionalidad: Española

Residencia : MADRID

Domicilio : Julia Nebot, 13

MEMORIA DESCRIPTIVA



La presente invención recae sobre un dispositivo que consiste en un avisador visual para tener noticias cuando las bombonas de gas se dejan abiertas inconscientemente.

5 Es muy frecuente proceder a cerrar la cocina, estufa o instrumento, dejando abierta la bombona de gas por olvido, por lo que evidentemente si en una bombona existiese algún escape, o simplemente por lo que perdiera al dejarla abierta podrian producirse accidentes.

10 La presente invención recae sobre un sencillísimo dispositivo eléctrico, que sin ningun peligro, avisa visualmente con una luz fija o intermitente, avisa que la bombona se ha dejado abierta. Dicho dispositivo es de una construcción muy económica y su eficacia resulta evidente.

15 Para mejor comprensión de esta memoria, se acompañan los dibujos adjuntos que muestran un ejemplo de realización preferente, pero no limitativo, del objeto de la invención, en la que caben cuantas variantes constructivas sean posibles sin que la misma altere. En tales dibujos.

20 La fig. 1 muestra una vista en planta del conjunto del dispositivo.

La fig. 2 muestra un detalle vertical de la cabeza de la bombona con el dispositivo conectado y la forma que el mismo se conecta.

25 La fig. 3 muestra un despiece en planta de la caja principal del dispositivo.

30 De conformidad con la invención referida a los dibujos adjuntos, este dispositivo consta de una caja (3) montada sobre una pletina sujeta a unas arandelas (1) la cual es de diametro mayor que la parte superior de la cabeza de la bombona (b) a cuyos rebordes se sujeta mediante



unos garfios (2).

35 Esta caja (3) presenta en su interior una lengüeta (5), la cual funciona como balancin al ser oprimida en su parte descendente por la lengüeta de la bombona cuando esta está abierta, la cual por los extremos opuestos y dentro de un cajeadado (4) que forma la caja, se pone en contacto con un vastago (6) de la cabeza superior, logicamente triangular, en la que se apoya un pequeño resorte (7) el cual en caso de apertura de la bombona oprime la parte superior de la caja, la cual tiene dos pernios (10-10') sobresalientes, sujetos convenientemente (8-8') por la parte interior de la caja que presenta encondradamente dos pequeñas pletinas (9-9'), las cuales al ser oprimidas por el resorte (7) ponen en contacto el polo positivo y 45 el polo negativo del conjunto eléctrico que está conectado a un puente de alimentación de la fuente de electricidad, que a su vez comunica este contacto a dos pequeñas pletinas en angulo recto (11-11').

50 Estas pequeñas pletinas (11-11) estan sujetas debidamente a la caja avisadorana (14) y soportan sobre si una bombilla (12) de un color suficientemente avisador, puede ser rojo, produciendo una luz intermitente que se aprecia atraves de un orificio (13) que lleva esta caja avisadora, la cual colocada en un lugar visible, llama 55 la atención del usuario con su movimiento luminoso, de forma que se desconecte la bombona.

60 Finalmente, tras lo descrito sólo resta señalar que en la presente invención caben cuantas variantes de realización sean posibles, sin que se altere su esencia, pudiendose realizar su objeto en toda clase de formas, tamaños y materiales, sin limitación.

25 SEP. 19



NOTA - Descrito suficientemente lo que antecede sólo resta señalar que lo que se declara propio, nuevo y útil del solicitante es lo contenido en las siguientes

REIVINDICACIONES

65

1 - Dispositivo avisador de la apertura de bombonas de gas consistente en dos cajas, una que porta el dispositivo y otra que forma la verdadera caja avisadora que se coloca en lugar visible, cuya caja está debidamente conectada electricamente, así como también lo está el conjunto de la fuente de alimentación eléctrica.

70

2 - Dispositivo, según reivindicación 1ª caracterizado porque la caja que contiene el dispositivo está montada sobre una pletina mayor que la cabeza de la bombona, a cuyos rebordes está sujeta por unos garfios de los cuales sobresalen dos pletinas que sujetan los correspondientes cables eléctricos y una lengüeta-balancín que es oprimida por la lengüeta de la bombona cuando esta está en posición de apertura.

75

3 - Dispositivo según reivindicaciones 1ª y 2ª caracterizado porque la lengüeta-balancín por su parte interior oprime unos pernios que a su vez oprimen un resorte, poniendo en contacto los distintos polos del conjunto eléctrico de forma que el contacto se transmita a través de los cables a otros dos polos sujetos a la caja avisadora, la cual está en contacto con una bombilla cuya luz avisadora se percibe a través de un orificio adecuado fuera de la caja avisadora.

80

85

4 - DISPOSITIVO AVISADOR DE LA APERTURA DE BOMBONAS DE GAS.

90



Todo según se describe en esta memoria que consta de cinco hojas foliadas y escritas por una cara, con noventa y tres líneas y dibujos adjuntos.

Madrid, 25 septiembre 1969
p.a.

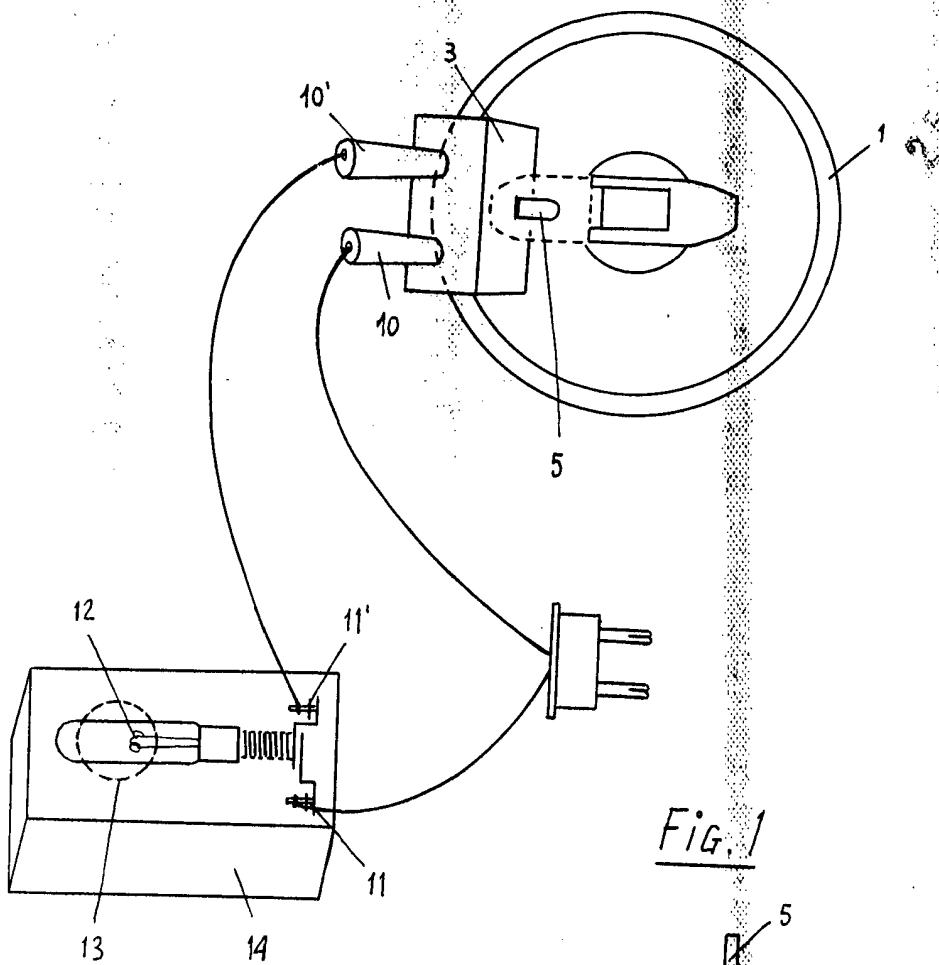

Fig. 1

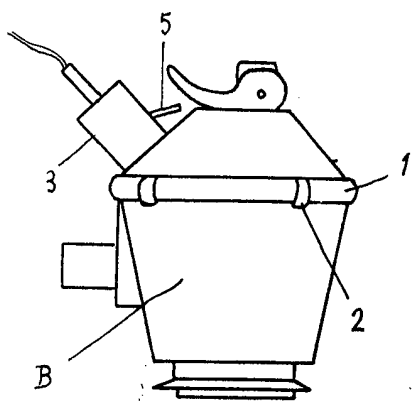

Fig. 2

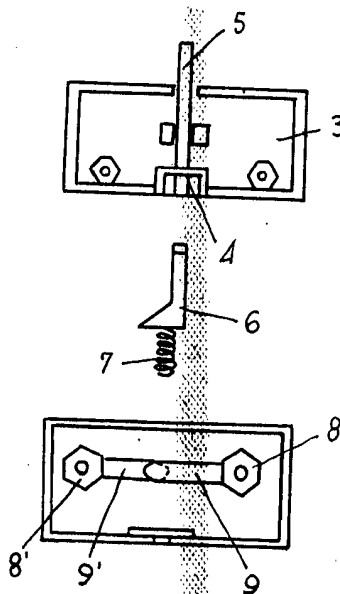

Fig. 3

Madrid, 25 Septiembre 1969

Escala variable