

152138



MEMORIA DESCRIPTIVA

correspondiente a la solicitud de un

MODELO DE UTILIDAD

Solicitante: ILLINOIS TOOL WORKS INC.

Residencia: 8501 West Higgins Road, CHICAGO, Illinois 60631,
USA.

Enunciado: "UN EMBALAJE DE ENVASES".

Prioridad: de la solicitud de patente estadounidense No.
777.441 del 20 de Noviembre de 1968.



Resumen del Invento

Un embalaje para envases que incluye uno o mas
envases o similares en un dispositivo portador de chapa de plás-
tico con un correspondiente número de aberturas constrictivas
5 en el mismo para recibir y sujetar los envases para formar una
unidad de embalaje múltiple, incluyendo el dispositivo portador
de chapa de plástico características de una o varias más
de las realizaciones expuestas que favorecen la resistencia ten-
sil de cada una de las aberturas constrictivas del dispositivo
10 portador así como tambien del dispositivo portador en si mismo.

El embalaje múltiple de envases, tales como pro-
ductos alimenticios enlatados, ha recibido un impulso sustan-
cial desde la producción de los dispositivos portadores de cha-
pa de plástico del tipo expuesto y reivindicado en la Patente
15 Norteamericana nº 2.374,835 concedida a O. J. Poupitch. Las mu-
chas ventajas de tales dispositivos portadores de chapa de plás-
tico sobre los productos de cartón de competencia, tales como
su relativa sencillez, adaptabilidad a las técnicas de aplica-
ción de alta velocidad, facilidad de traslado, posibilidad eco-
20 nómica, y otras numerosas ventajas bien conocidas por aquellos
versados en la técnica ha producido la entusiasta aceptación
comercial de dichos dispositivos portadores de chapa de plásti-
co para una amplia variedad de productos de envase de diversos
tamaños.

En un típico embalaje de envases del tipo des-
crito, una pluralidad de envases, en múltiplos de dos, son ase-
gurados juntos como una unidad mediante el dispositivo portador
de chapa de plástico provisto de aberturas constrictivas que
están diseñadas para sujetar y acoplar elasticamente los enva-
25 ses por debajo de un cordón o aro agrandado sobre cada envase
30



para impedir la extracción de los envases. Debido a las limitaciones con respecto a la elasticidad, el material adyacente a cada abertura está diseñado para ser dilatado dentro de unos límites predeterminados para evitar la deformación que perjudicaría a las características de sujeción flexible y elástica de cada abertura constrictiva. Como consecuencia es necesario facilitar varios dispositivos portadores con diferentes diámetros de aberturas constrictivas para aceptar y portar envases de distintos diámetros.

10 Dentro de los parámetros existentes y conocidos no ha sido posible conseguir una resistencia tensil incrementada del material que circunda cada abertura constrictiva sin aumentar la anchura de la banda tal como mediante alargamiento o facilitando mas material, lo que tiene las consiguientes desventajas de que con ello resultarán afectados el coste de material o de fabricación así como las técnicas de aplicación y las preferencias de los consumidores.

15 En consecuencia, un objeto del presente invento es facilitar un dispositivo portador de chapa de plástico del tipo descrito el cual incluya unas características que favorecerán a la resistencia tensil del portador sin aumentar el coste del material y/o las técnicas de fabricación, y que adicionalmente pueda proporcionar un dispositivo portador que utilice menos material que el normalmente factible en los dispositivos portadores conocidos y existentes de chapa de plástico.

20 Otro objeto del presente invento es facilitar un dispositivo portador de chapa de plástico que pueda ser construido relativamente adaptable para acomodar varios tamaños de envases.

30



Otro objeto más del presente invento es proporcionar un dispositivo portador de chapa de plástico que pueda también facilitar un curvado controlado en posiciones seleccionadas sin perjudicar o impedir la función de sujeción y transporte del portador.

Otro objeto del presente invento es facilitar un dispositivo portador que, además de los antes mencionados objetos, sea compatible con las técnicas de fabricación y de aplicación de los portadores existentes, así como también con las preferencias de los consumidores por los dispositivos portadores corrientes comercialmente disponibles.

Estos y otros objetos y ventajas del presente invento se obtienen, en un embalaje de envases que tiene por lo menos un envase o similar, con un dispositivo portador de chapa de plástico que incluye medios de asidera estando construido el dispositivo portador de un material flexible, elástico y deformable y provisto de por lo menos una abertura para recibir el envase, teniendo el material adyacente a cada una de tales aberturas una configuración de sección transversal con la que a la inserción axial de un envase a través de cada abertura el material circundante es dilatado para agarrar y acoplar elásticamente el envase para resistir a la extracción del envase, y unos medios de acanaladuras estampadas en el portador de chapa de plástico junto a cada una de tales aberturas por lo menos en una amplitud que aumente la resistencia tensil del material contiguo a cada abertura.

Se hace ahora referencia a los dibujos, en los que:

La Figura 1 es una vista en perspectiva de un embalaje de envases que muestra una pluralidad de envases



que estan asegurados juntos como una unidad mediante un dispositivo portador de chapa de plástico que incorpora características del presente invento.

5 La Figura 2 es una vista en planta superior del dispositivo portador de chapa de plástico antes de su aplicación a una pluralidad de envases como se ilustra en la Figura 1.

10 La Figura 3 es una vista en sección del dispositivo portador de chapa de plástico según se ve a lo largo de las líneas 3-3 de la Figura 2.

15 La Figura 4 es una vista fragmentaria en alzado lateral, parcialmente en sección, que ilustra la forma en que el dispositivo portador de chapa de plástico ilustra en sección como sujeta y acopla elasticamente los envases dispuestos en la forma que se muestra en la Figura 1.

La Figura 5a es una vista en sección fragmentaria y agrandada de un dispositivo portador modificado dentro del alcance del presente invento.

20 La Figura 5b es una vista fragmentaria en alzado lateral, parcialmente en sección, que ilustra al dispositivo portador de la Figura 5a montado y sujetando y acoplado elasticamente al envase ilustrado.

25 Las Figuras 6a y 6b son vistas similares a las Figuras 5a y 5b, e ilustran en forma pre-montada y montada un dispositivo portador modificado tambien dentro del alcance del presente invento.

Las Figuras 7a y 7b son vistas tambien similares a las Figuras 5a y 5b y que muestran otra forma modificada de dispositivo portador antes y despues de su montaje a un envase.

30 Las Figuras 8a y 8b son vistas tambien similares a las Figuras 5a y 5b y que muestran una forma modificada adi-



cional de dispositivo portador antes y despues de su montaje a un envase.

Las Figuras 9 a 15 son vistas fragmentarias en planta superior de varias formas modificadas de dispositivos portadores de chapa de plástico, todos los cuales incorporan las características del presente invento.

La Figura 16 es una vista en sección fragmentaria y agrandada de un dispositivo portador modificado que entra dentro del alcance del presente invento.

El embalaje de envases (10) ilustrado en la Figura 1 de los dibujos, incluye seis envases de bebidas dispuestos en un grupo y mantenidos juntos mediante un dispositivo portador de chapa de plástico (14) del tipo general expuesto en la Patente Norteamericana nº 2.374.835 anteriormente mencionada. Como es bien conocido para los consumidores, la unidad de embalaje múltiple o embalaje de envases (10) forma el "paquete de seis" que generalmente se encuentra disponible en los varios comercios de comestibles. Se apreciará que aunque el presente invento será descrito generalmente en términos de éste tipo de unidad de embalaje múltiple, el mismo tiene adaptabilidad para embalajes de envases que comprenden una o más unidades de envases.

Cada uno de los envases (12) del embalaje de envases (10) es del tipo que incluye una pared lateral cilíndrica (16) cuyos extremos opuestos estan unidos a las cubiertas o extremos superior e inferior (18 y 20 respectivamente) en una forma corriente para facilitar unos rebordes o aros periféricos (22 y 24 respectivamente) laminados y agrandados en los extremos superior e inferior de los envases (12). Los envases (12) son así de la variedad de las latas metálicas de tres piezas



para bebidas que comunmente se utilizan para una variedad de productos alimenticios. Sin embargo, se apreciará y comprenderá que otros tipos de envases de varias formas y tamaños tales como botellas, envases conformados rectangularmente y similares pueden tambien utilizarse en conjunto con los dispositivos portadores apropiadamente configurados que incorporen las características del presente invento.

El dispositivo portador de chapa de plástico (14), según previamente se indicó, es del tipo que se muestra en la Patente Norteamericana nº 2.874.835, el cual comprende una chapa plana de material plástico en la que se facilitan una pluralidad de aberturas espaciadas para recibir los envases. Cada abertura del dispositivo portador es algo más pequeña que el diámetro del envase con el que ha de ser montado el portador ya que el dispositivo portador está construido de un material plástico flexible, elástico y deformable, tal como polietileno, para permitir que las partes del material circundante contiguas a cada una de las aberturas se dilaten y deformen cuando los envases son insertados en las aberturas del portador. Cuando finalmente quedan montados, el material adyacente a cada una de las aberturas es desviado hacia arriba extendiéndose axialmente abrazando a las partes que sujetan elástica y fuertemente a los envases; preferiblemente por debajo del reborde agrandado o aro de los mismos en el extremo superior del envase, tal como en 22, para sostener a una pluralidad de envases juntos como una unidad y prevenir la extracción de los envases.

Con el material que se está utilizando hoy, tal como el poliotileno, se ha comprobado que los envases de diferentes tamaños y capacidades y, así, de diferentes diámetros,



han requerido dispositivos portadores diferentes en los que las aberturas receptoras de los envases sean variadas proporcionalmente en relación con el diámetro de los envases. Así se ha limitado la posibilidad de utilización del dispositivo portador específico para envases de diferentes diámetros. Además, el coste de la materia prima y de la fabricación del portador, bien a causa de los aumentos de costes o como consecuencia de la fabricación de dispositivos portadores diferentes, ha desempeñado y continuará desempeñando un papel en la adopción definitiva de los dispositivos portadores de chapa de plástico para los millares de tamaños de envases que requieren dispositivos portadores.

Los dispositivos portadores de chapa de plástico construido de un material flexible, deformable y elástico tal como el polietileno, producen características específicas que pueden ser determinadas comparando el tamaño de la abertura receptora del envase en relación con el diámetro de la lata y la anchura de la banda de material que rodea y sujeta elásticamente al envase. En el presente estado de producción de materiales no ha sido posible aumentar la resistencia tensil de la banda de material que rodea a cada abertura receptora del envase sin alargar la banda mediante estirado o proporcionando más material en la banda. Ambos de dichos métodos conducirán a un coste aumentado de la materia prima y/o a un coste aumentado de fabricación del portador, y además las técnicas para la aplicación del portador podrían requerir una modificación para aplicar tal dispositivo portador modificado a los envases. Adicionalmente, la banda o faja que rodea a cada envase puede extenderse más hacia abajo por la pared lateral por debajo del borde o aro superior del envase de lo que desee el distribui-

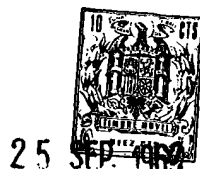

dor de los productos enlatados quien imprime rótulos identificadores, tales como marcas comerciales y similares sobre la pared lateral del envase.

5 Para conseguir los anteriores objetivos deseados se facilitan, como una importante característica del presente invento, unos medios de acanaladuras que son estampadas en el portador de chapa de plástico adyacentes a cada abertura receptora del envase por lo menos hasta hacer
10 que incremente la resistencia tensil del material contíguo a cada abertura. Mediante tales medios de acanaladuras en un portador de chapa de plástico del tipo descrito, las moléculas del material llegarán a quedar orientadas, y ello proporciona un sustancial aumento en la resistencia tensil del material. Existen varias realizaciones de tales medios de acanaladuras en varias de las Figuras del dibujo, cuyo particular uso
15 en un determinado grupo de parámetros que dependen de los objetivos propuestos quedará claro por la siguiente exposición.

20 Con referencia en primer lugar a las Figuras 1 a 4 de los dibujos, se observará que en la banda (26) del material que rodea a cada abertura (28) receptora del envase del dispositivo portador (14) se facilita un medio de acanaladura (30). Cada uno de los medios de acanaladura (30) comprende una acanaladura o canal circunferencialmente continuo que es estampado en la superficie superior del dispositivo portador (14)
25 hasta un punto tal que oriente a las moléculas del material del que está construido el dispositivo portador y, así, aumente la resistencia tensil de la banda de material (26) alrededor de cada abertura (28) receptora del envase. Las acanaladuras o canales (30) pueden ser estampadas en la hoja del mate-
30



rial termoplástico del que se construyan los portadores bien antes, durante o despues de la formación de los dispositivos portadores según pueda desearse.

5 Mediante el incremento de la resistencia ten-
sil, es aumentada la resistencia al esfuerzo longitudinal y,
así, la banda de material (26) alrededor de cada abertura 28
receptora de los envases quedará fortalecida cuando es apli-
cada y despues montada a los envases (12) según se ilustra
10 en las Figuras 1 a 4 de los dibujos. Además de la resistencia
tensil, la acanaladura (30) acuñaada o estampada adyacente a
cada abertura (28) del portador facilitará un curvado contro-
lado de aquella parte de la banda de material (26) del inte-
rior de la acanaladura (30), y ésta característica puede ser
15 aprovechada para proporcionar una adaptabilidad o flexibili-
dad adicional en las técnicas para la aplicación del portador
tal como, por ejemplo, cuando se trate de latas de diferentes
diámetros.

 La característica de las acanaladuras acuñaadas
o estampadas en los dispositivos portadores de chapa de plás-
20 tico del tipo descrito, puede ser variada en tamaño, posición,
número, disposición circunferencial, etc., para favorecer o
conseguir varios propósitos. Por ejemplo, la característica de
la acanaladura acuñaada o estampada puede ser importante desde
el punto de vista de la posibilidad del uso de menos disposi-
25 tivos portadores para una gama más amplia de tamaños de enva-
ses que la actualmente disponible; podría ser utilizada para
facilitar el uso de menos material en el dispositivo portador
y reducir así el coste total; podría ser útil para mejorar las
técnicas de la aplicación del portador para varios diámetros
30 de envases; puede ser utilizada para favorecer las caracterís-

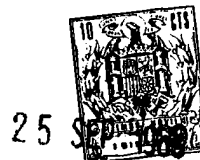

5 ticas de mejores retención y desprendimiento de los envases,
etc. Otras ventajas y usos potenciales de la característica
de la acanaladura acañada o estampada que resultan o son a-
tribuibles a tal característica están, desde luego, dentro
del ámbito del presente invento.

10 Se hace ahora referencia a las otras realiza-
ciones que se muestran en todas las diversas Figuras de los
dibujos. Para facilitar una correspondencia entre las varias
Figuras, se utilizarán las mismas cifras de referencia para
designar las partes similares empleandose una secuencia alfa-
bética para designar las diferentes realizaciones según se
describen en forma consecutiva en la exposición que sigue.

15 Las Figuras 5a y 5b a las 8a y 8b ilustran va-
rias posiciones de la acanaladura acañada o estampada tanto
con respecto a la superficie superior o inferior del portador
como al grado de espaciamiento desde los márgenes interiores
o exteriores de la banda de material que rodea a cada abertu-
ra receptora del envase. Se apreciará que cada banda de mate-
rial puede adoptar la forma de partes de cuello axialmente di-
20 rrigidas o puede abocinarse hacia fuera según se indica, por
ejemplo, con líneas a trazos en la Figura 5b de los dibujos.

25 En las Figuras 5a y 5b, el dispositivo 14a in-
cluye la acanaladura 30a que está situada sobre la superficie
inferior del dispositivo portador (14a) y tiene un diámetro
que corresponde con el diámetro exterior del aro o reborde 22a
y el extremo superior abierto del envase (12a).

30 El dispositivo portador (14b) que se muestra
en la Figura 6a incluye una acanaladura (30b) en la superfi-
cie superior del dispositivo portador (14b) y está espaciada
en una distancia sustancial de los márgenes aéreos de la ban-



25

da de material (26b) que rodean a cada abertura. Así, La acanaladura (30b) tiene una relación diametral con respecto al envase (12b) tal que la acanaladura (30) tiene una amplitud diametral mayor que cualquier parte del envase (12b) según se observará comparando el dispositivo portador antes de su montaje como se ve en la Figura 6a y despues de su montaje como se ve en la Figura 6b.

La realización del dispositivo portador 14c que se ilustra en las Figuras 7a y 7b, representa a la acanaladura (30c) como provista en la superficie superior del dispositivo portador (14c) con ésta posición en estrecha proximidad con el margen interior de la banda de material (26c) de forma que la acanaladura (30c) tiene una amplitud diametral más pequeña que el diametro más pequeño o mínimo del envase (12c). Esto resulta facilmente claro comparando las Figuras 7a y 7b.

Además de la posibilidad de que los medios de acanaladura puedan ser provistos en la superficie superior e inferior del envase, tambien es concebible que los márgenes interior y/o exterior de la banda de material puedan ser utilizados para conseguir objetivos deseados. Esto se ilustra en las Figuras 8a y 8b de los dibujos en que la acanaladura 30d está estampada dentro del margen interior de la banda de material (26d) del portador (14d).

Además de la posición de los medios de acanaladura, su tipo o clase, incluyendo su configuración de sección transversal, pueden ser variados para adaptarse a los parámetros requeridos. Esto se ilustra, por ejemplo, en las Figuras 9 a 11 de los dibujos, donde los dispositivos portadores (14e a 14g) muestran varias clases interrumpidas de medios de aca-



naladura (30e a 30g). En la Figura 9 de los dibujos el tipo interrumpido de los medios de acanaladura (30e) facilita medios de acanaladura en cada uno de los cuatro cuadrantes de la banda de material (26e) que rodea a la abertura (28e) receptora del envase. La Figura 10 ilustra los medios de acanaladura (30f) en cuadrantes opuestos de la banda de material (26f) que rodea a la abertura (28f) receptora del envase. En la Figura 11, el tipo interrumpido de los medios de acanaladura facilitan generalmente segmentos iguales (30g) que estan espaciadamente dispuestos en forma equidistante alrededor de cada abertura (28g) receptora del envase. El tipo interrumpido de los medios de acanaladura facilitarán unas áreas de resistencia incrementada en posiciones deseadas, tal como en los puntos de máximo esfuerzo con que se tropieza en el montaje de los dispositivos portadores por el equipo de aplicación de los portadores. Adicionalmente, el tipo interrumpido puede ser utilizado en varias realizaciones para facilitar la retirada de los envases del portador mientras al mismo tiempo se facilita una resistencia tensil mayor que la que con anterioridad se disponía con el mismo tipo de dispositivo portador sin los medios de acanaladura ilustrados.

Otra característica que puede ser utilizada ventajosamente es el destalonamiento del margen interior de la banda de material que rodea a la abertura receptora del envase, en conjunto con los medios de acanaladura, para permitir la fácil aplicación y retirada del portador de los envases. Especificamente, según se ilustra en la Figura 12 de los dibujos, el dispositivo portador (14h) incluye unos medios de acanaladura (30h) como en las anteriores realizaciones y, adicionalmente, está provisto de una superficie circunvolucionada u



P. 1963

ondulada (32) que se extiende desde el margen interior de la banda de material (26h) hacia los medios de acanaladura (30h). Además de la parte circunvolucionada u ondulada (32), pueden facilitarse otros medios para destalonar el margen interior o parte del material situado en el interior de los confines de los medios de acanaladura (30h).

Aunque los medios de acanaladura preferiblemente son del tipo que se extienden en una forma circunferencial alrededor de la abertura receptora del envase de un dispositivo portador, se propone que unas estampaciones radiales (34) pueden ser estampadas o acuñadas en un dispositivo portador (14i) según se ilustra en la Figura 13 de los dibujos para conseguir el mismo o similar propósito que los medios de acanaladura circunferencialmente dispuestos. En relación con las mismas, las estampaduras radiales (34) pueden estar asociadas con unos medios de acanaladura que se extiende circunferencialmente (30i) por ejemplo como se muestra en la Figura 13 de los dibujos.

El número de medios de acanaladura puede ser variado, incluyendo la provisión de medios de acanaladura en el mismo o en los lados opuestos del dispositivo portador. Esto se ilustra en las Figuras 14 y 15 de los dibujos. En la Figura 14 existen dos medios de acanaladura concéntricos (30j) sobre la superficie superior del dispositivo portador. En la Figura 15, un solo medio de acanaladura (30k) es facilitado sobre la superficie superior del dispositivo portador (14k) en tanto que un solo medio de acanaladura concéntrico (30k) es facilitado sobre la superficie inferior del portador. La Figura 16 es una vista en sección fragmentaria y agrandada que ilustra que es posible variar la anchura de



los medios de acanaladura(301) a través de la anchura de la banda de material (201). De ésta forma, se facilitará una marcada diferencia en la estirabilidad del material con y sin los medios de acanaladura (301) según se pueda desear en casos particulares. Adicionalmente, unos medios de acanaladura coaxiales, en lugar de los medios de acanaladura concéntricos, pueden ser útiles para obtener resultados particulares en ciertos casos.

5

10

Por lo anterior se apreciará que el presente invento se propone muchas realizaciones diversas que pueden ser utilizables por si mismas o en relación con otras para obtener los propósitos anteriormente mencionados.

En resumen, el Modelo de Utilidad que se solicita deberá recaer sobre las siguientes:

15

- REIVINDICACIONES -

20

25

30

1. Un embalaje de envases que comprende un dispositivo portador de chapa de plástico incluyendo unos medios de asidero para por lo menos un envase o similar, estando construido dicho dispositivo portador de chapa de plástico de un material flexible, elástico y deformable y teniendo en el mismo por lo menos una abertura receptora del envase, teniendo el material adyacente a cada una de dichas aberturas receptoras de los envases una configuración de sección transversal con la que a la inserción axial de un envase a través de cada una de dichas aberturas, el material circundante es estirado para sujetar y acoplar elasticamente al envase para resistir a la extracción del envase, y unos medios de acanaladura estampados en dicho portador de chapa de plástico junto a cada una de dichas aberturas en por lo menos una amplitud que aumente la resistencia tensil del material adyacente a ca-



da una de las citadas aberturas.

5 2. El embalaje de envases según la Reivindi-
cación 1, en el que los medios de acanaladura en dicho porta-
dor de chapa de plástico se extienden circunferencialmente al-
rededor de cada una de las mencionadas aberturas.

10 3. El embalaje de envases según la Reivindi-
cación 1, en el que los medios de acanaladura en dicho porta-
dor de chapa de plástico se facilitan por lo menos en las á-
reas que rodean a cada una de las mencionadas aberturas que
están sometidas al más elevado esfuerzo tensil.

15 4. El embalaje de envases según la Reivindi-
cación 1, en el que los medios de acanaladura de dicho porta-
dor de chapa de plástico comprenden una pluralidad de segmen-
tos espaciados generalmente iguales dispuestos circunferencial-
mente alrededor de cada una de las mencionadas aberturas.

 5. El embalaje de envases según la Reivindi-
cación 1, en el que los medios de acanaladura en dicho porta-
dor de chapa de plástico están estampados en la superficie su-
perior del mismo.

20 6. El embalaje de envases según la Reivindi-
cación 1, en el que los medios de acanaladura en dicho porta-
dor de chapa de plástico están estampados en la superficie in-
ferior del mismo.

25 7. El embalaje de envases según la Reivindi-
cación 1, en el que los medios de acanaladura de dicho porta-
dor de chapa de plástico están situados en el margen interior
de cada una de dichas aberturas.

30 8. El embalaje de envases según la Reivindi-
cación 1, en el que los medios de acanaladura de dicho porta-
dor de chapa de plástico están circunferencialmente dispuestos



25 SEP 1964

en una posición que es más pequeña que la amplitud diametral de un envase adaptado para ser insertado en el interior de cada una de dichas aberturas.

5

9. El embalaje de envases según la Reivindicación 1, en el que los medios de acanaladura de dicho portador de chapa de plástico están circunferencialmente dispuestos en una posición que es igual a la amplitud diametral de un envase adaptado para ser insertado en el interior de cada una de dichas aberturas.

10

10. El embalaje de envases según la Reivindicación 1, en el que los medios de acanaladura de dicho portador de chapa de plástico están circunferencialmente dispuestos en una posición que es mayor que la amplitud diametral de un envase adaptado para ser insertado en cada una de dichas aberturas.

15

11. El embalaje de envases según la Reivindicación 1, en el que los medios de acanaladura de dicho portador de chapa de plástico comprenden una pluralidad de medios de acanaladuras concéntricas.

20

12. El embalaje de envases según la Reivindicación 11, en el que los medios de acanaladuras concéntricas de dicho portador de chapa de plástico están situadas en la misma superficie del portador.

25

13. El embalaje de envases según la Reivindicación 11, en el que los medios de acanaladuras concéntricas de dicho portador de chapa de plástico están situadas en las superficies opuestas del portador.

30

14. El embalaje de envases según la Reivindicación 1, en el que los medios de acanaladura de dicho portador de chapa de plástico comprenden una pluralidad de partes

que se extienden radialmente dispuestas circunferencialmente alrededor de cada una de las citadas aberturas.

5 15. El embalaje de envases según la Reivindicación 1, en el que los medios de acanaladura de dicho portador de chapa de plástico comprenden partes que se extienden tanto circunferencialmente como radialmente alrededor de cada una de las indicadas aberturas.

10 16. El embalaje de envases según la Reivindicación 1, en el que dichos medios de acanaladura están espaciados del margen interior de cada una de las citadas aberturas y el material del interior de los medios de acanaladura es destalonado para permitir la dilatación del material en su interior sin deformación del material durante el montaje.

15 17. El embalaje de envases según la Reivindicación 1, en el que los referidos medios de acanaladura tienen una anchura radial mayor que la profundidad de su estampación.

20 18. Un embalaje de envases que comprende un dispositivo portador de chapa de plástico incluyendo medios de asidero para por lo menos un envase o similar, estando construido dicho dispositivo portador de chapa de plástico de un material flexible, elástico y deformable y disponiendo por lo menos de una abertura receptora del envase, teniendo cada una de dichas aberturas receptoras de envases una configuración de
25 sección transversal con la que a la inserción axial de un envase a través de cada una de las mencionadas aberturas el material circundante es estirado para sujetar y acoplar elásticamente al envase para resistir a la extracción del envase, y unos medios de acanaladura estampados en el citado portador
30 de chapa de plástico en las cercanías de los mencionados me-



25

dios de asidero al menos en una amplitud que incremente la resistencia tensil del material en la proximidad de dichos medios de asidero.

5

19. El embalaje de envases según la Reivindicación 18, en que los citados medios de asidero comprenden una abertura receptora de los dedos formada en el mencionado portador de chapa de plástico.

10

20. Se reivindica por último, como objeto sobre el que ha de recaer el Modelo de Utilidad que se solicita: "UN EMBALAJE DE ENVASES".

Todo conforme queda descrito y reivindicado en la presente Memoria descriptiva que consta de diecinueve páginas mecanografiadas y dibujos adjuntos.

15

Madrid, 25 Septiembre 1969

BERNARDO UNGRIA

P.P.

20

25

30

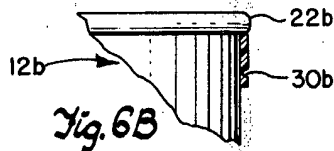
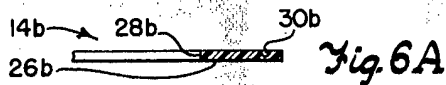
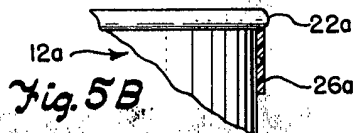
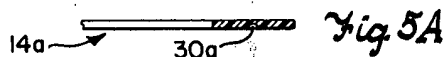
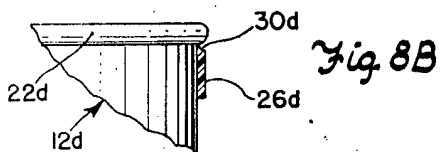
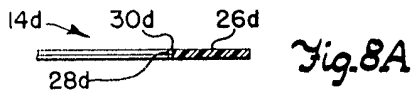
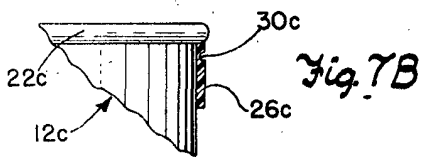
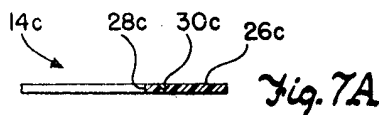
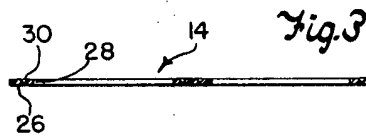
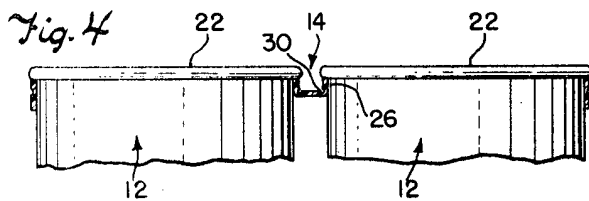
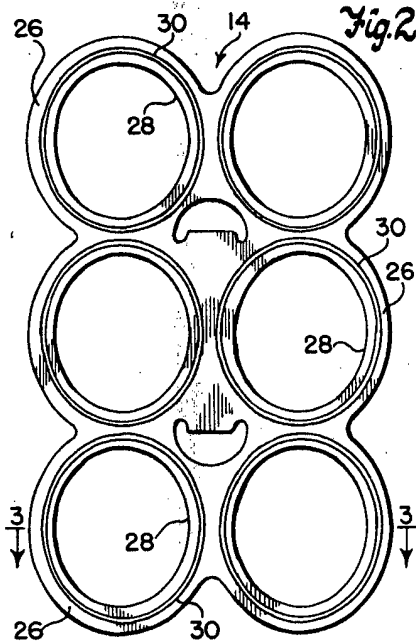
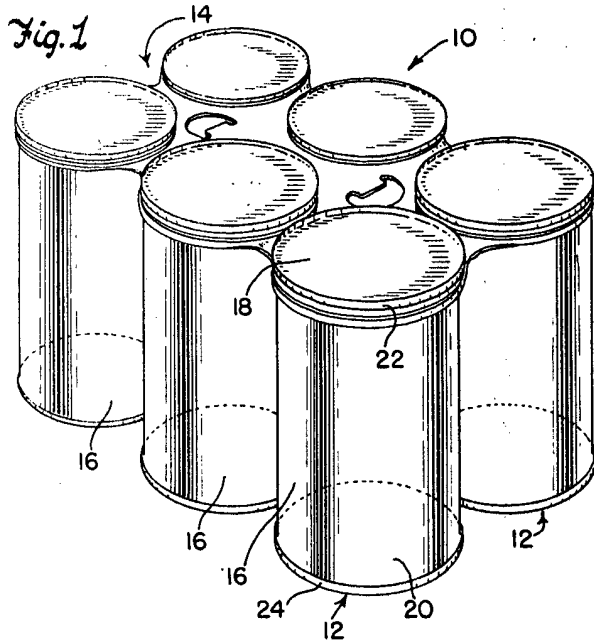

ESCALA VARIABLE
MADRID, 25 DE Septiembre DE 19 69
BERNARDO UNGRÍA
P. P.

25

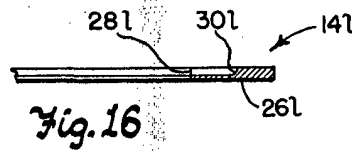
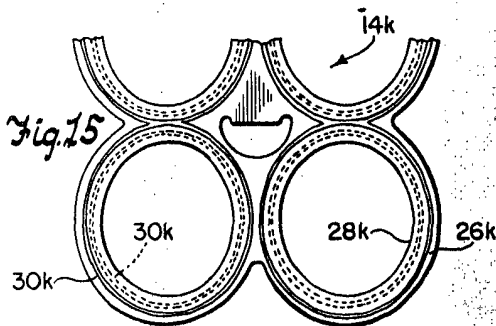
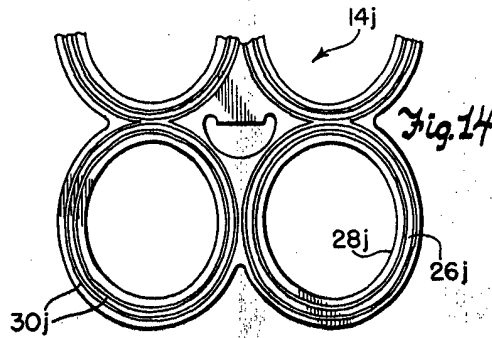
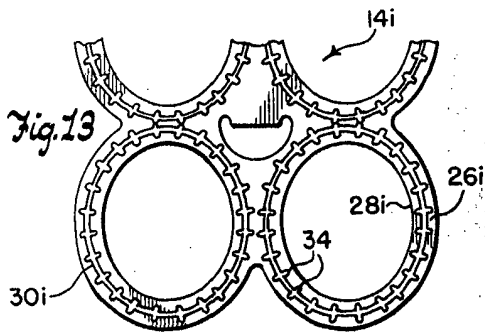
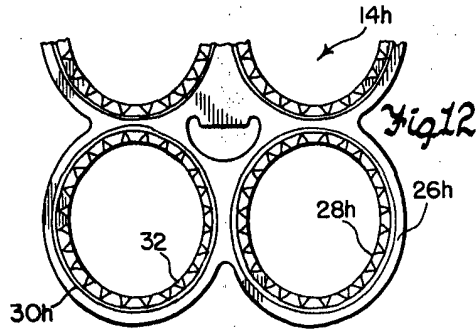
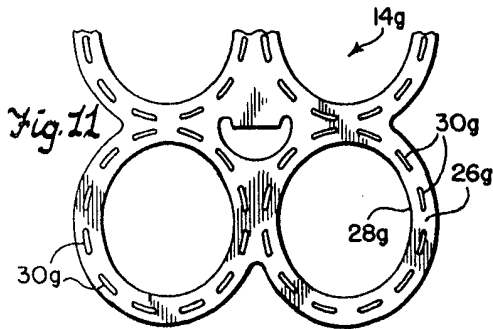
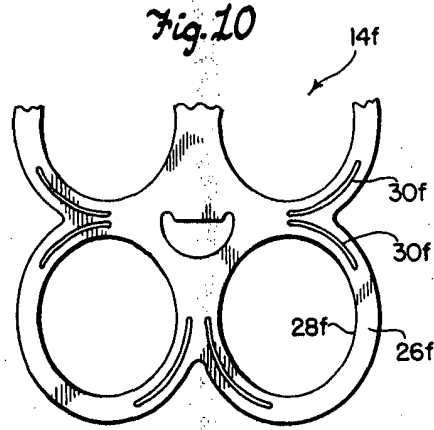
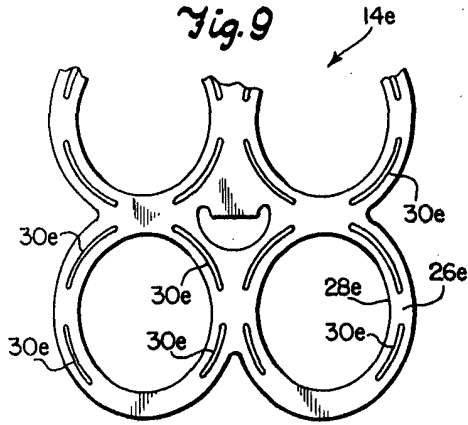

ESCALA VARIABLE
 MADRID, 25 DE septre. DE 1969
 BERNARDO UNGRIA
 P. P.