



152134

SECCION TECNICA
CLASIFICACION I. P. C.
CLASE <u>B 61</u>
SUBCLASE <u>D</u>

MODELO DE UTILIDAD

por 20 años

A favor de D. ANDRES JOSE DUANY y D. ANDRES MARTIN
DUANY, ambos de nacionalidad cubana, residentes en
BARCELONA, Avenida de Sarriá, 150. - - - - -
por: "ENVASE MULTIPLE PARA ACONDICIONAMIENTO Y TRANS-
PORTE DE BEBIDAS Y ARTICULOS ENVASADOS". - - - - -

MEMORIA DESCRIPTIVA

El presente modelo de utilidad se refiere a
un envase múltiple para acondicionamiento y transporte
de bebidas y artículos envasados.

5 Presenta el envase múltiple objeto del modelo,
diversas ventajas respecto de los envases similares
conocidos hasta la fecha, entando destinado preferen-
temente para el acondicionamiento de botellas de vinos
espumosos, bebidas carbónicas y análogas, así como



para toda clase de productos envasados en recipientes esencialmente cilíndricos.

Mayormente se ha previsto su utilización para cavas particulares y de casinos o círculos de categoría, para el acondicionamiento de las botellas de champán en posición horizontal, y para el transporte de bebidas en las excursiones campestres y similares.

Las ventajas que ofrece el envase, residen en el hecho de que precisa de muy poco material, que es sumamente ligero, fácilmente lavable y de fabricación muy simple.

Esencialmente el envase está constituido por dos bandas de soporte sinuosas que presentan sendos alojamientos circulares al tresbolillo, teniendo en cuenta las ventajas que ofrece esta disposición de aprovechar hasta el máximo el área del envase para acondicionar objetos cilíndricos, estando unidas estas bandas en posición paralela mediante dos columnas de soporte, que se prolongan por la parte superior en forma de asidero.

Para la mejor comprensión de la presente memoria, se acompaña una hoja de dibujos, en los que se representa un caso práctico de realización, que se cita a título de ejemplo no limitativo, del alcance de este modelo de utilidad.

En los dibujos:

La figura 1, muestra el envase múltiple, visto en alzado.

La figura 2, representa el propio envase



visto en planta por A-B, sin la botella.

La figura 3, ilustra un detalle en sección del envase.

La figura 4, muestra el envase visto en
5 perspectiva.

El envase múltiple objeto del modelo, está constituido por dos bandas de soporte -1- y -2- de forma sinuosa, que presentan sendos alojamientos prácticamente anulares -3- dispuestos al tresbolillo, en
10 los que se alojan las respectivas botellas -4- o envases similares cilíndricos, cuyas bandas dispuestas en posición paralela están unidas entre sí formando cuerpo, mediante dos columnas -5- situadas en su parte media en coincidencia con el centro de gravedad del
15 envase, las cuales se prolongan superiormente para constituir el asidero -6- del mismo.

La banda de soporte superior -1- presenta un reborde interior circundante -7- junto a su borde superior, para el ajuste de la botella en su aloja-
20 miento, y la banda inferior -2-, ofrece otro reborde interior -8- junto a su borde inferior, para el mismo objeto.

La especial constitución del envase, relativamente elástico permite el acondicionamiento y
25 transporte de las botellas de bebidas en posición vertical y también su almacenaje en cavas particulares y comerciales, en posición horizontal, muy adecuada como es sabido, para el acondicionamiento y conservación de las bebidas espumosas.

30 Otra de las ventajas del envase reside en



el hecho de facilitar el almacenaje de los envases con sus botellas en una sucesión ininterrumpida de envases prácticamente intercalados unos con otros, formando hileras, Fig. 2, de modo que se aprovecha hasta el máximo todo el espacio de que se dispone.

En los casos en que se considere conveniente, el asidero -6- estará complementado con una sobreasa -9- constituida por un cordón o elemento similar de un material noble, dorado o plateado, a efectos más bien decorativos que efectivos.

El modelo, dentro de su esencialidad puede ser llevado a la práctica en otras formas de realización, que difieran sólo en detalle de la indicada a título de ejemplo, a las cuales alcanzará igualmente la protección que se recaba. Podrá, pues, fabricarse el envase múltiple de referencia, en cualquier forma y tamaño, con los materiales y medios más adecuados, por quedar todo ello comprendido en el espíritu de las reivindicaciones.

20

N O T A

Se reivindica como objeto del presente modelo de utilidad:

1.- Envase múltiple para acondicionamiento y transporte de bebidas y artículos envasados, caracterizado por estar constituido por dos bandas de soporte de forma sinuosa que presentan sendos alojamientos prácticamente anulares dispuestos al tresbolillo, en los que se alojan las botellas o envases similares cilíndricos, cuyas bandas dispuestas

25



en posición paralela, están unidas entre sí formando cuerpo, mediante dos columnas situadas en su parte media en coincidencia con el centro de gravedad del envase, las cuales se prolongan superiormente para
5 constituir el asidero del mismo.

2.- Envase múltiple para acondicionamiento y transporte de bebidas y artículos envasados, según la anterior reivindicación, caracterizado porque la banda superior del cuerpo del envase presenta un reborde
10 interior circundante, junto a su borde superior para el ajuste de la botella en su alojamiento, y la banda inferior ofrece otro reborde interior junto a su borde inferior, para el mismo objeto.

3.- Envase múltiple para acondicionamiento y transporte de bebidas y artículos envasados, según
15 las reivindicaciones anteriores, caracterizado por el hecho de que debido a su especial constitución, permite el acondicionamiento y transporte de las botellas de bebidas en posición vertical y también su almacenaje
20 en posición horizontal, muy adecuada para el acondicionamiento de bebidas espumosas, de modo que el almacenaje se efectúa en una sucesión ininterrumpida de envases prácticamente intercalados unos con otros, formando hileras, de manera que se aprovecha hasta el máximo
25 el espacio de que se dispone.

4.- ENVASE MULTIPLE PARA ACONDICIONAMIENTO Y TRANSPORTE DE BEBIDAS Y ARTICULOS ENVASADOS.



Consta la presente memoria descriptiva de seis hojas mecanografiadas, foliadas, numeradas y escritas por una sola cara, acompañada de una lámina de dibujos.

Madrid, a 25 de Septiembre de 1969

ANDRES JOSE DUANY

ANDRES MARTIN DUANY

P. A.

Fig. 1

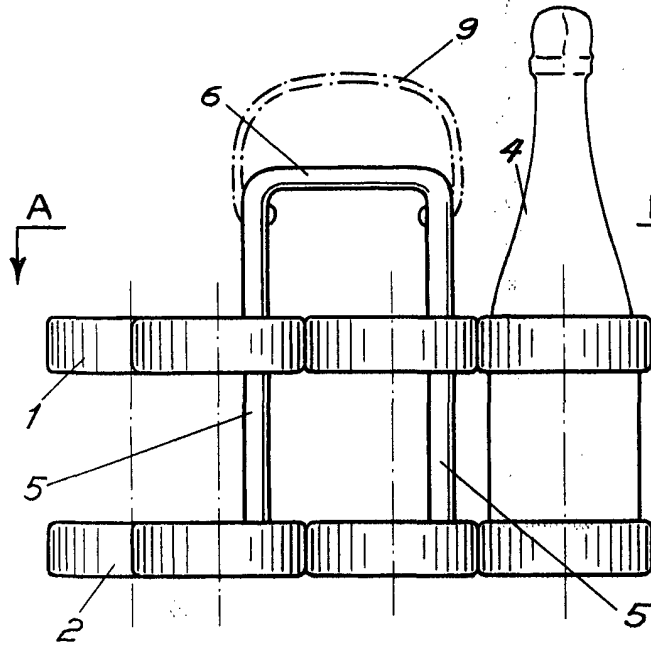

Fig. 3

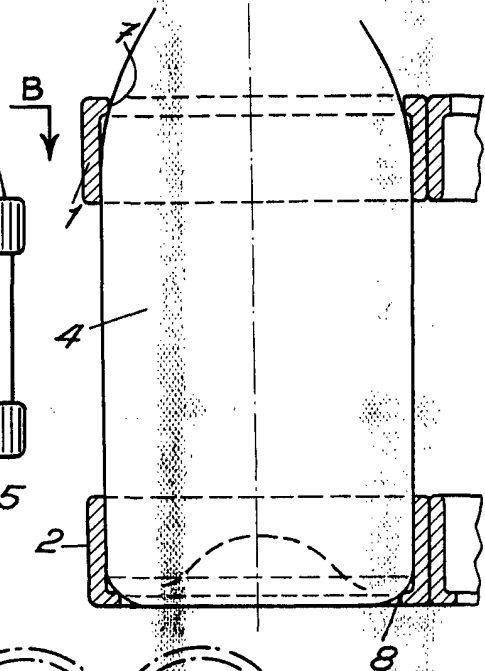

Fig. 2

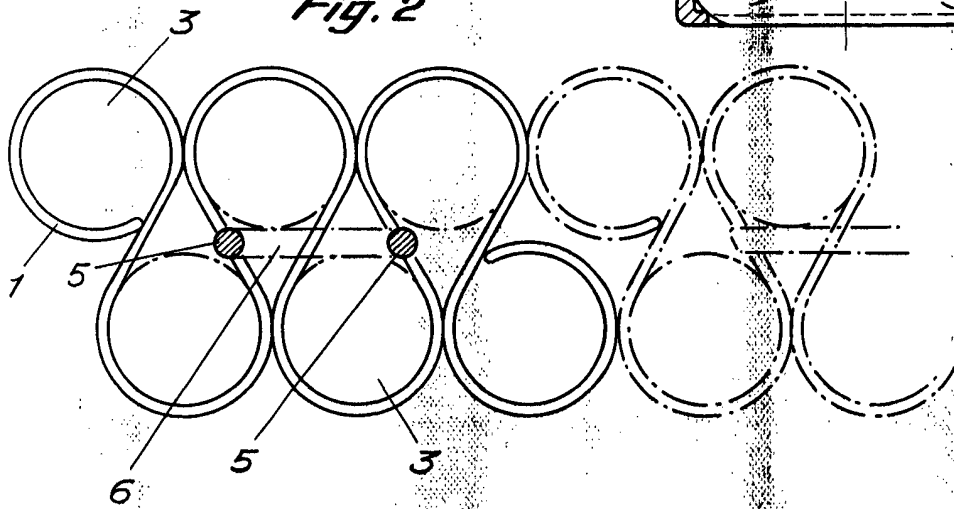
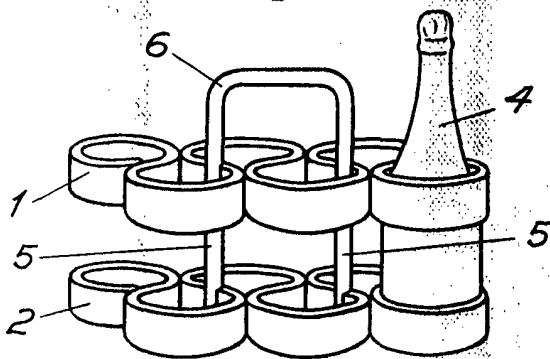

Fig. 4



Madrid
25 de Septiembre de 1969

n.º 9
[Signature]