



152021

MODELO DE UTILIDAD/

por V E I N T E años  
a favor de D. Rolf Ustad  
de nacionalidad alemana  
residente en VILLAJYOYOSA.- (Alicante).- Partida  
1ª ediasas, 36

por:

"DESCAPSULADOR PERFECCIONADO"

-----



El Modelo de Utilidad objeto de la presente memoria se refiere, como su titulo indica a un descapsulador, para abrir botellas obturadas con este tipo de tapon, que reúne unas cualidades de utilizacion muy superiores a todos cuantos con analoga mision han aparecido hasta el momento en el mercado, por su propiedad de servir de tapon posteriormente, consiguiendo un cierre hermetico debido a la forma especial de cuña de sus rebordes laterales que le orpimen la embocadura de la botella contra una placa de goma dispuesta bajo la empuñadura plana del descapsulador, la cual va sujeta por dos plegados de chapa en sus extremos.

Esencialmente consiste este descapsulador en una chapa metalica, debidamente troquelada con su ventana convencional y una prolongacion plana o empuñadura, en cuyos bordes laterales se han practicado sendos rebordes replegados en forma de cuña que deslizando entre ellos el reborde torico de la botella. Esta se va acuñando sobre la superficie infeior plana, ocupada por una placa de goma fijada al descapsulador por dos replegados de la chapa uno delantero procedente del material vaciado de la ventana y el otro del extremo posterior.

Para la mejor comprensión del invento que se preconiza se acompaña una hoja de planos en la que en dos figuras se detalla suficientemente la constitución y disposicion de sus elementos componentes asi como su utilizacion en un ejemplo de realizacion practica no limitativo.

La figura primera representa una vista en planta inferior del descapsulador y la segunda una seccion longitu-



dinal del mismo.

La numeracion que acompaña a las figuras tiene el mismo significado para todas ellas siendo este el siguiente:

- 5.-
- 1.- Descapsulador.
  - 2.- Rebordes laterales.
  - 3 y 4.- Plegados de sujecion.
  - 5.- Ventana.
  - 6.- Placa de goma.

- 10.- El descapsulador (1) dispone de unos rebordes (2) que entre ellos acuñan el gollete de la botella previo descapsulado de forma convencional, oprimiendo este contra la placa de goma plana (6) que se ha puesto bajo el plano o empuñadura de (1), realizandose la sujecion de dicha goma por las porciones extremas plegadas (3) y (4).

- 15.- Seran independientes del objeto de la presente invencion, los materiales, forma, colores y dimensiones y en general todo cuanto no altere cambie o modifique la esencialidad de la invención.
- 20.-

Descrita suficientemente la naturaleza y objeto de este Modelo de Utilidad, se hace constar que las características esenciales sobre las que han de recaer la concepción del mismo estan comprendidas en las siguientes:

25.-

#### REIVINDICACIONES

1ª.- Descapsulador perfeccionado, caracterizado por comprender una conformacion en chapa metalica troquelada en la que por estampacion se ha llegado a una forma pro-



- vista de la ventana convencional, reforzada con una nervadura y con una prolongacion plana en el mismo plano de lados convergentes que posteriormente a la apertura del tapon de la botella, guian entre ellos el reborde torico de la boca de la misma de manera, que como el rebordeado metalico del abridor tambien disminuye de altura, oprime la embocadura de la botella contra una pieza plana de goma que se dispone interiormente bajo la superficie tambien plana del referido abridor quedando obturada hermeticamente la botella siendo sujeta la goma por un plegado de la chapa desde el interior de la ventana y otro desde el extremo posterior.
- 5.-
- 10.-

2ª.- DESCAPSULADOR PERFECCIONADO.

- 15.-
- Todo ello tal y como se describe y reivindica en la memoria que antecede que consta de CUATRO hojas escritas a maquina por una sola de sus caras y planos que la ilustran.

Madrid, 23 de Septiembre de 1.969

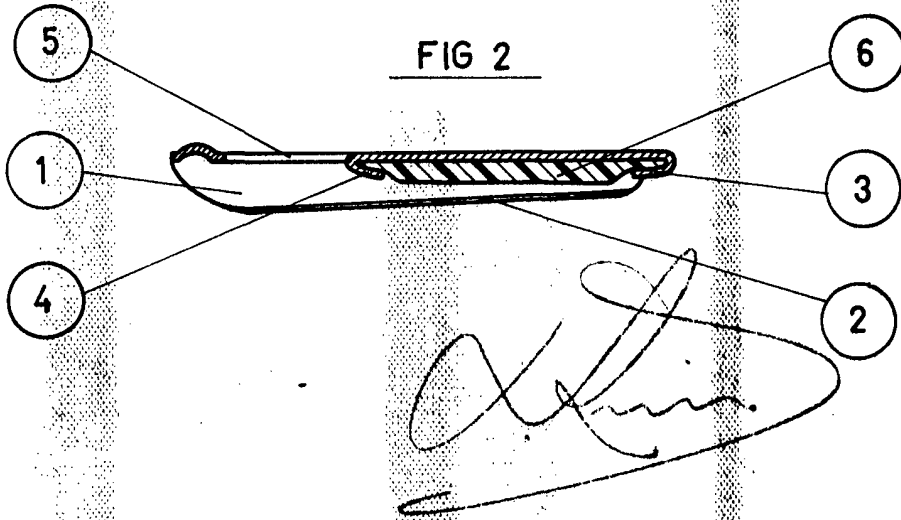
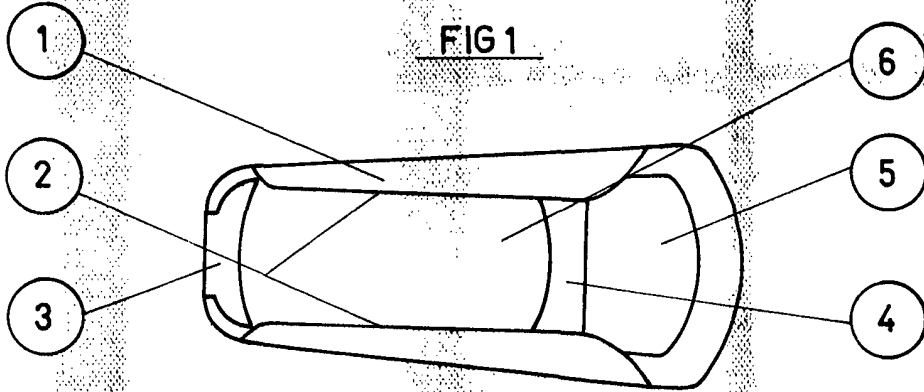

ESCALA VARIABLE