



10 SFO

151992

M O D E L O
D E
U T I L I D A D

a favor de CYCLES PEUGEOT, entidad francesa, domiciliada en 25 Beaulieu-Valentigney (Francia), por "GENERADOR DE ALUMBRADO PARA BICICLETAS U OTROS VEHICULOS".

MEMORIA DESCRIPTIVA

5. La presente invención se refiere a los generadores de corriente eléctrica para el alumbrado de bicicletas u otros vehículos, del tipo que comportan una dinamo montada dentro de un cárter y provista de un rodillo o moleta cuya fricción contra el neumático del vehículo acciona la dinamo y una palanca de maniobra montada oscilante sobre la caja que permite la oscilación del cárter con la dinamo en posición de embrague.

10. Como consecuencia de la evolución de la bicicleta y de la utilización creciente de ruedas de pequeño diámetro, numerosos conductores han sido conducidos a modifi-



5. ciertos parámetros clásicos del bastidor. El montaje de bolsas usuales en ambas partes de un portaequipajes trasero impide a menudo el acceso al generador de alumbrado, pues estas bolsas ocultan prácticamente toda la superficie lateral de los costados traseros de la bicicleta.

10. Por otra parte, la maniobra de embrague o desembrague de la dinamo, para establecer o interrumpir el contacto con el neumático, exige que el usuario coja con la mano la palanca de maniobra o el cárter, con riesgo de mancharse las manos o los guantes con el contacto de la rueda, por ejemplo.

15. Otro inconveniente importante procede del hecho de que la palanca de maniobra en general sobresale horizontalmente desgastando la pared próxima de la bolsa.

20. Se ha previsto montar el generador sobre una horquilla delantera del vehículo, pero esto tiene el inconveniente de ser peligroso si la dinamo se desprende y de exigir un collar de fijación poco seguro y antiestético. La sustitución del collar por una grapa soldada crearía una zona de menor resistencia en el manguito de la horquilla.

25. Para remediar los diversos inconvenientes mencionados, la invención tiene por objeto un generador de alumbrado para bicicleta u otro vehículo que sea del tipo citado, perfeccionado en el sentido de permitir un acceso y una maniobra fáciles en las mejores condiciones de limpieza.

30. Este generador de luz se caracteriza esencialmente porque la palanca de maniobra se extiende casi ver-



5. ticalmente hacia arriba respecto a la caja y termina en un botón situado al nivel de otro botón previsto en la parte superior del cárter u otra parte de la caja del generador, estando los dos botones, destinados a la maniobra de la palanca de embrague y del cárter para el desembrague, respectivamente, dispuestos en un mismo plano paralelo al eje de giro del generador, cuando está en posición de desembrague.

10. Basta presionar con la punta del dedo el botón de la palanca de manionra o el botón del cárter u otra parte de la caja para asegurar el embrague o el desembrague de la dinamo respectivamente, lo que facilita considerablemente la maniobra y evita mancharse las manos o los guantes.

15. Otras características y ventajas de la invención aparecerán en el curso de la descripción siguiente.

20. En el dibujo adjunto, dado únicamente a título de ejemplo: La figura 1 es una vista parcial de la parte posterior de una bicicleta equipada de un generador según la invención; la figura 2 es una vista según la flecha f de la figura 1, estando el generador fuera de servicio; la figura 3 es una vista a mayor escala correspondiente a la figura 2 del generador en posición desembragada y en posición embragada; la figura 4 es una vista con secciones parciales del generador, correspondiente a 25. la figura 1; la figura 5 y 6 son vistas de detalles en sección según las líneas -5- y -6- de la figura 4; y la figura 7 es una vista a gran escala de la parte inferior del generador en sus dos posiciones, embragada y desembragada. 30.



Según el ejemplo de ejecución representado, sobre un tirante A del bastidor de una bicicleta está montado un generador de alumbrado-1- que comprende una dinamo no representada, que está contenida dentro de un

5. cárter -2-, y sobre cuyo eje del rotor está montado un rodillo o moleta -3- cuya fricción contra el neumático B de la rueda en rotación acciona la dinamo. Sobre el cárter -2- está adaptado un capuchón de la moleta -4- que cubre parcialmente la misma.

10. El generador está montado oscilante por su parte inferior, de forma clásica, alrededor de un eje -5- guiado en un alojamiento -6- del cárter por un asiento -7- en uno de sus extremos, y por otra especie de asiento -8- prolongada en una parte plana -9- para su fijación

15. por tornillos sobre una brida -10- soldada al tirante A. Un resorte helicoidal -11- está enrollado alrededor de la parte del eje -5- interior al alojamiento -6-; uno de los extremos de este resorte está introducido en un alojamiento -12- del cárter (Figura 5), mientras el otro extremo curvado está anclado en un orificio -13- del eje

20. 5 (Figura 5).

Alrededor de un pequeño eje -14-, acoplado en la parte inferior del cárter paralelamente al eje 5, está montada oscilante una palanca de maniobra -15- casi

25. vertical cuyo extremo inferior acodado está cortado en forma de pico -16- que se apoya en la posición desembreada, en la parte plana -9- del eje -5-. Un resorte de pinza -17- constituye un órgano de sollicitación de esta palanca, que tiende a mantenerla en su sitio. Uno de los

30. extremos de este resorte -17- está introducido en una abertura del eje -14- y está a continuación doblado.

Según la invención, la palanca de maniobra -15- se extiende verticalmente hacia arriba, casi hasta la altura del capuchón de la moleta -4-, de forma que se encuentra ligeramente retrasado respecto a la plataforma del portaequipajes C. La palanca -15- y el capuchón -4- comportan cada uno un botón -18-, -19- respectivamente; estos botones están dispuestos en un plano casi paralelo al del bastidor cuando el generador está en posición desembragada, y con una separación correspondiente aproximada a la de un dedo índice y de un pulgar (Figura 4). Los dos botones tienen la misma forma, pudiendo el botón -19- del capuchón ser moldeado con este último.

En la posición desembragada, representada en trazo continuo en las figura 3 y 7, por ejemplo, la moleta -3- está separada del neumático B y los dos botones -18- y -19-, se encuentran en el mismo plano paralelo al bastidor o al eje -5-. El pico -16- de la palanca está apoyado contra la parte plana -9- del eje -5- e impide así al generador oscilar bajo la acción combinada de su propio peso y del resorte helicoidal -11-. Para embragar la dinamo, se aprieta con el dedo el botón -18- de la palanca de maniobra según la flecha F de la figura 3, de forma que se separa el pico -16- de la palanca de la parte plana -9- del eje -5-. El generador oscila entonces hasta que la moleta -3- se pone en contacto con el neumático B, posición que está representada en trazo punteado en la figura 3.

Para desembragar la dinamo, se presiona sobre el botón -19- del capuchón según la misma flecha F de la figura 3, con lo que la palanca -15- es entonces so-



licitada por el resorte de pinza -17- y vuelve a ocupar su posición inicial asegurando el mantenimiento de la dinamo en estado desembragado.

5. La disposición según la invención permite maniobrar el generador de alumbrado de una bicicleta con gran facilidad y sin riesgo de mancharse, pues los botones -18- y -19- están al alcance de los dedos del usuario. Además, del acceso cómodo para la maniobra, esta disposición evita todo contacto intempestivo de la palanca con la bolsa próximo D fijada al portaequipajes C.
- 10.

Como se comprende, la invención no se limita al modo de realización descrito y representado, que no ha sido dado más que a título de ejemplo.

15. Así, el botón -19- del capuchón -4- podría formar parte del cárter del generador.

- . . -

N O T A

Sé reivindica como objeto del presente modelo de utilidad:

1. Generador de alumbrado para bicicletas u otros vehículos del tipo que comportan una dinamo montada en un cárter y provista de un rodillo o moleta cuya fricción contra el neumático del vehículo acciona la dinamo, y una palanca de maniobra montada oscilante sobre el cárter y que permite hacer oscilar el mismo con la dinamo en posición embragada, caracterizado porque la palanca de maniobra se extiende casi verticalmente hacia
- 20.
- 25.



- arriba respecto al cárter y termina en un botón situado así al nivel de otro botón previsto en la parte superior del citado cárter u otra parte de la caja del generador, estando dispuestos los dos botones, destinados a la maniobra de la palanca para el embrague y del cárter para el desembrague, respectivamente, en un mismo plano paralelo al eje de oscilación del generador, cuando este último está desembragado.
- 5.
2. Generador de alumbrado para bicicletas u otros vehículos, según la reivindicación 1, caracterizado porque los dos botones están dispuestos con una separación correspondiente a la de dos dedos consecutivos de la mano índice y pulgar por ejemplo.
- 10.
3. Generador de alumbrado para bicicletas u otros vehículos, según la reivindicación 1, caracterizado porque el botón de maniobra de desembrague es solidario de un capuchón para la moleta, adaptado en el cárter.
- 15.
4. Generador de alumbrado para bicicletas u otros vehículos, según la reivindicación 1, caracterizado porque los botones están dispuestos de forma que están retrasados respecto a la plataforma del portaequipajes de la bicicleta u otro vehículos sobre el que se monte el generador.
- 20.
5. Generador de alumbrado, para bicicletas u otros vehículos.
- 25.

Todo ello según queda descrito y reivindicado



en la presente memoria que consta de ocho hojas folia-
das, escritas por una sola cara..

Barcelona, 10 de septiembre de 1969

CYCLES PEUGEOT

p.a.

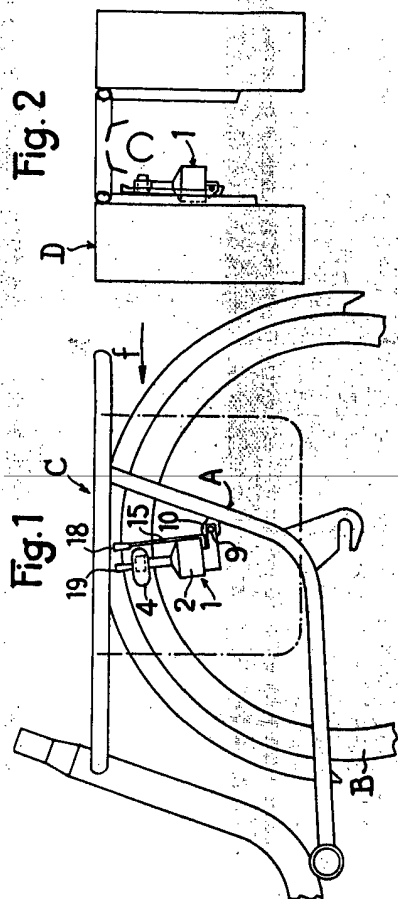

Fig. 2

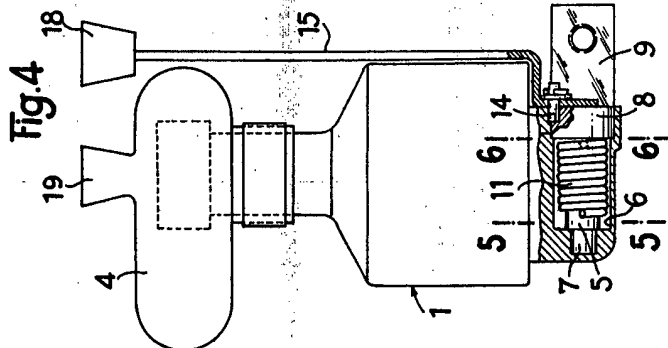
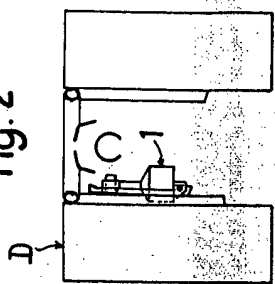

Fig. 4

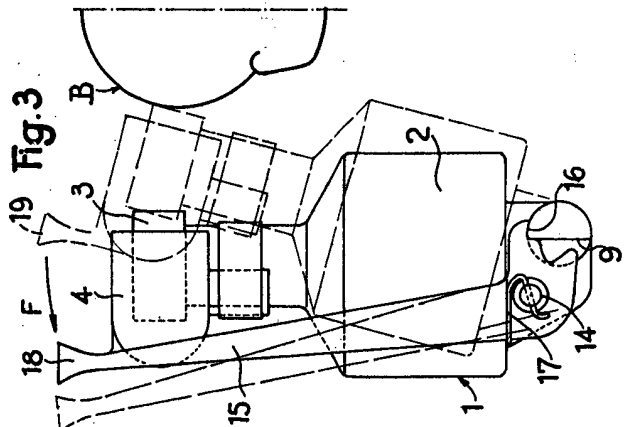

Fig. 3

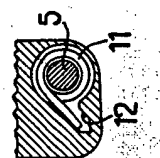

Fig. 5

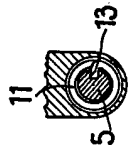

Fig. 6

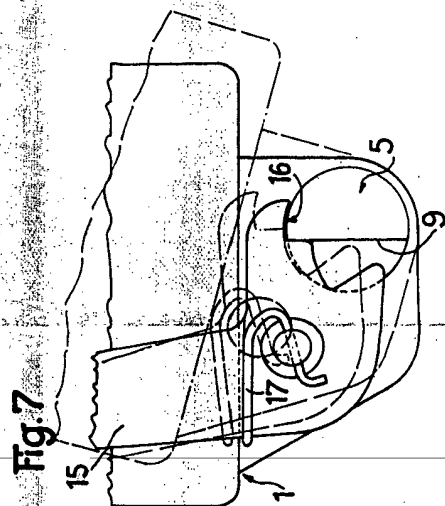

Fig. 7

Barcelona, 10 de septiembre 1969

P. B.