

MP/.

20 SET



151942

memoria descriptiva

CLASE DE
REGISTRO

un Modelo de Utilidad, por veinte años en España,

NOMBRE Y
NACIONA-
LIDAD DEL
SOLICITANTE

Uralita S.A.
(sociedad española)

RESIDENCIA
Y DOMICILIO

Madrid, Villanueva, 13

OBJETO

"NUEVO ELEMENTO DE CONSTRUCCION PARA LA FORMACION DE CU-
BIERTAS".



1 El presente modelo de utilidad se refiere a un nue
vo elemento de construcción para la formación de cubiertas,
que mejora notablemente los que se utilizan en la actualidad
para construir tejados y cubiertas, y que son todos ellos de
5 una resistencia media.

Esencialmente el elemento que se reivindica se com
pone de dos partes rectas, situadas en planos distintos, que
poseen ligeros quiebros o escalones, que tienen por objeto -
el que los elementos puedan ensamblarse entre sí, y presen-
10 tan a continuación unos valles o crestas, adyacentes e inver
sos de forma ondulada, en los cuales descansan las partes -
rectas de los elementos a ensamblar, con lo que se aumenta
la resistencia del conjunto así montado.

Además de esa ventaja, de un notable aumento de la
15 resistencia, con el empleo de los elementos de construcción
a que nos referimos, otra es la disminución del número de co
rreas de la armadura de la cubierta, con la consiguiente re-
ducción del coste de mano de obra y de materiales a emplear.
Al mismo tiempo se logra que las superficies superior e in-
20 ferior del conjunto formado sean planas, con las consiguien
tes ventajas.

Concretaremos las características del nuevo elemen
-to de construcción que se reivindica, con referencia a las -
adjuntas figuras, que corresponden únicamente a una forma de
25 ejecución, sin carácter alguno limitativo, que se presenta
a título de ejemplo de realización con el fin indicado, ya
que la forma, dimensiones y materiales con que se fabriquen
las distintas piezas, serán en cada caso las que se estimen



1 pertinentes, para la aplicación concreta de que se trate, sin
que tales variaciones, así como las que se hagan en detalles
de presentación u organización, afecten a la esencialidad -
reivindicada, por lo que los elementos de construcción que -
5 se fabriquen de acuerdo con la idea general reseñada, y cual-
quiera de esas modificaciones, no serán sino variantes igual-
mente comprendidas y protegidas por el presente registro.

La fig. 1 presenta la vista de perfil de un nuevo
elemento de construcción, establecido de acuerdo con lo que
10 se reivindica.

La fig. 2 ilustra como se ensamblan los elementos
entre sí, para dar origen a una cubierta.

Con referencia a dichas figuras y a los números que
sobre ellas designan las partes y detalles de los elementos
15 representados, que interesan a los fines de esta memoria, la
descripción de los mismos es como sigue:

Como se ha indicado, el elemento (fig. 1) presenta
en perfil, las partes rectas 1 y 2, situadas en distintos -
planos y provistas de los quiebros o escalones 3 y 4, que -
20 sirven para ensamblar los elementos entre sí, correspondién-
dose el borde extremo de uno de ellos con el escalón del ad-
yacente, como se ve en 3 y 4 en la fig. 2.

A continuación de esos escalones, entre ellos, el
elemento presenta los valles o crestas onduladas adyacentes
25 e inversas 5 y 6, destinadas a que descansen en ellas (fig.
2) las alas rectas 1 y 2, dando una gran resistencia al con-
junto de elementos, por el refuerzo que proporciona el apoyo
de esas alas planas 1 y 2, en el quiebro 3 y saliente 6 y en
el quiebro 4 y parte 5.



20 SET 1969

- 3 -

1

N O T A

El presente modelo de utilidad, comprende las siguientes reivindicaciones:

5

1.- Nuevo elemento de construcción para la formación de cubiertas, caracterizado porque está constituido por dos alas planas situadas a distinto nivel, que en los lados opuestos a sus bordes exteriores presentan quiebros, constituidos por escalones transversales, y a continuación, entre ellos, ondulaciones adyacentes e inversas, formando un valle y una cresta, en los cuales descansan las alas planas de los elementos que se ensamblan.

10

2.- "Nuevo elemento de construcción para la formación de cubiertas".

15

Según se describe y reivindica en la presente memoria y se ilustra con los dibujos que a la misma se acompañan.

Consta la presente memoria de tres hojas foliadas y escritas a máquina por una sola de sus caras.

20

Madrid,

20 SET 1969

CARLOS ROEB

[Handwritten signature]

25

30

20 1960



FIGURA 1



FIGURA 2

ESCALA VARIABLE

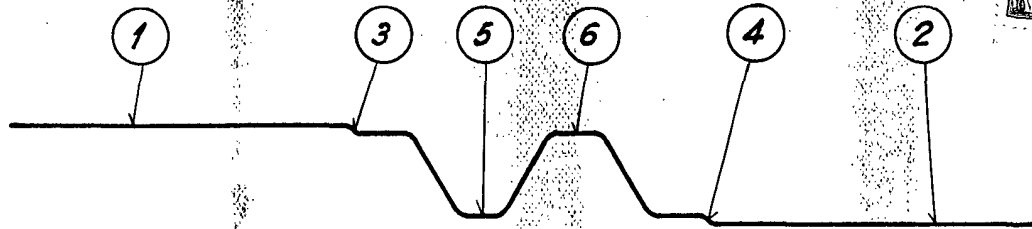
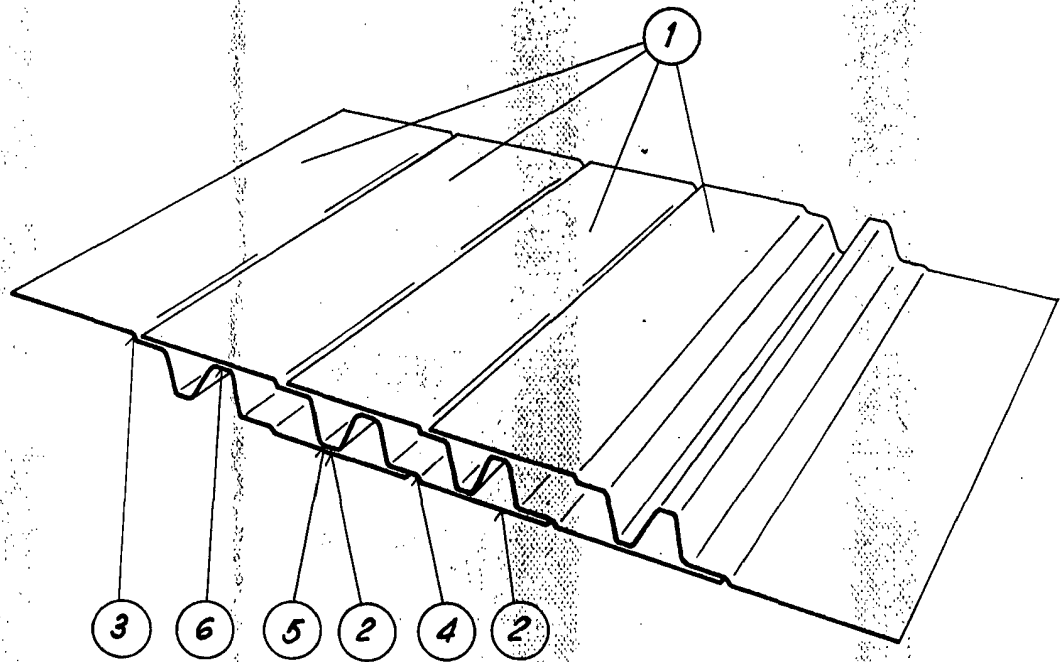
CARLOS ROEB
P. R.

24.391