

151919

19



M E M O R I A   D E S C R I P T I V A  
del MODELO DE UTILIDAD, número arriba indicado  
cuyo registro se solicita a favor de D. EUGE-  
NIO GIL ROMO, con domicilio en Madrid, Avenida  
de Aragon nº 163, por: " ESCUDETE. DE MONTAJE  
Y ARTICULACIÓN DE TAPAS DE BIDÉS".

-----

5

Se refiere este modelo de utilidad, confor-  
me su enunciado indica, a un escudo o escudete  
mediante el cual se establece la posibilidad de  
constituir el medio de montaje y articulación de  
las tapas de bidés, dentro de una manufactura-  
ción sencilla y factible, decorada en las condi-  
ciones que se consideren más estéticas o aconse-  
jables de acuerdo con los gustos y caprichos de  
cada uno.

10

De tal forma, dicho estuche, cuyas caracteris-

ticas son tan simples y sencillas que permiten un facil y seguro montaje en el bidé sin apenas constituir problema alguno.

15



Otro detalle esencial es que el mismo, está provisto de unos apéndices, laterales o centrales, con los cuales se logran establecer unas orejetas que debidamente acondicionadas y por medio de los herrajes indicados, permitan o establezcan la articulación de la tapa en sus fases de apertura y cierre.

20

Dicha tapa, a los efectos, irá facultada lateralmente de unas patillas que permitan y faciliten su abrisagramiento con las orejetas y correspondiente articulación.

25

Dicho escudete, está constituido a partir de un plano laminar de chapa, troquelada en la configuración que se considere más apta a cada tipo de bidé, con preferencia, dotada de tres escotaduras de forma y dimensiones calculadas, los cuales, se introducirán por debajo de los pomos de los grifos y se ajustarán por la propia boquilla de estos, quedando sujeto e inamovible por el mismo.

30

Además de dichos elementales cortes de cizalla, se prevén las mencionadas orejetas de forma que, cortadas por un golpe de prensa, presentará una línea de dobléz, debilitada o reforzada según se considere, para establecer su verticalidad y recepción de las patillas de la tapa.

35

Por supuesto y conforme se desprende de lo comentado, el escudete no afecta para nada la estética

40

de la grifería y facilita perfectamente el juego articulado de la tapa.

45

Otra ventana del escudete es que ésta se conseguirá de forma estructural caprichosa-ajustada o no cada tipo de bidé- cromada, pintada, ornamentada, pulida etc... según se considere en cada caso.



50

Una explicación más concreta de cuanto venimos exponiendo, la efectuaremos de acuerdo con las distintas figuras representadas en los dibujos adjuntos.

La figura 1ª., es una vista en planta y de perfil de la tapa propiamente dicha.

La figura 2ª., es una vista en planta y perfil del escudete de fijación y articulación.

55

La figura 3ª., es un detalle en sección del acoplamiento de dicho escudete y correspondiente articulación de la tapa.

La figura 4ª., es un detalle en perspectiva del conjunto.

60

Comentando las referencias numéricas de dicha lámina de dibujos, se indica con el número-1- la tapa del bidé propiamente dicha, facultada o dotada de una pestaña periférica -2- y en su extremo posterior de unas patillas laterales -3- provista de un apéndice o medio similar -4- para su ajuste lateral a los puntos de apoyo de un escudete -5- y en articulación sobre el mismo.

65

El mentado escudete -5- de estructura esencial-

mente plano y de configuración ajustada a la forma posterior del bidé u otra cualquiera que se considere oportuna.

70

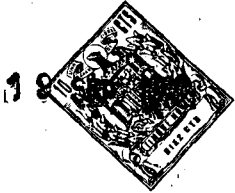

Consta de unos cortes o escotaduras -6- esencialmente destinadas, para previo, parcial y leve aflojamiento de los grifos del bidé, introducirlos y, posteriormente, ajustarlo quedando perfectamente sujeto por tal y única disposición. Ahorro total de medios de afianzamiento y de cualquier otro inconveniente que resultará engorroso, molesto y caro.

75

El referido escudete parte esencial del invento, cuenta con unas orejetas -7- previstas en la propia configuración de cizallamiento y dobladas y verticalizadas, por medio de sus calados -8-, establecer los puntos laterales de pivotamiento de las patillas -3- y consecuentes puntos de articulación de la tapa -1-.

80

Es visible que en las fases de cierre, la tapa -1- cubre perfectamente el sanitario -B-, el escudete -5- el resto y dejan libre la grifería para su juego con el resto.

85

Una vez descrito el concepto general del invento debe considerarse que las características esenciales de este no quedan resumidas a los simples argumentos relatados sino que en ellos se admitirán modificaciones de toda índole siempre que no se alteren las características esenciales descritas, extractadas en las siguientes:

90

95

100



PRIMERA.- Escudete de montaje y articulación de tapas de bidés, esencialmente constituido por un escudete plano, convexo o similar, de estructura y configuración ajustada exacta o caprichosamente al talón posterior de los bidés y facultado de unas escotaduras transversales, oblongas y suficientes para fijarse por el propio gollete de los grifos de estos sanitarios y quedar perfectamente sujeta a los efectos de su vinculación y articulación con la tapa.

105

SEGUNDA.- Escudete de montaje y articulación de tapas de bidés, según la anterior reivindicación, por que dicho escudete, lateralmente o en lugar estratégico cuenta de unas orejetas susceptibles de recibir las patillas de la tapa y establecer el punto de giro y articulación de la misma para sus fases de apertura y cierre.

110

TERCERA.- Escudete de montaje y articulación de tapas de bidés, porque la tapa según la anterior reivindicación, se caracteriza por contar con unas patillas laterales, provista de los herrajes o medios de articulación adecuados para su ajuste y pivotamiento en las mencionadas orejetas.

115

CUARTA.- ESCUDETE DE MONTAJE Y ARTICULACIÓN DE TAPAS DE BIDES.

Esta Memoria Descriptiva consta de cinco hojas foliadas y mecanografiadas por una sola cara y de una hoja doble de Planos.

Madrid,  
MANUEL GIMENEZ  
P.P.

Fig. 1a

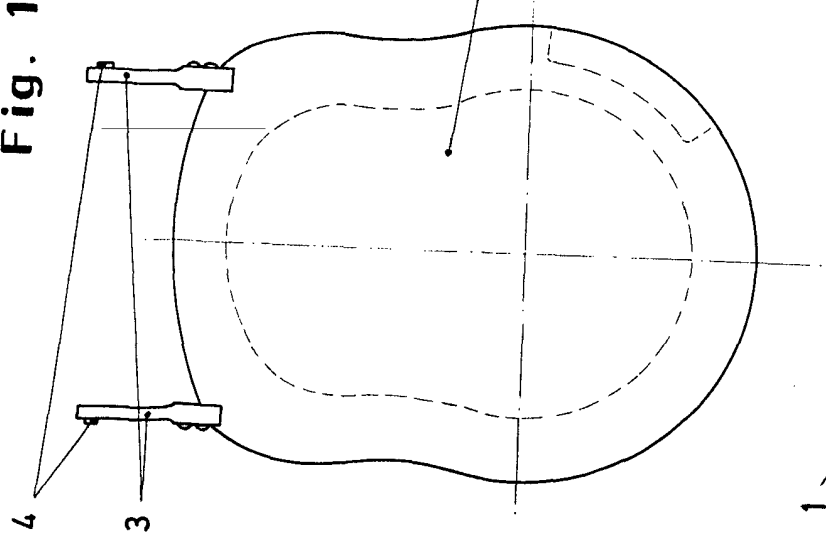

Fig. 2a

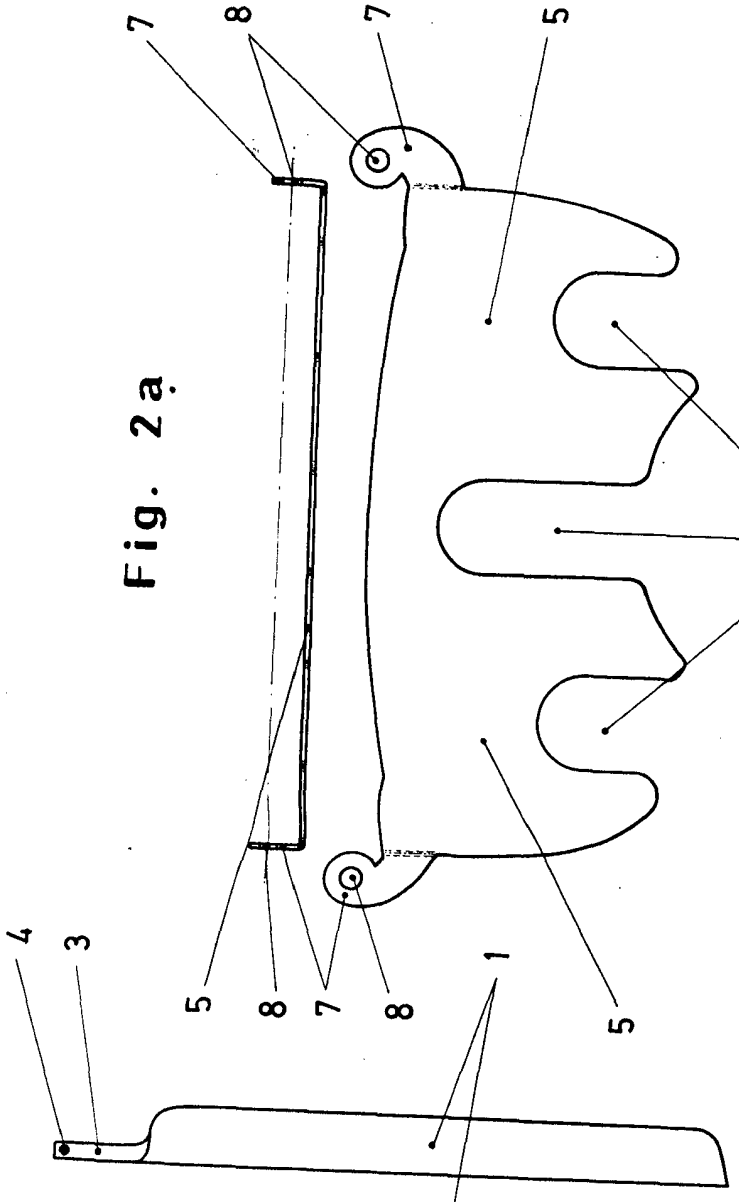

Fig. 4a

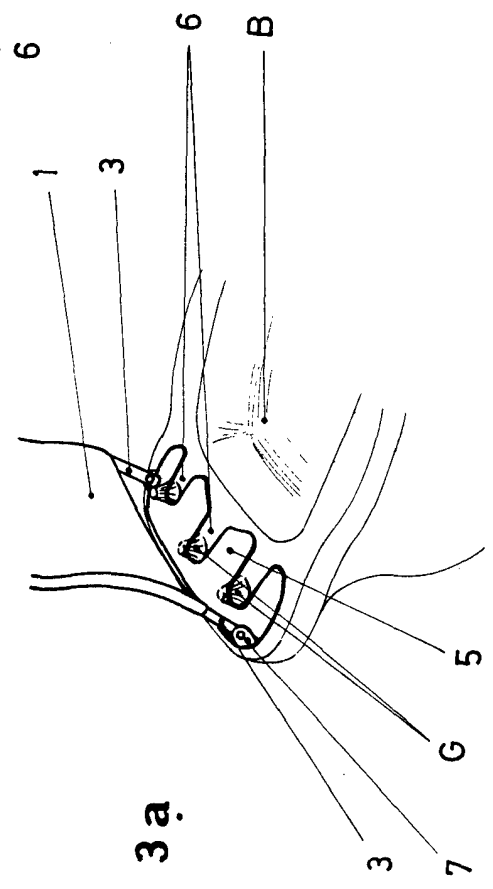
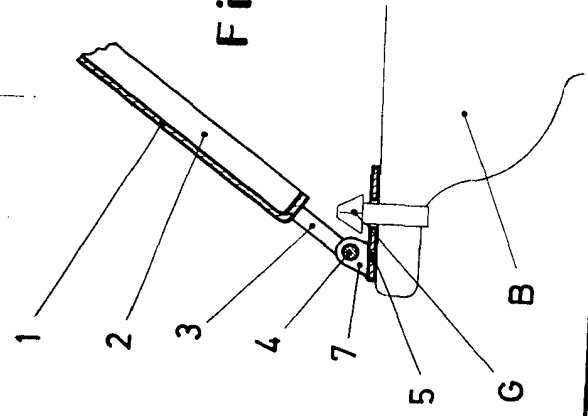

Fig. 3a



Escala variable  
 MADRID 19 SEP 1969  
 MANUEL GIMENEZ  
 P. P.

*Manuel Gimenez*