

151898

SECCION TECNICA
CLASIFICACION I. P. C.
CLASE _____
SUBCLASE _____

MODELO DE UTILIDAD
=====

SECCION TECNICA
CLASIFICACION I. P. C.
CLASE <u>A 47</u>
SUBCLASE <u>J</u>



Memoria Descriptiva

sobre:

ASADOR PORTATIL

=====

Solicitante: D. Jesús Carpe Caballero, de nacionalidad española,
residente en: Molina, 39 -MADRID-

=====

El presente Modelo de Utilidad se refiere a un asador portatil, especialmente destinado para el asado de carnes y similares en el campo, el cual es totalmente desarmable y puede ser transportado ocupando un espacio sumamente reducido, siendo además

5.

151898

-2-



de manejo sumamente sencillo.

Otra ventaja que presenta el asador de la invención, es que puede funcionar alimentado por gas o a base de carbón o leña.

5. Comprende este asador una caja paralelepípedica, que constituye el hogar, abierta por su cara anterior y superior, cuya cara inferior se prolonga en una porción hacia adelante y hacia arriba, disponiendo en los laterales de su frente de dos patillas a cada lado que sirven para la fijación de una rejilla que cierra su cara anterior, mientras que en las caras laterales dispone de medios para la fijación de sendas placas planas, de mayor dimensión que dichas caras, dotadas a partir de su borde anterior inclinado de escotaduras paralelas en su parte central que presentan en su contorno inferior rebajes enfrentados a los de la placa opuesta, en los que se monta una barra transversal para fijar los alimentos a asar, disponiendo además de otra escotadura cerca de su borde inferior que sirve para el montaje de una bandeja inferior, fijándose por último sobre dichas placas unas escuadras dotadas por su cara inferior de casquillos en los que se aseguran las patas.
- 10.
15. Las placas planas adosadas a los laterales de la caja, sobresalen por la parte anterior de la misma en una porción mayor que las escotaduras citadas y presentan, a partir de su borde posterior, una escotadura a través de la cual pasa un perno roscado y una patilla que constituye los medios de fijación de las caras laterales del hogar antes citados y que sirven
- 20.
- 25.
- 30.

15 1898

-3-



5. para la fijación y apoyo de las escuadras. Por su parte las escuadras disponen por su cara interna de un casquillo fijado a las mismas y de una patilla perpendicular a la que presenta por cada una de sus caras laterales el hogar. El perno roscado atraviesa el casquillo de las escuadras solidarizándose el conjunto mediante la correspondiente tuerca, mientras que la patilla de la escuadra apoya en la patilla del hogar. Las placas planas quedan apoyando en el perno roscado y patilla del hogar y retenidas entre éste y las escuadras.

10. La bandeja presenta su fondo inclinado y queda situada por delante del hogar, disponiendo, para su fijación, sendas solapas anteriores, obtenidas como prolongación de una porción de sus paredes laterales dobladas hacia abajo, y de dos rehundidos practicados cerca del extremo posterior de sus caras laterales. Las solapas citadas se introducen por la escotadura inferior de las placas planas apoyando sobre ellas, mientras que los rehundidos posteriores apoyan sobre unas patillas que presentan también las placas planas cerca de su borde inferior.

15. Con esta construcción, el conjunto se monta y desmonta con suma facilidad, ya que es suficiente ir adosando los distintos elementos a la caja que constituye el hogar.

20. El medio de caldeo se dispone en el interior de la caja entre su cara posterior y la rejilla anterior, pudiendo consistir dicho medio en un quemador de gas o simplemente carbón o leña.

25. 30.

151898

-4-



5. Las escuadras disponen, además de la patilla antes citada para su apoyo a la caja, una segunda patilla situada de modo que permite situar la caja en posición horizontal para cuando se desea efectuar el asado directamente sobre la parrilla.

10. Las características de constitución del asador de la invención se comprenderán más fácilmente con la siguiente descripción hecha con referencia a los dibujos adjuntos, en los cuales se muestran formas de realización dadas a título de ejemplo no limitativo, y en los que:

15. La figura 1 es un alzado frontal del asador.
La figura 2 es una vista lateral del mismo.
La figura 3 es una vista frontal de la caja.
La figura 4 un alzado lateral de la misma.
La figura 5 una vista en planta de dicha caja.

20. La figura 6 un alzado lateral de una de las placas planas.

Las figuras 7 y 8 son un alzado lateral y frontal de la bandeja.

La figura 9 un alzado lateral de una de las escuadras.

25. La figura 10 una vista de perfil parcialmente seccionada de dicha escuadra.

30. Como puede verse en los dibujos, el asador está constituido por una caja 1 que forma el hogar, a las cuales se adosa lateralmente unas placas planas 2 que sirven de soporte para la varilla 3 en la que se fija el alimento a asar y a continuación de los

151898

-5-

19 SEP. 1969



cuales se fijan las escuadras 4 portadoras de unos casquillos para el montaje de las patas 6. Entre las placas 2 se dispone una bandeja 7, quedando constituido el conjunto.

5. En las figuras 3, 4 y 5 se muestra la caja que constituye el hogar, la cual es paralelepípedica, abierta por su cara anterior y superior, prolongándose el fondo en una porción 8, cuya mitad externa se dobla hacia arriba. Las caras laterales 9 de esta caja forman por su borde anterior una solapa en la que se fijan las patillas 10, que sirven para montar una rejilla 11, figura 2, que cierra dicha caja por su parte anterior, mientras que por la superior se cierra mediante una segunda rejilla 12.
- 10.
15. La caja va dotada en sus caras laterales de un perno 13 y una patilla 14 para el montaje de las demás piezas que en su cara posterior lleva fijada una patilla 15.
20. En la figura 6 se muestra una de las placas planas laterales 2, la cual presente en su parte central, a partir de su borde anterior inclinado 15, una serie de escotaduras paralelas 16, cuyo borde inferior presenta una serie de muescas 17 de contorno anterior inclinado. Las escotaduras 16, junto con sus muescas, quedan enfrentadas a las de la cara opuesta y sirven como puntos de apoyo para la barra transversal 3 en que se disponen los alimentos a asar.
- 25.
30. Las escotaduras 16 permiten disponer la barra 3 a la altura que se desee y las muescas 17 permiten, a su vez, situar dicha barra más o menos cerca de la caja

151898

-6-

19 SEP. 1969



1. Las placas planas laterales 2 disponen además, cerca de su borde inferior y también a partir de su borde anterior inclinado 15, una abertura 18 recta y a partir de su borde posterior recto, cerca de su parte central, otra abertura 19 de mayor anchura. Por último, las placas presentan cerca de su borde inferior una patilla 19 por su cara interna.
5. En las figuras 7 y 8 se muestra la bandeja 7, de fondo inclinado y que presenta en su parte anterior, a partir del borde libre de sus paredes laterales y como prolongación de una porción de las mismas, una solapa 20 y en su parte posterior, entre el fondo y las paredes, unos rehundidos 21.
10. Por último, en las figuras 9 y 10 se muestran las escuadras 4, las cuales presentan una pequeña pared en todo su contorno para su apoyo sobre las placas planas 2. La cara vertical de estas escuadras presenta un orificio 22 contorneado por su cara interna por un casquillo 23 que se fija a la citada cara. Esta cara también presenta dos patillas 24 y 25 para el fin que más adelante se describirá. Per último, a las escuadras se sueldan unos casquillos 26 que sirven para el montaje de las patas 6.
15. El armado del conjunto es como sigue: a la caja 1 se fija la rejilla anterior 11, la cual queda colgada en las patillas 10. Por las caras laterales se adosan a dicha caja las placas planas 2, de modo que el perno 13 y la patilla 14 queden alojadas en la escotadura 18 de dicha placa. A continuación se disponen las es-
- 20.
- 25.
- 30.

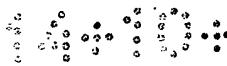

15 1898

19 SEP. 1969

- cuadras laterales 4, de modo que el perno 13 pase por el orificio 22 y la patilla 25 apoye perpendicularmente sobre la patilla 14, como se muestra en la figura 2. Mediante una tuerca o palomilla 26, figura 1, se solidariza el conjunto. A continuación se dispone la bandeja 7, de modo que las solapas 20 entre por la ranura 18 de las placas planas laterales 2, mientras que el rehundido posterior 21 encaja en las patillas 19 de dichas placas planas, por último se fijan las patas 6 a los casquillos 26.
- 5.
10. El conjunto puede montarse también de modo que la rejilla 11 que cierra la cara anterior de la caja 1 quede en posición horizontal, sin más que girar dicha caja, junto con las placas planas laterales 2, apoyando entonces las patillas 24 de las escuadras sobre las patillas 14 de la caja 1.
15. En el espacio que delimita la caja 1 cerrado por la rejilla anterior 11, puede disponerse carbón, leña o cualquier otra combustible para el asado de los alimentos. También en el interior de la caja 1 puede instalarse un quemador de gas que produzca el calor necesario.
20. Otra modificación que puede introducirse es dotar al asador de un pequeño motor eléctrico, por ejemplo alimentado por pilas, encargado de accionar a la barra 3 en la que se disponen los productos a asar.
25. Cuando el asador se halla en la posición mostrada en las figuras 1 y 2, los alimentos reciben el calor lateralmente, disponiéndose la bandeja para recibir la salsa o aceite con que se refrien los alimentos.
30. En caso de que la caja 1 esté en posición horizontal, puede prescindirse de la bandeja e incluso de la

151898

-8-



19 SEP. 1969

barra 3, ya que entonces los alimentos pueden disponerse directamente sobre la rejilla 11, actuando en forma de parrilla.

5. El conjunto se desmonta con suma facilidad, ya que es suficiente quitar las tuercas o palomillas 26 para separar las distintas piezas, ocupando entonces un espacio reducido.

-N O T A-

10. Descrita suficientemente la naturaleza del invento, así como la manera de realizarlo en la práctica, debe hacerse constar que las disposiciones anteriormente indicadas son susceptibles de modificaciones de detalle en cuanto no alteren su principio fundamental, siendo lo que constituye la esencia del referido invento y por lo que se solicita Modelo de Utilidad, por 20 años en España, sobre:
- 15.

20. 1ª.- Asader portátil, caracterizado porque comprende una caja paralelepípedica que constituye el hogar, abierta por su cara anterior y superior, cuya cara inferior se prolonga en una porción hacia adelante y hacia arriba, disponiendo en los laterales de su frente de dos patillas a cada lado que sirven para la fijación de una rejilla que cierra su cara anterior, mientras que en las caras laterales dispone de medios para la fijación de sendas placas planas, de mayor dimensión que dichas caras, dotadas a partir de su borde anterior inclinado de escotaduras paralelas en su parte central, que presentan en su contorno inferior rebajes enfrentados a los de las de la placa opuesta, en los que se monta una barra transversal para fijar los alimentos, y de otra escotadura
- 25.
- 30.

14-15-1898

-9-

193



cerca de su borde inferior que sirve para el montaje de una bandeja inferior, fijándose por último sobre dichas placas unas escuadras dotadas por su cara inferior de casquillos en los que se aseguren las patas.

5. 2ª.- Asador según la reivindicación 1ª, caracterizado porque las placas planas sobresalen por la parte anterior del hogar en una porción mayor que las escotaduras citadas y presenta, a partir de su borde posterior, una escotadura a partir de la cual pasa un perno roscado y una patilla que constituye los medios de fijación de las caras laterales de hogar y que sirven para la fijación y apoyo de las escuadras.
- 10.

15. 3ª.- Asador según la reivindicación 1ª, caracterizado porque la bandeja presenta su fondo inclinado y queda situada por delante del hogar, disponiendo, para su fijación, de sendas solapas anteriores, obtenidas como prolongación de sus paredes laterales, y de dos rehundidos practicados cerca del extremo posterior de sus caras laterales, que apoyan en sendas patillas que presentan las placas planas cerca de su borde inferior.
- 20.

4ª.- Asador portátil, tal y como queda sustancialmente descrito en la presente memoria e ilustrado en los dibujos adjuntos.

25. Esta memoria consta de 9 hojas escritas a máquina por una sola cara.

19 SEP. 1969

Madrid,
JESUS CARPE CABALLERO

GOMEZ ACEBO Y MODEY
Firmado: E. Hernández Est.

FIG.1

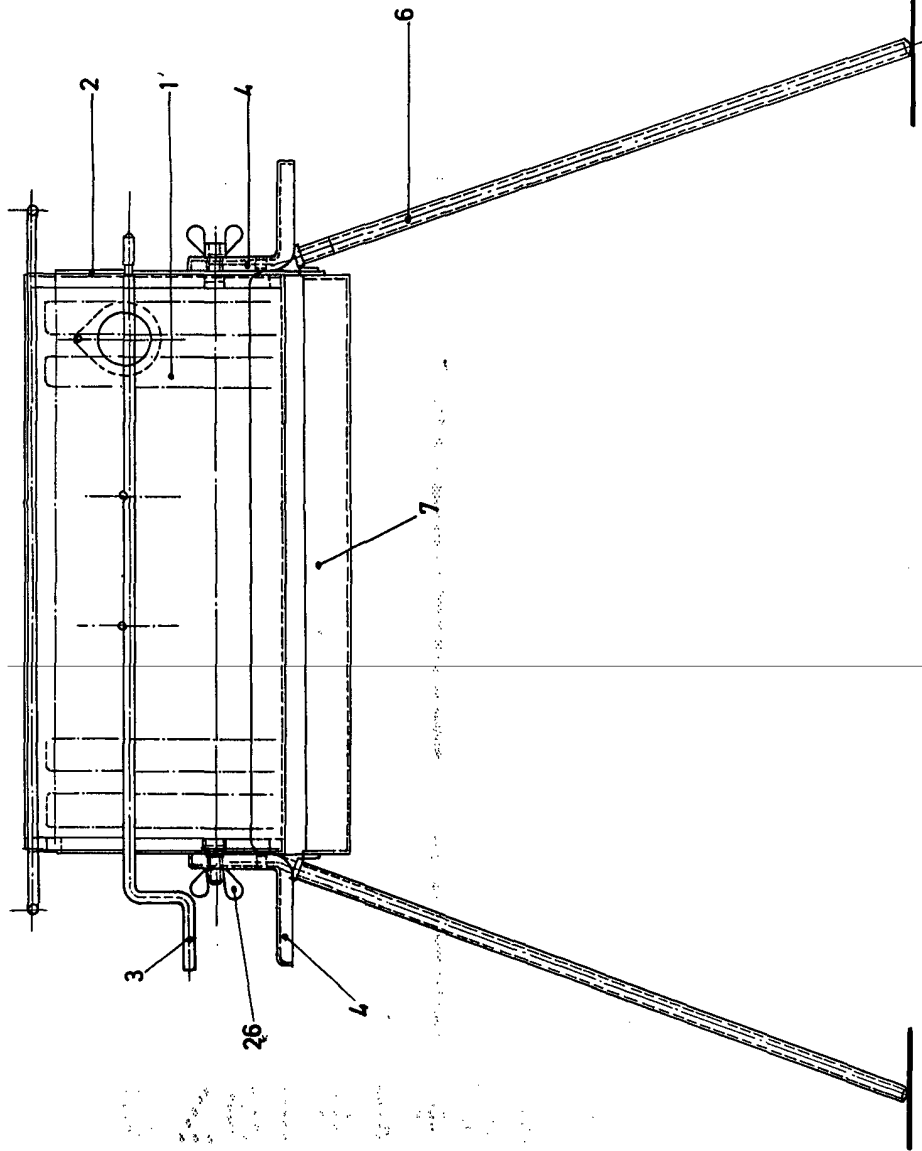
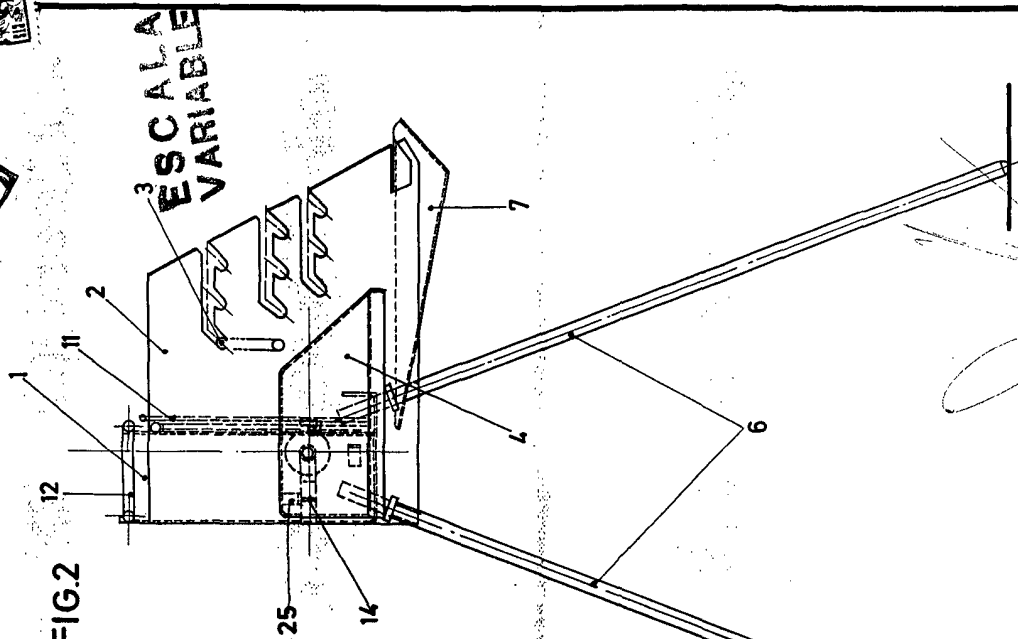

FIG.2



ESCALA VARIABLE

10 ENE 1970

WILLI ACERO Y MODESTO
Fundador E. Hernandez

ESCALA VARIABLE.

10 ENE 1978

FIG.3

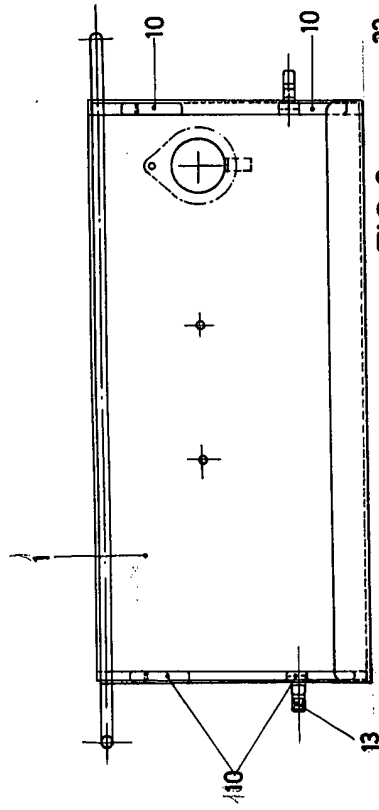

FIG.4

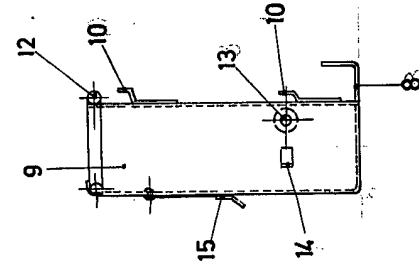

FIG.5

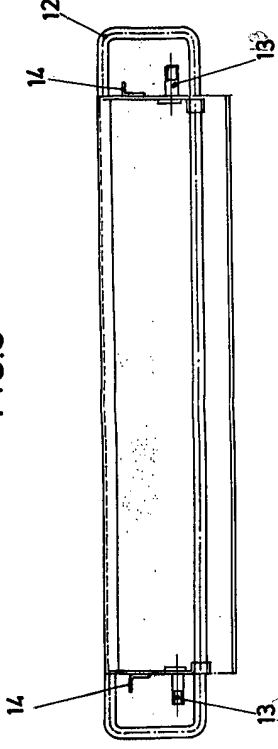
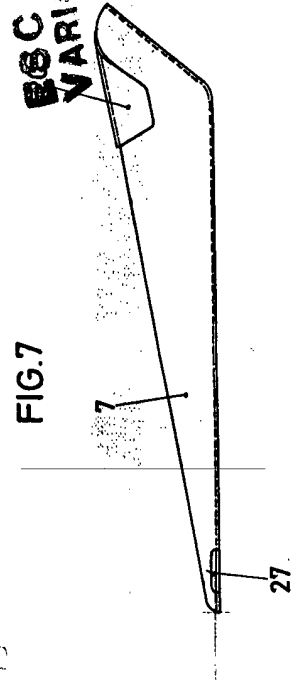

FIG.7



ESCALA VARIABLE

FIG.8

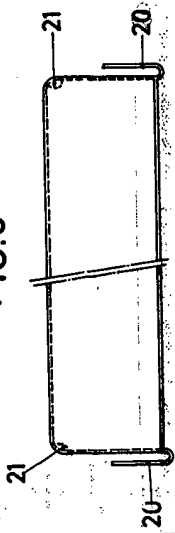

FIG.9

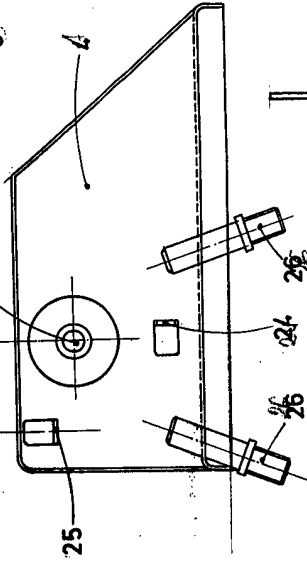

FIG.10

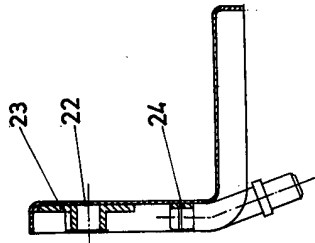
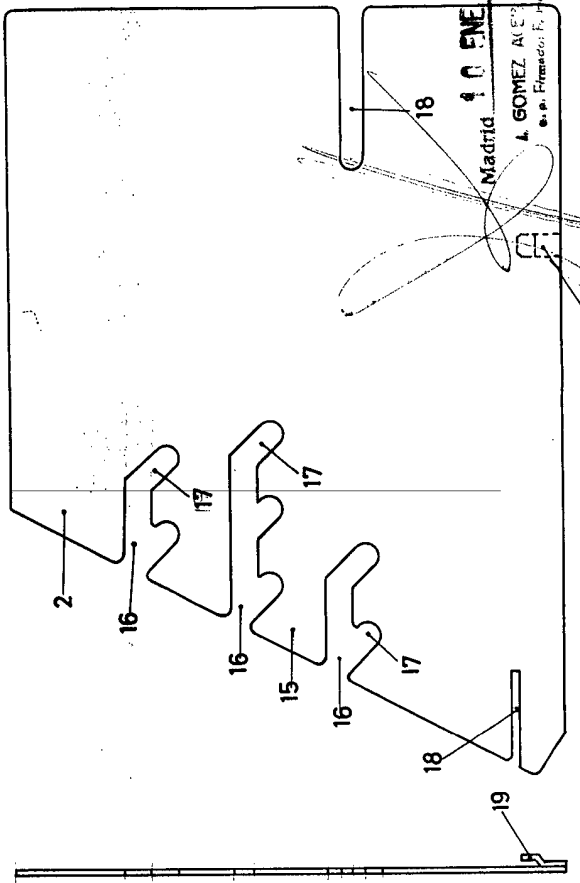

FIG.6



ESCALA VARIABLE.

10 ENE 1978
Madrid
L. GOMEZ ALONSO Y CA
S.A. Impresores, S. de