

151852

18



EXPEDIENTE: MODELO DE UTILIDAD

Titular: D^a. PILAR ESCOLANO CEBOLLA

Nacionalidad: Española

Domicilio: VALENCIA - San Vicente, 130

Objeto: "MUEBLE ESCOLAR"

Prioridad:

MEMORIA DESCRIPTIVA

5 En el cuerpo de la presente Memoria Descrip-
tiva y con la ayuda del plano adjunto, van a quedar
expuestas las características que ofrece un mueble des-
tinado, preferentemente, a uso escolar, aun cuando pue-
de ser igualmente susceptible de empleo como escritorio,
y que reúne las condiciones de novedad y utilidad que
exige el vigente Estatuto Ley de Propiedad Industrial,
para que se otorgue a su titular el privilegio de su
exclusiva explotación industrial y comercial.

10 El mueble que seguidamente describimos, ofrece
la particularidad de que está dotado de una estructura
muy sencilla, de fácil fabricación y montaje, y suscep-



15

tible de ser montado en batería, formando fila, por lo que en proporciones reducidas, puede constituir un pupitre para uso escolar de gran aceptación y utilidad. Su fácil montaje, permite verificar su envío desmontado ocupando un volumen reducido, siendo ello, de por sí, una estimable ventaja, que ha de unirse a su poco coste por la sencillez de su estructura.

20

Para facilitar nuestra siguiente descripción, hemos considerado conveniente acompañar esta Memoria con una lámina de dibujos, en la que se recoge un caso práctico de realización, con la natural salvedad de que estos gráficos son aportados a título de ejemplo y por ello deberán ser considerados en su más amplio sentido y nunca con carácter limitativo.

25

La figura 1ª nos muestra una vista en perspectiva del mueble escolar, en posición de uso, siendo la figura 2ª una vista en alzado lateral, y en sección vertical con el asiento recogido.

30

Refiriéndonos a las precitadas figuras, vemos que el mueble está constituido por dos paneles laterales paralelos -1- y -2-, que en el plano muestran un perfil rectangular, pero pueden ofrecer en su parte superior motivos recortados que resulten atractivos para los niños, y ofreciendo en sus paneles externos e internos dibujos decorativos propios de su carácter infantil. Podrán estar constituidos en cualquier clase de material que sea apropiado. En las caras internas de estos paneles -1- y -2-, quedan dispuestas unas guías -3-, sobre las cuales quedará debidamente montado un ta-

35

40



1969

- 3 -

blero -4- y convenientemente sujeto, que actuará de mesa o pupitre, y podrá tener la inclinación necesaria y conveniente para los fines que ha de cumplir.

45

También en la cara interna de los paneles -1- y -2-, y algo más abajo, se encuentran las guías -5-, en las cuales se dispondrá un tablero -repisa -6-, para poder colocar libros, etc., etc., que de momento no precise el escolar, y cuya repisa ofrecerá en su borde anterior unas escotaduras o grandes entallas -7-, que facilitarán la colocación de las piernas del niño, y cuya repisa estará situada en posición horizontal.

50

55

En las caras internas de los dos paneles -1- y -2-, y contribuyendo a la solidez del conjunto, prácticamente obtenida con el tablero o mesa y con la repisa, se verifica el montaje del asiento, para lo cual se disponen unos tacos cilíndricos -8- encarados, con orificios centrales, que actuarán de cojinetes que facilitarán el giro de unos resaltes laterales cilíndricos -9- que, convenientemente alojados en aquellos orificios actuarán de eje de giro y plegado del tablero -asiento -10- el cual ofrece en su parte inferior y canto opuesto al de su giro, el montaje de las patas -11-, articuladas mediante bisagras -12- que consienten la máxima abertura de 90° , para pasar de la posición de plegado (véase figura 2ª), a la posición de uso (véase figura 1ª).

60

65

70

Suficientemente descritas la estructura y ventajas de este sencillo mueble escolar, sólo resta manifestar que serán variables las circunstancias de mate-



riales, tamaños y formas, así como posibles aplicaciones siempre y cuando ello no suponga alteración de su esencialidad, puesta de relieve en la siguiente

N O T A
= = = =

75

Los puntos que se reivindican en el presente Modelo de Utilidad, son:

80

1º.- Mueble escolar, caracterizado porque está constituido por dos paneles de proporciones y forma apropiados, dispuestos en sentido vertical y paralelos entre los cuales quedan subtendidos un tablero-pupitre sujeto en guías convenientemente dispuestas en sus caras internas, y un tablero estante algo más abajo, igualmente sujeto en guías situadas en las mismas caras internas y encaradas de los paneles, ofreciendo este tablero-estante unas entallas en su parte anterior, de forma curvada para facilitar la colocación de las piernas del usuario, y disponiendo en las mismas caras internas de los paneles de unos tacos cilíndricos orificados, que actuarán de cojinetes de giro de unos resaltes laterales que ofrece un tablero-asiento, que de esta forma queda solidarizado en el mueble, y cuyo tablero dispone en su cara inferior y extremo opuesto al de su giro, de unas patas solidarizadas con un travesaño y montadas al tablero con bisagras que consienten su apertura de 90º para quedar fijadas en su posición de uso. Y

85

90

95

2º.- "MUEBLE ESCOLAR", de conformidad en un todo en lo esencial y fines industriales a lo descrito en la precedente Memoria Descriptiva y gráficamente representado en las figuras del plano adjunto para su me-



18

- 5 -

100

jor comprensión.

Esta Memoria consta de CINCO hojas, escritas o mecanografiadas por una sola cara y a doble espacio en 100 líneas.

Valencia, a 12 Septiembre 1969
Por autorización de la interesada.

Juan López

FIG. 1

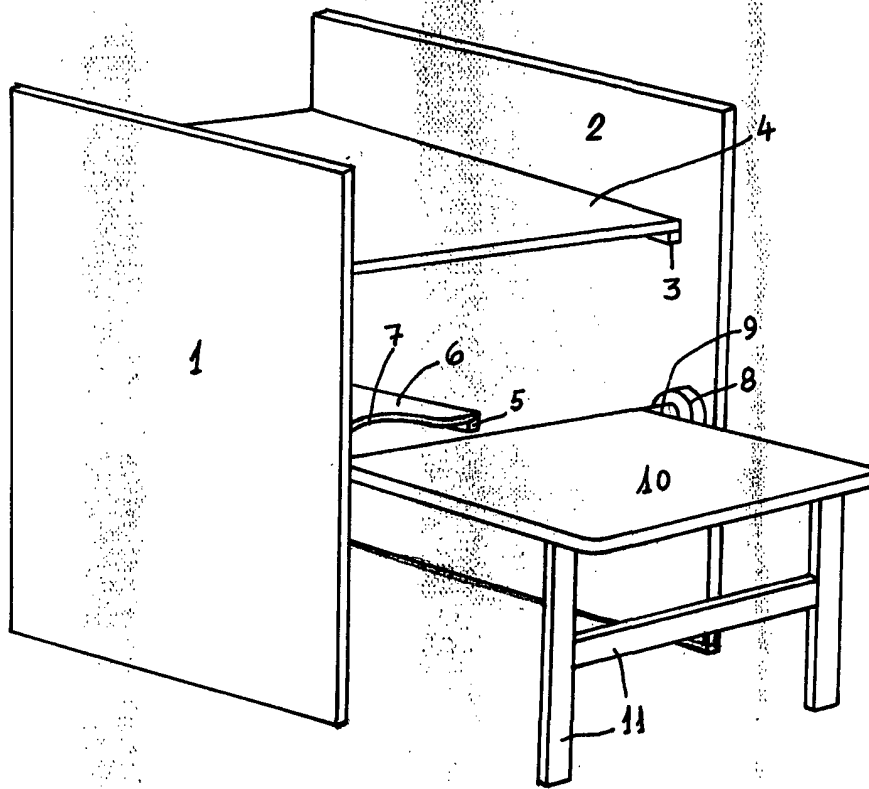
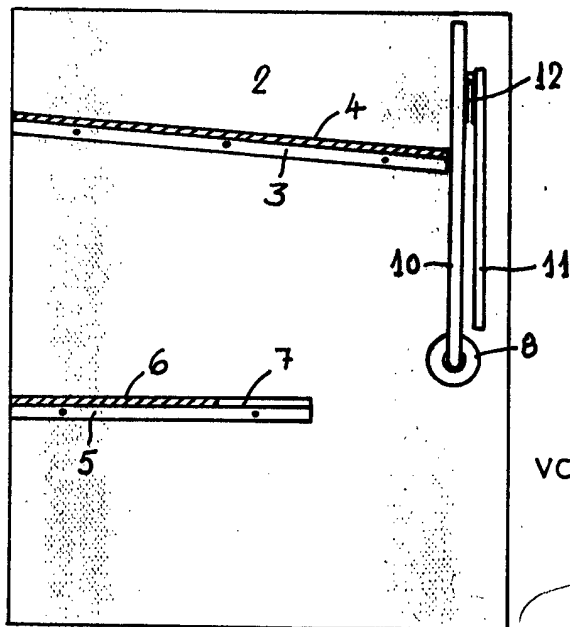

FIG. 2



escala variable

valencia, sepbre 1969

p. a.

Juan Lopez