

151786

30 AGO.



MODELO DE UTILIDAD

por 20 años

por "VITRINA DE SOBREMESA, DESMONTABLE", a favor de D. Pedro CUEVAS García, D. Juan PELLEJA Tous y D. Vicente CANTI Adam, de nacionalidad española, domiciliados en SARDAÑOLA (Barcelona) - Aguila, 48.

=====

MEMORIA DESCRIPTIVA

El presente Modelo de utilidad se refiere a una vitrina de sobremesa, del tipo utilizado en los bares, restaurantes, comercios de comestibles y otros establecimientos similares, con el fin de contener, debidamente protegidos contra

5. insectos, el polvo, el aire y la humedad, artículos alimenticios, tapas, aperitivos y productos análogos, los cuales, por otra parte, deben estar a la vista del público y ser mostrados a éste con posibilidad de examen atento.

La nueva vitrina se caracteriza por ser enteramente

10. desmontable, lo que permitirá su almacenamiento y transporte con sus componentes separados y contenidos, con la debida protección, en el interior de una caja acondicionadora, pudiendo ser el propio cliente el que realice el montaje de la caja exhibidora, ya que el acoplamiento de sus partes es sumamente simple.

30 AGO



Otra característica de la vitrina que se describirá es su gran efecto estético, ya que adopta una línea funcional y decorativa que permite alternar con cualquier tipo de decoración en el establecimiento en que se instale y, a la vez, realiza el aspecto de los productos contenidos en su interior.

Para facilitar la explicación, se acompaña a la presente memoria una hoja de dibujos, en los que se ha representado, a título de ejemplo ilustrativo y no limitativo, un caso de realización de una vitrina de sobremesa, desmontable, según los principios de las reivindicaciones.

En los dibujos:

La figura 1 muestra la nueva caja exhibidora, vista montada y con indicación, mediante flechas, de los sentidos de desplazamiento de los cristales superior y frontal.

La figura 2 muestra el despiece de la vitrina, con representación de cada uno de sus componentes.

Las figuras 3, 4 y 5 corresponden a sendas secciones de la caja exhibidora, por planos indicados A-A, B-B y C-C en la figura 1.

Los elementos designados con números en los dibujos corresponden a las partes siguientes:

-1- y -2-, caras laterales y extremas, de naturaleza metálica o de plástico rígido, resistente y preferentemente metalizado, poseyendo las pestañas frontales -3- y -4- y las superiores -5- y -6-, respectivamente, que definen, junto con los rebordes de las caras, sendos espacios de guiado para la sujeción de los extremos de los cristales; -7- y -8-, entallas formadas en la parte superior y delantera de las placas laterales, con el fin de permitir la introducción de la placa frontal -9- de cristal protector; -10-, placa superior de cristal, con sus extremos alojados en las guías definidas por las pestañas -5-

3 0 AGO.



- y -6-; -11-, guarnición delantera e inferior, de sección en forma de U, con sus extremos -12- y -13- destinados a su acoplamiento a las caras -1- y -2-, mientras que la pestaña interna -14- definirá un alojamiento en el que quedará introducido
5. el borde inferior de la placa de vidrio -9-; -15-, barra posterior y superior que comunica rigidez a la estructura de la caja y relaciona los montantes -16- y -17-, situados respectivamente en las partes posteriores y verticales de las placas -1- y -2-; -18- y -19-, tornillos empleados para la sujeción
10. de los extremos -12- y -13-, -16- y -17- a las caras laterales de la estructura.

- La vitrina constituida en la forma explicada es de una gran robustez y al mismo tiempo su montaje es sumamente fácil, bastando acoplar sus componentes en la forma representada en las
15. figuras 1 y 2, disponiendo los tornillos laterales para la sujeción de las partes acopladas.

El acabado de la guarnición -11-, así como el de la barra -15-, será ventajosamente el cromado, similar al acabado de las placas laterales -1- y -2-.

20. Todo cuanto no afecte, altere, cambie o modifique la esencia de la vitrina descrita, será variable a los efectos del actual Modelo.

N O T A.

- Se reivindica como objeto de este registro por Modelo
25. de utilidad:

- 1.- Vitrina de sobremesa, desmontable, caracterizada esencialmente por constar de dos caras laterales y menores, de configuración preferentemente trapecial y provistas, paralelamente a los rebordes de los lados superior y frontal, de pestañas que definen, junto con dichos bordes, guías para la introducción y retención de los extremos de placas rectangulares y
- 30.

30 AGO.



- alargadas de cristal, acopladas por deslizamiento en las citadas guías, de las cuales las superiores forman sendas entallas para permitir el paso del cristal frontal, cuyo borde inferior queda introducido y apoyado en el interior de una guía de sección en forma de U, formada por una guarnición inferior y delantera de la caja exhibidora, con sus extremos laterales acodados ortogonalmente y acoplados mediante tornillos a las bases laterales, las cuales reciben igualmente, a efectos de comunicar rigidez a la estructura, sendas piezas verticales constituyendo guarniciones posteriores y relacionadas superiormente mediante una barra longitudinal, que queda situada junto a la placa horizontal de vidrio y en la embocadura de la cara abierta y de acceso a la parte posterior de la caja.

- Sean cuales fueren las circunstancias que concurran en la esencialidad del Modelo de utilidad, definido en la anterior reivindicación, cuyo objeto es:

2.- "VITRINA DE SOBREMESA, DESMONTABLE".

Consta la presente memoria de cuatro hojas foliadas, mecanografiadas por una sola cara y de los dibujos adjuntos.

Barcelona, 30 AGO. 1969

P.A. de D. Pedro CUEVAS García,
D. Juan PELLEJA Tous y
D. Vicente CANTI Adam,

LUIS DURÁN CUEVAS
P. P.

Fdo. Luis Durán Cuevas

mo.

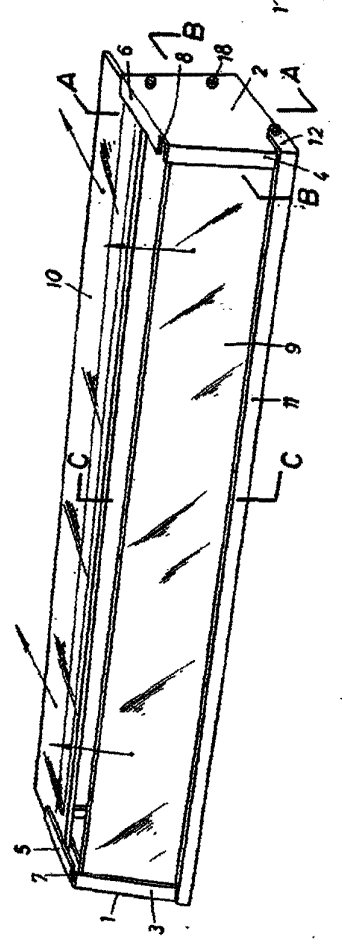

FIG. 1

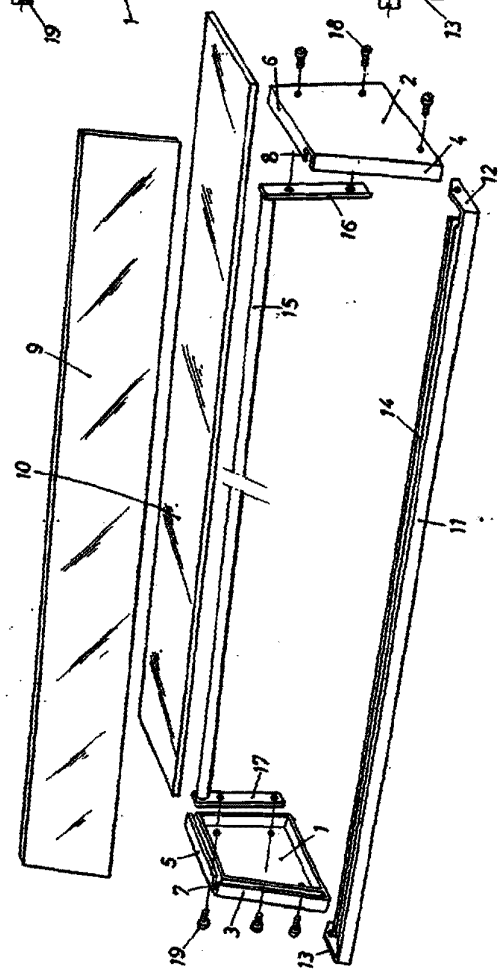

FIG. 2

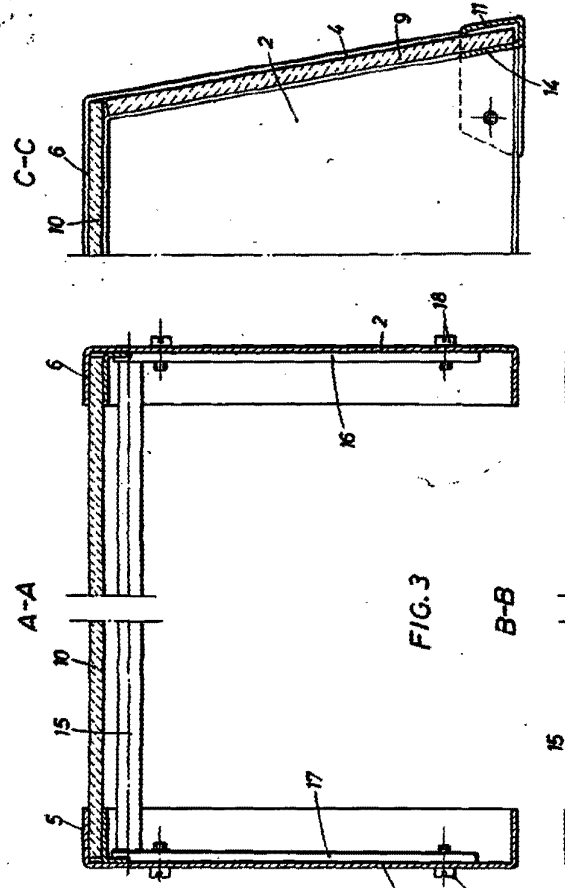

FIG. 3

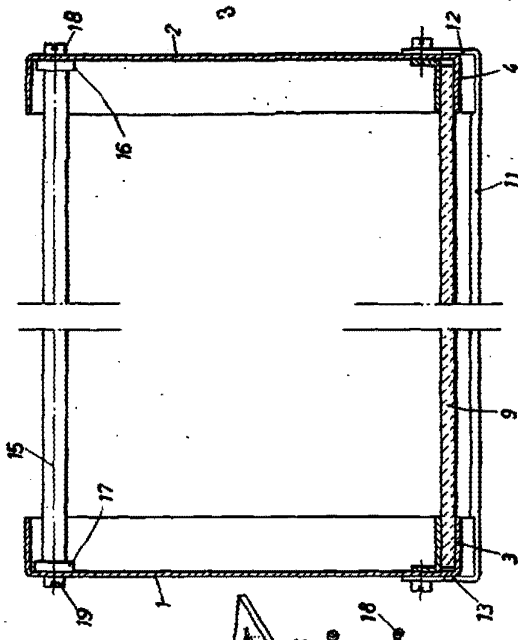

FIG. 4

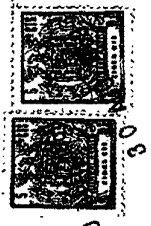

FIG. 5

BARCELONA, 9 0 AGO. 1969

P. A.

LUIS DURÁN CUEVAS
P. P.

Fabr. Luis Durán Cuevas

ESCALA VARIABLE