

151679

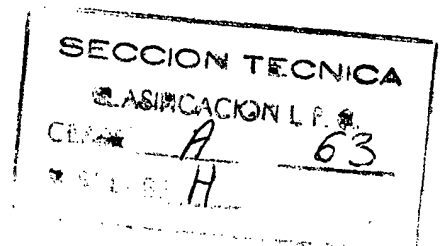

MODELO DE UTILIDAD

por V E I N T E años

a favor de GUILLEM, SERRALTA Y VALERO, S.L.

de nacionalidad española

residente en IBI (Alicante).- San Juan, 1

por:

"AUTOMOVIL DE JUGUETE PERFECCIONADO".-

-----



5.- El Modelo de Utilidad objeto de la presente memoria se refiere como su titulo indica a un automovil de juguete a escala reducida en el que se han incorporado algunos dispositivos encaminados a conseguir un mejor efecto de calidad con un montaje rapido y economico que permitalanzar un articulo perfectamente acabado dentro de un margen amplio de posibilidades economicas.

10.- Consiste esencialmente la presente invención en disponer el vehiculo en dos piezas unidas entre si, la carracceria propiamente dicha y la base disponiendose entre ambas los ejes de las dos ruedas los cuales van guiados exteriormente por los trapecios que simulan la suspensión independiente de cada rueda. Los extremos de los ejes terminan en una pieza troncoconica de forma que al presionar sobre ellos las llantas de cada rueda se consigue el montaje evitando la salida, para la cual se ha previsto dichas llantas conformadas en materiales moldeables semirigidos. De forma deslizante sobre estas llantas se monta el neumatico de material mas blando.

15.-  
20.- Para la mejor comprensión del invento que se preconiza se acompaña una hoja de planos en la que en dos figuras se detalla suficientemente la constitución y disposición de sus elementos componentes asi como su utilización en un ejemplo de realización practica no limitativo.

25.- La figura primera representa una vista esquematizada en perspectiva del conjunto que no ocupa y la segunda un detalle en seccion del mismo.

La numeración que acompaña a las figuras tiene el mismo significado para ambas siendo este el siguiente:

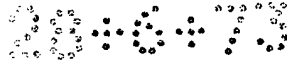

- 1.- Carroceria.
- 2.- Base.
- 3.- Trapecios.
- 4.- Eje.
- 5.- Final troncoconico.
- 6.- Llanta.
- 7.- Rueda.

10.- El eje (4) se soporta entre la carroceria (1) y la placa base (2) guiado por los trapecios (3), estando terminados en sendas piezas troncoconicas (5) de forma que a presión sobre ellos se introduce en la llanta (6) sobre la que a su vez de forma deslizante se coloca el neumatico (7).

15.- Seran independientes del objeto de la presente invención, los materiales, forma, colores y dimensiones tanto absolutas como relativas y en general todo cuanto no altere cambie o modifique la esencialidad de la invención.

20.- Descrita suficientemente la naturaleza y objeto del presente Modelo de Utilidad, se hace constar que las características esenciales sobre las que han de recaer la concesión del mismo estan comprendidas en las siguientes:

R E I V I N D I C A C I O N E S

25.- 1ª.- Automovil de juguete perfeccionado, caracterizado por comprender una pieza superior o carroceria propiamente dicha dispuesta sobre una base de forma que se alojan entre ambas los ejes guiados en sus extremos por los correspondientes arcos practicados en los trapecios

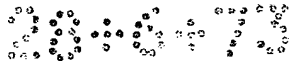

15 1679



- 4 -

representativos de la suspensión independiente de cada rueda.

- 5.- 2ª.- Automovil de juguete perfeccionado, caracterizado por comprender, según reivindicación anterior, los extremos de cada eje, constituidos por una pieza troncoconica, que permite introducirlo por el orificio previsto en las llantas, conformadas en material moldeable con cierta elasticidad, pero no su extracción, consiguiéndose un montaje rápido y económico montándose a continuación, de forma deslizante, la cubierta sobre la llanta.
- 10.- 3ª.- AUTOMOVIL DE JUGUETE PERFECCIONADO.

- 15.- Todo ello conforme se describe y reivindica en la memoria que antecede que consta de CUATRO hojas escritas a máquina por una sola de sus caras y planos que la ilustran.

Madrid, 12 de Septiembre de 1.969

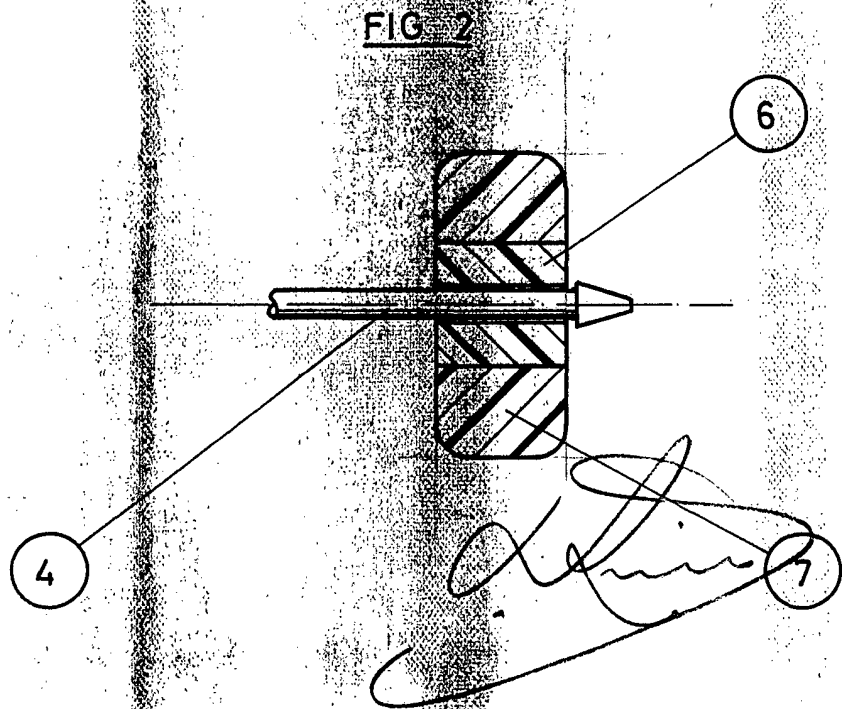
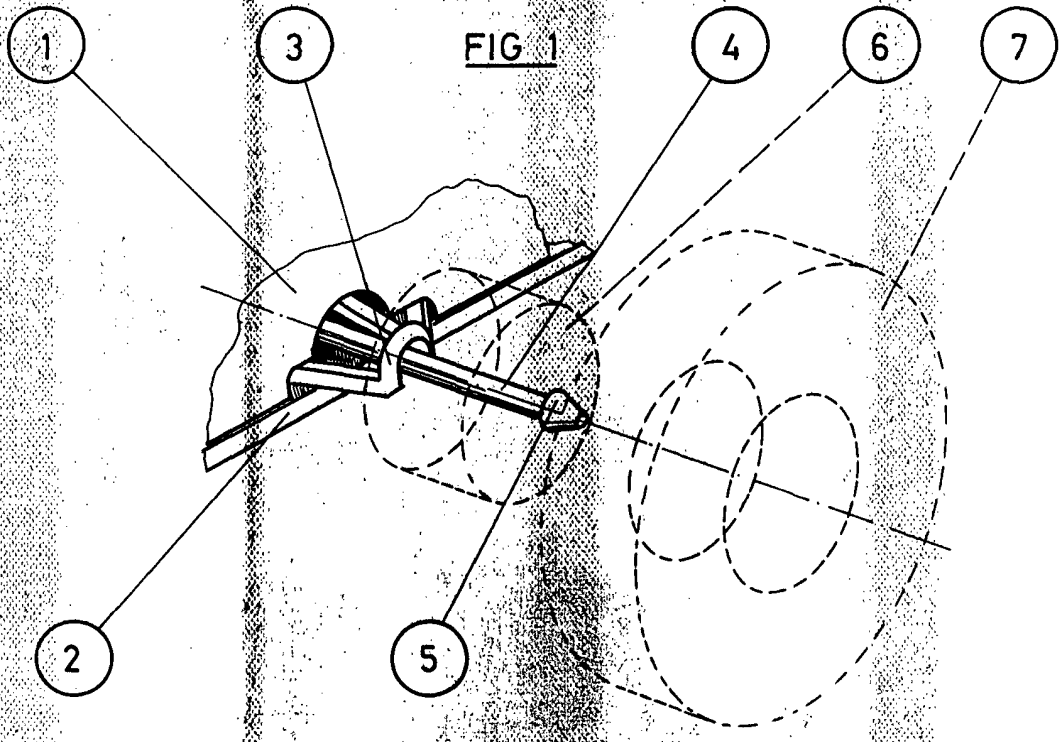

ESCALA VARIABLE