

151665



EXPEDIENTE: MODELO DE UTILIDAD

Titular: D. SALVADOR MANCLUS ANDRES

Nacionalidad: Española

Domicilio: VALENCIA - C/. de la Industria, 27

Objeto: "NUEVO SILLON"

Prioridad:

MEMORIA DESCRIPTIVA

5 En la presente Memoria y en el plano adjunto, van a quedar detallados los detalles constructivos que ofrece un nuevo sillón, especialmente concebido para su uso en terrazas, que reúne las necesarias condiciones de novedad y utilidad que exige el vigente Estatuto-Ley de Propiedad Industrial para atribuir a su titular el privilegio de su exclusiva fabricación y venta.

10 El sillón que vamos a describir, está constituido por un armazón de tubo metálico, de estructura fija y susceptible de ser apilado, y de un respaldo y asiento de madera, constituido por tablillas, que forman

151665



- 2 -

15

prácticamente una unidad, susceptible de colocarse y retirarse del armazón en breves segundos, por lo que el montaje de este mueble no ofrece dificultad y puede hacerse a un ritmo muy elevado.

20

Para facilitar la comprensión de la descripción que seguidamente realizamos, hemos considerado oportuno acompañar una lámina de dibujos, en la que se recoge un caso práctico de realización, con la natural salvedad de que estos gráficos constituyen solamente un ejemplo y por ello deberán ser considerados en su más amplio sentido y nunca como limitación del alcance de la protección que se solicita.

25

En el plano adjunto, la figura 1ª nos muestra una vista en perspectiva del sillón, en el que las tablillas de madera se han representado con trazo fino para facilitar la visión del armazón metálico, siendo la figura 2ª una sección vertical de una vista lateral y en alzado de un sillón.

30

Refiriéndonos a las precitadas figuras, señalamos con -1- al bastidor que integra el respaldo y las patas posteriores, y al que va unido el bastidor -2-, que constituye los reposabrazos y el apoyo del asiento en la parte anterior, y con -3- señalamos al bastidor que integrando el asiento, constituye las patas anteriores.

35

40

Con este armazón metálico, en el que los tres bastidores citados, quedan unidos por puntos de soldadura, se utiliza para respaldo y asiento unas tablillas de madera, de las cuales señalamos con -4- las del res-



1969

- 3 -

45 paldo y con -5- las del asiento, separadas entre sí ra-
cionalmente para permitir la aireación del cuerpo del
usuario, y cuyas tablillas, están unidas (las del res-
paldo) a una pieza de madera o listón -6-, mediante los
50 correspondientes tornillos, y cuyo listón queda situado
en la parte interna del tramo horizontal del respaldo
y unido a éste tramo con un solo tornillo -7-, quedando
insertos los cantos de dichas tablillas en sendas ranu-
ras -8- practicadas en la cara superior de las tablillas
55 -5- del asiento, las cuales, en su longitud exceden li-
geramente a la profundidad del asiento, de forma que las
tablillas, tanto por su parte anterior como por la pos-
terior descansan sobre los bastidores -2- y -3- que com-
ponen el asiento, quedando solidarizadas al bastidor -2-
60 por su unión mediante tornillos a otro listón -9-, que
está situado en la parte interna (no visible, como el
anterior) del bastidor -2-, al que se une mediante un
tornillo -10-. De esta forma, el conjunto respaldo-asien-
to, de tablillas de madera, está fijado solamente con
dos tornillos -7- y -10- al bastidor metálico, pero guar-
dando el conjunto una gran solidez y conjunción de los
elementos que integran la estructura.

65 Suficientemente descrita la estructura objeto
de este registro, sólo nos resta manifestar que serán
variables las circunstancias de materiales, tamaños y
formas, así como otros detalles de carácter accesorio,
siempre y cuando ello no afecte su esencialidad, pue-
ta de relieve en la siguiente

N O T A
= = = =



70

Los puntos que se reivindicacion en el presente Modelo de Utilidad, son:

75

80

85

90

95

12.- Nuevo sillón, que constando de tres bastidores metálicos, uno que constituye el respaldo y pies posteriores, otro los reposabrazos y parte anterior del asiento y el tercero el resto del asiento y pies anteriores, unidos por puntos de soldadura, que se caracteriza porque el respaldo y el asiento están constituidos por tablillas de madera, las del respaldo solidarizadas por su parte superior con un listón, mediante tornillos, y cuyo listón queda fijado al tramo horizontal del respaldo en cuya cara interna queda asegurado, mediante un tornillo, apoyando y encajando los extremos de dichas tablillas en unas ranuras practicadas en la cara superior de las tablillas que integran el asiento, cuyas tablillas exceden en su longitud a la profundidad del asiento, apoyándose en el bastidor metálico que lo constituye, y quedando estas tablillas solidarizadas a otro listón mediante tornillos, cuyo listón se fija al larguero anterior del asiento, en cuya parte interna queda situado, mediante un tornillo. Y

22.- "NUEVO SILLON", de conformidad en un todo en lo esencial y fines industriales a lo descrito en la precedente Memoria Descriptiva y gráficamente representado en las figuras del plano adjunto para su mejor comprensión.



Esta Memoria consta de CINCO hojas, escritas o mecanografiadas por una sola cara y a doble espacio en 95 líneas.

Valencia, a 8 de Septiembre de 1969

Por autorización del interesado.

A. La Valle

FIG. 1

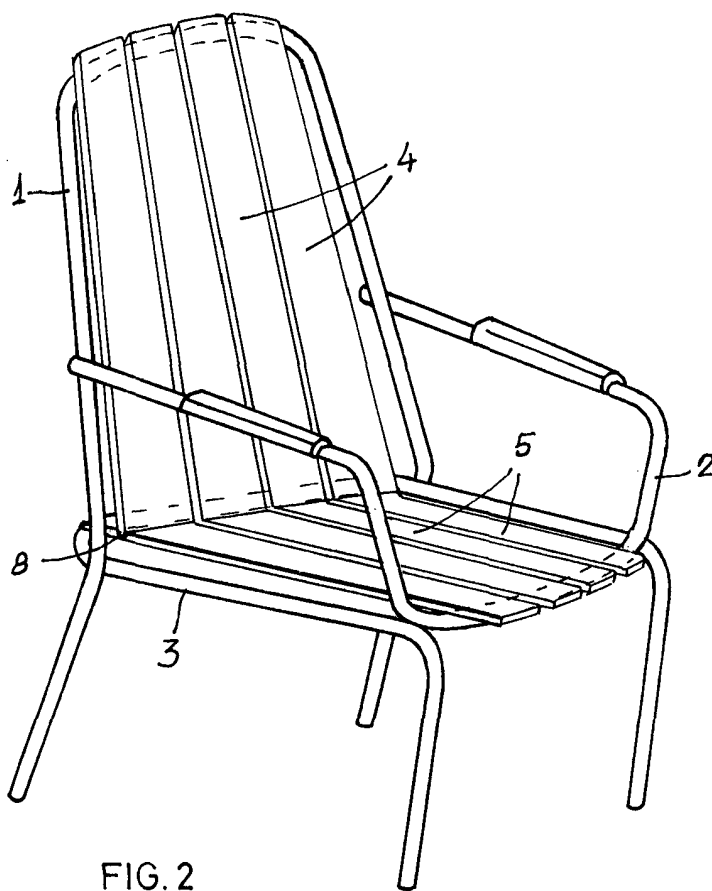

12 SET 1969

FIG. 2

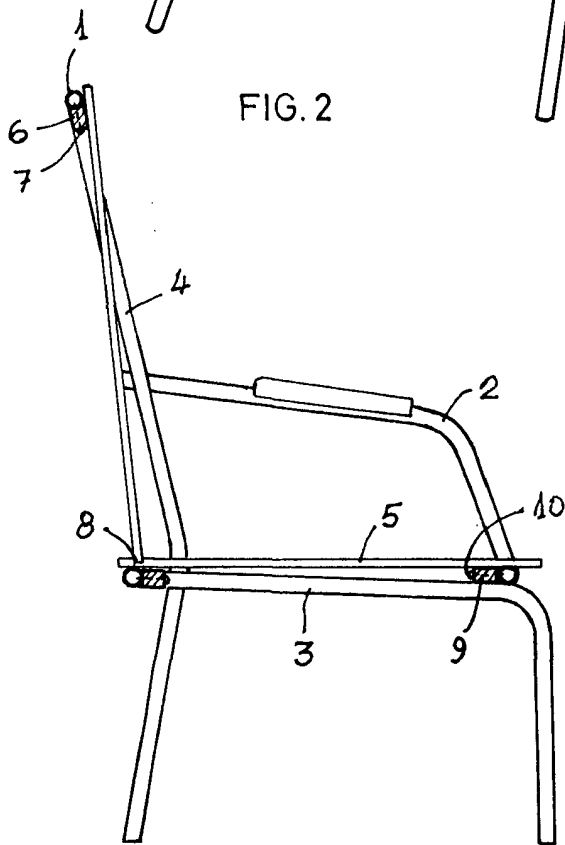

escala variable
valencia, sepbre 1969
p.a.