

15 16 29



MP/.

memoria descriptiva

SECCION TECNICA
CLASIFICACION I. P. E.
CLASE <u>B 25</u>
GRUPO <u>C</u>

CLASE DE REGISTRO

un Modelo de Utilidad, por veinte años en España,

NOMBRE Y NACIONALIDAD DEL SOLICITANTE

Zubizarreta e Iriondo, S.L.
(sociedad española)

RESIDENCIA Y DOMICILIO

Ermua (Vizcaya)
General Mola, 27

OBJETO

"SUPLEMENTO PARA MARTILLOS DESTINADOS A TRABAJOS DELICADOS".

15 16 29

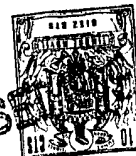

e1 -

1 El presente modelo de utilidad se refiere a un
suplemento para martillos destinados a trabajos delicados,
en los que se requiere no marque ni dañe las superficies de
las partes ensambladas.

5 Como es sabido, el martillo es una herramienta
de percusión, compuesta de una cabeza metálica, usualmente
de hierro, y un mango de material adecuado.

10 En las aplicaciones generales la cabeza del marti-
llo, tiene una superficie de golpeo dura, adecuada para los
trabajos de mecánico, y mediante la disposición que se rei-
vindica, se hace posible emplear el mismo martillo, en los
casos indicados, por el simple acoplamiento de un suplemen-
to usualmente de plástico, y en general de características
15 de elasticidad adecuadas para los trabajos finos a realizar.

20 El suplemento que se reivindica está constituido
por una fuada en cuya cavidad se aloja la parte ancha de la
cabeza del martillo, a la cual se ciñe, y que del lado del
fondo de la misma se prolonga; con muy mayor espesor que
en el contorno, constituyendo, por así decirlo un almohadi-
llado que protege las partes golpeadas.

25 En las adjuntas figuras se concreta una forma de
ejecución, presentada a título de ejemplo de realización,
sin carácter alguno limitativo, sino unicamente para ilus-
trar las características generales del suplemento que se
han expuesto.

30 La fig. 1 ilustra, sobre la vista de conjunto de
un martillo, un suplemento montado en su cabeza y represen-
tado en sección diametral.

15 16 29



1

La fig. 2 presenta: en la parte superior, la vista del suplemento por su extremo abierto; y en la inferior, la sección diametral del mismo.

5

Con referencia a dichas figuras y a los números que sobre ellas designan las partes y detalles del suplemento representado, que interesan a los fines de esta memoria, la descripción del mismo es como sigue:

10

El suplemento está constituido por su contorno lateral 2 y el fondo 1, de mucho mayor espesor, como se ha indicado. En la cavidad constituida por tal conjunto, se aloja el extremo grueso de la cabeza 3 del martillo, montada en su mango 4.

15

N O T A.-

=====

El presente modelo de utilidad, comprende las siguientes reivindicaciones:

20

1.- Suplemento para martillos destinados a trabajos delicados, caracterizado porque está constituido por un casquillo de material elástico, cuya cavidad se destina a alojar la parte ancha de la cabeza del martillo, a la cual se ciñe, y que en la parte del fondo se prolonga, con mucho mayor espesor que el contorno, formando un almohadillado que protege las partes golpeadas, al utilizar el martillo.

25

2.- Suplemento para martillos destinados a trabajos delicados.

30

Según se describe y reivindica en la presente memoria descriptiva.

15 16 29

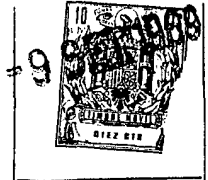

- 3 -

1

Se ilustra con los planos que a la misma se acompañan.

5

Y consta dicha memoria de tres hojas foliadas y escritas a máquina por una sola de sus caras.

Madrid, a

9 SET 1969

CARLOS ROED

P.P.

10

15

20

25

30

Fig. 1.

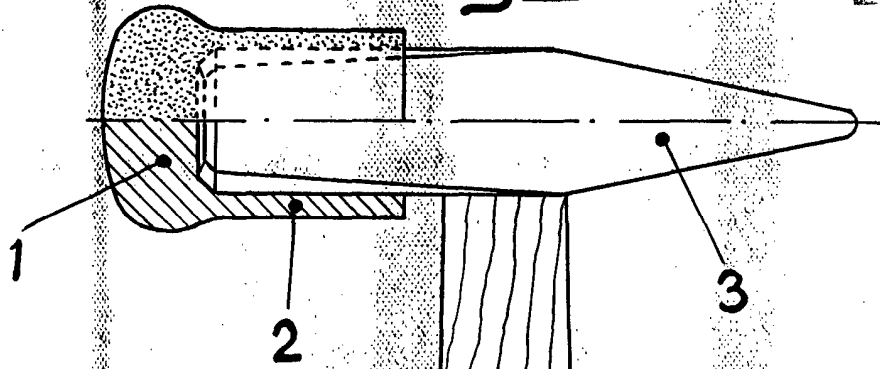
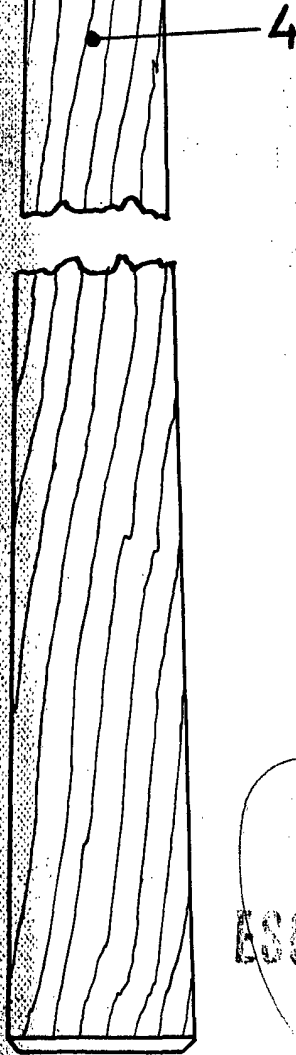
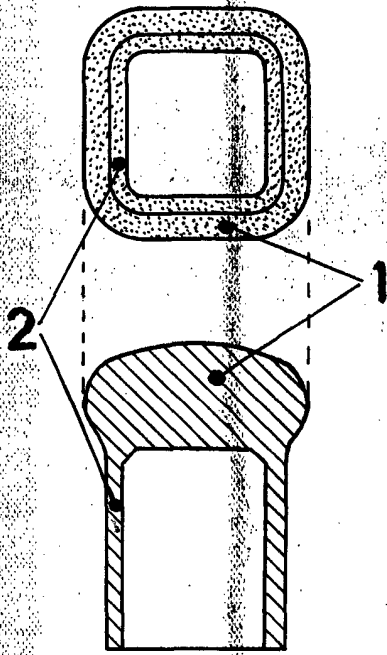

Fig. 2.



ESCOMA VENCIBLE
CARLOS HOPE
P.P.