

151477

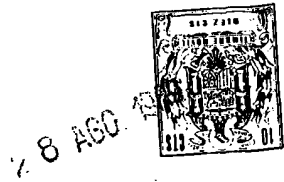

MODELO DE UTILIDAD

por 20 años

A favor de DON SANTIAGO GARCIA PEREZ, de nacionalidad española, domiciliado en MADRID, calle Montera nº 25, por: "PERFUMADOR AMBIENTADOR PARA VEHICULOS". - - - - -

oooo0oooooo

MEMORIA DESCRIPTIVA

Se refiere este modelo de utilidad a un dispositivo perfumador automático y ambientador esencialmente indicado para su instalación en el interior de los vehículos automóviles, con posibilidad de accionarlo por el conductor del mismo, que contará al alcance de su mano con el elemento pulsador para su accionamiento sin necesidad de perder en ningún momento el control del vehículo.



Esencialmente dicho pulsador o botón de accionamiento podrá situarse en el centro de mandos, vulgarmente conocido por salpicadero.

5 Hemos podido comprobar la necesidad exigible en todo vehículo de ambientarlo o perfumarlo - para evitar la acumulación de olores, normales por el efecto de los combustibles y muy sensibles a algunas personas provocándoles la náusea y el mareo, el mal olor condensable del tabaco ya que, generalmente, se
10 fuma dentro de los mismos, y como es lógico el propio desprendimiento de la excrección sudorífica de los - ocupantes.

La purificación o ambientación del vehículo, la realizamos generalmente por medios manuales
15 a nuestro alcance, pulverizadores de todo tipo, aerosoles y otros, pero que no resultan perfectamente - prácticos debido a la deformidad del riego, aparte - que siempre implica la atención del usuario y si en este caso es el conductor, su obligación de parar o
20 dedicar el tiempo necesario a la operación.

Dicho elemento ha sido ideado en evitación de los inconvenientes resaltados y esencialmente para una perfecta ambientación del vehículo con - la única función de apretar o actuar un simple pul -
25 sador.

Consta el dispositivo de una carcasa en volvente de los órganos de ejecución y pulverización y a los efectos, preparada en varios de sus puntos, de zonas de fuga para expansión pulverizada del líquido gasificado que se proyecta desde el interior
30 suministrado por un depósito de aerosol con disposi-



ción valvular reversible y a los efectos recargable.

Una de las características primordiales de dicho sistema valvular es que el mismo viene accionado por un juego de bielas y palancas con servicio automático de un electroimán inducible por alimentación de la propia batería del vehículo y accionamiento conectado al pulsador que consideramos instalado en el salpicadero.

Es fácil comprender que la simple acción en el pulsador cerrará un circuito, inducirá el electroimán, éste desplazará la biela y palanca de accionamiento de la cabeza de válvula y consecuentemente la pulverización o riego instantáneo que se esparcirá uniforme y totalmente en la capacidad interior del vehículo.

Como es lógico el dispositivo irá instalado en cualquier lugar adecuado del vehículo.

Una idea más amplia de las características del modelo, la realizaremos a continuación al hacer referencia a la lámina de dibujos que a ésta memoria se acompaña en la que, de manera un tanto esquemática y tan sólo por vía de ejemplo, se representan los detalles preferidos del invento.

En los dibujos:

La figura 1ª es una vista en perspectiva con secciones convencionales en general, de los órganos internos del dispositivo pulverizador, perfumador y ambientador.

La figura 2ª es una vista esquemática en



perspectiva de la cabeza de accionamiento valvular.

La figura 3ª es un detalle en perspectiva de un vehículo dotado de dicha disposición, y es -
quemáticamente del circuito de alimentación del conjunto.
5 to.

Comentando las referencias numéricas de dicha lámina de dibujos, se señala con el número -1- la carcasa envolvente del conjunto provista de una serie de venas de ventilación -2- para la expansión
10 del flujo ambientador contenido en el depósito hermético -3- y dotado de una cabeza valvular reversible o recargable -4-

Dicha cabeza está relacionada con la cabeza presionadora -5- montada sobre una base discoidal
15 -5a- comunicada con el conducto valvular mediante el canutillo -5b- y provista de la salida -5c-; esta cabeza, es la que propiamente recibe el efecto de apriete del dispositivo electro-mecánico previsto para su pulsación automática.

El mencionado dispositivo, consta de un
20 electroimán -6- convenientemente instalado el cual al inducirse provocará en un sentido previsto un giro - gradual suficiente para determinar la inclinación proporcional de un brazo de biela -7- y consecuentemente
25 el desplazamiento lineal de la biela -8- que comporta, articulando en su extremo opuesto sobre un puente bu-lonado -9-. Dicha biela -8- cuenta con una pequeña - abrazadera comportadora de un patín en cuña -10- punto que actúa sobre el saliente de la cabeza -5- pre-
30 sionándolo y abriendo el paso de válvula.



El inducido del electroimán se realiza por alimentación de la batería -12- (fig. 3a), en relación con el pulsador -11- el cual presentará las conexiones (e) al electroimán (b) a la batería y éstas, respectivamente, a las salidas a masa (T), con lo cual y en una postura determinada del pulsador -11-, se cerrará el circuito y por tanto se iniciará la operación ya comentada en los párrafos anteriores y pulverización ambientadora prevista.

Una vez descrita convenientemente la naturaleza del invento, se hace constar a los efectos oportunos que el mismo no queda limitado a los detalles exactos de esta exposición sino que por el contrario en él, se introducirán aquellas modificaciones de detalle que las circunstancias y la práctica pudieran aconsejar, siempre que no se alteren las características esenciales descritas.

NOTA

Se declara como de propiedad y novedad para todo el territorio español el contenido de las siguientes:

REIVINDICACIONES

1a.- Perfumador ambientador para vehículos, que se caracteriza esencialmente al estar constituido por una carcasa envolvente preparada con ventanas de evacuación en varios de sus puntos estratégicos y en cuyo interior se agrupan: un depósito contenedor del producto perfumador ambientador, abastecido de disposición valvular reversible y recargable y accionada por un dispositivo mecánico accionado por un electroimán inducible en circuito con la batería



del vehículo donde se instale y mediante pulsador directamente accionable, por ejemplo situado en el salpicadero del vehículo.

5 2a.- Perfumador ambientador para veh'ic
culos, que se caracteriza de conformidad con la ante-
rior reivindicación, porque el electroimán va monta-
do en un soporte adecuado y relacionado con un bra-
zo de contrabiela y biela que en el inducido del mis-
mo, la primera provoca una inclinación y consecuente
10 desplazamiento de la biela, suficiente para que me-
diante un accionador de patín, situado en lugar ade-
cuado de la misma, determinar el accionamiento de la
cabeza valvular y consecuente apertura de la misma,
dando paso a la pulverización del producto perfumador.

15 3a.- Perfumador ambientador para vehí -
culos, que se caracteriza de conformidad con la 1a y
2a reivindicación, porque el inducido del electroi -
mán alimentado por la propia batería del vehículo,
viene determinado por el pulsador en conexión con
20 ambos elementos y estos, respectivamente, con masa
a tierra, de forma que al cerrarse el circuito por
acción del pulsador se realiza automáticamente la
operación mencionada.

25 4a.- "PERFUMADOR AMBIENTADOR PARA VEHI-
CULOS".

Todo conforme queda descrito en la pre-
sente memoria que consta de site hojas mecanografía-



das por una sola de sus caras, foliadas y dibujos
que se acompañan.

Madrid, 28 Agosto 1969

SANTIAGO GARCIA PEREZ

p. a.

117 50 01
P. G.

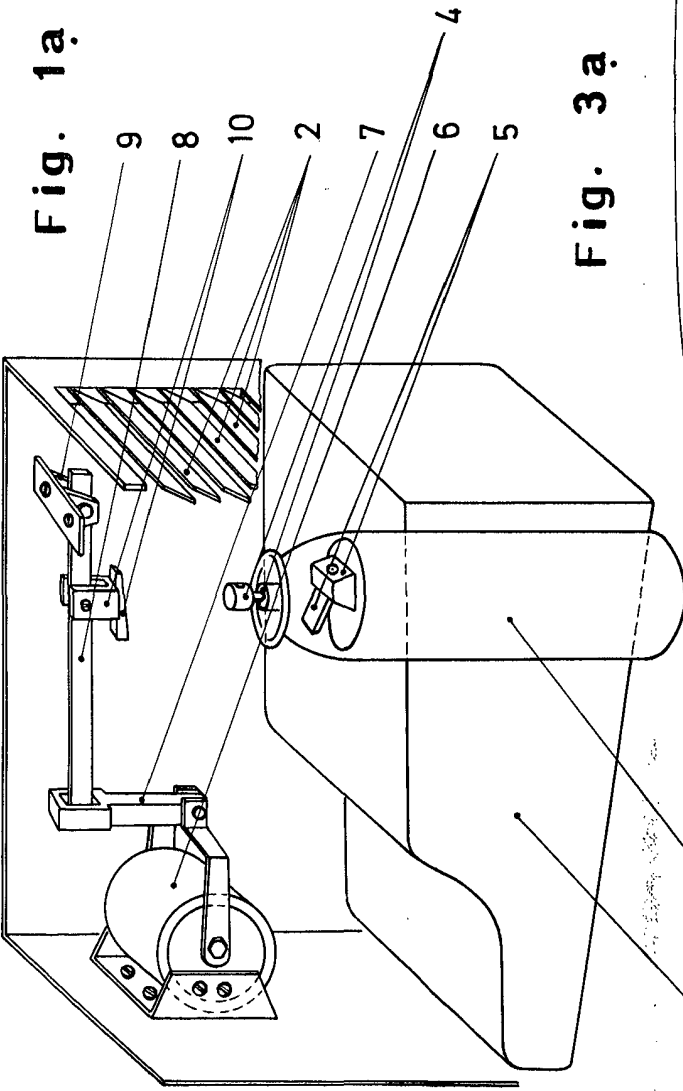

Fig. 1a

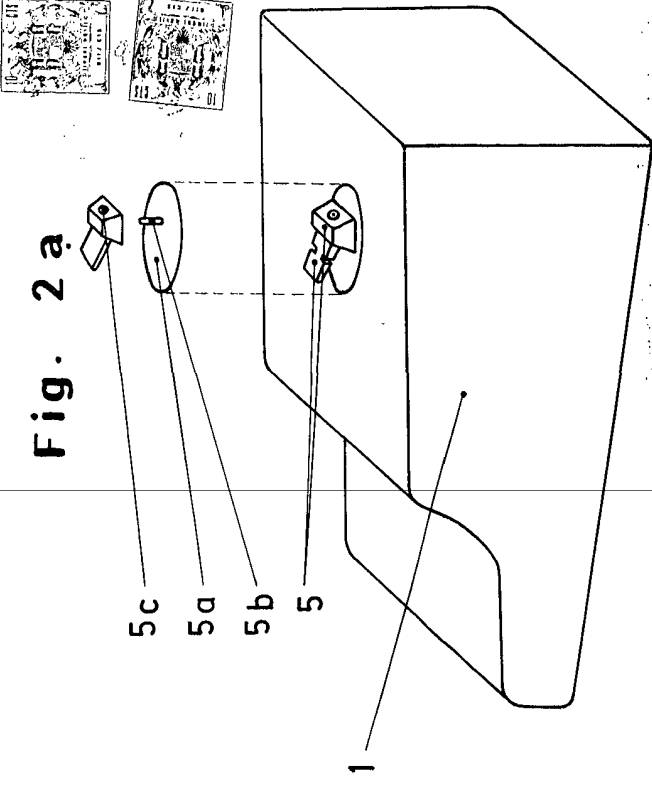

Fig. 2a

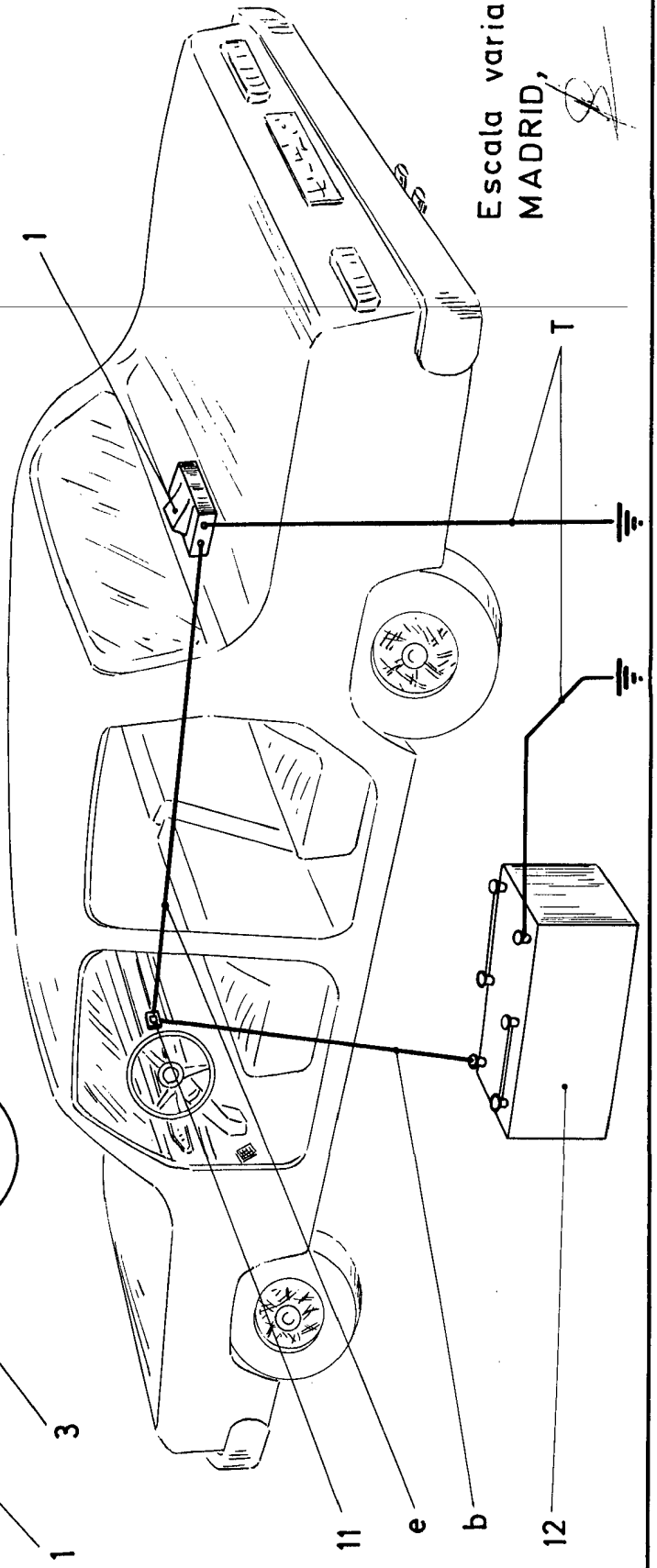

Fig. 3a

Escala variable
MADRID,

