

151476



1934 10

MEMORIA DESCRIPTIVA

DE UN MODELO DE UTILIDAD, POR VEINTE AÑOS EN ESPAÑA,
A FAVOR DE DON JAIME MAS TORRELLAS, DE NACIONALIDAD
ESPAÑOLA, RESIDENTE EN MATARO (Barcelona) - Hernán -
Cortés nº 11

S O B R E

"UN ENVASE PLEGABLE Y RENOVABLE EN SUS ILUSTRACIONES GRÁFICAS"

El presente Modelo de Utilidad, hace referencia a -
un envase plegable y renovable en sus ilustraciones gráficas,
destinado preferentemente a la conservación de géneros de pun-
to en régimen de selección y clasificación de series por dibu-
5.- jos y coloridos de las unidades o piezas puestas a la custo-
dia del envase.

En el aspecto de la calidad de caja plegable, forma
parte del tipo de envase en que, la tapa y base son iguales -
y reducibles ambas a una pieza plana por medio del abatimien-
10.- to de las cuatro paredes laterales, por medio del dobles dia-



gonal de las caras mayores a partir de los vértices correspondientes.

La cualidad de renovable que se cita en el enunciado, es la que caracteriza esencialmente al envase, por presentar a lo largo de las dos caras laterales longitudinales y también de la cara o base superior de la tapa, a una hilera de recuadros rectangulares en los que figura en cada uno de ellos, la reproducción fotográfica de uno de los modelos de calcetines (como caso concreto), que componen la serie destinada al envase.

Para conocer con mayor exactitud las particularidades planteadas, se describe seguidamente un ejemplo de realización práctica del modelo, utilizando para ello la referencia de la representación consignada en el gráfico adjunto.

En dicho plano: la Fig. 1 reproduce vista en planta la cara superior del envase. Y la Fig. 2, dibuja el alzado de una de las dos caras laterales, mayores.

En las dos caras, se observan la ya indicada alineación regular de los cinco recuadros -4- rectangulares en vertical, que ostentan cada uno su fotocopia a todo color, de la correspondiente pieza de la serie.

En la cara lateral -5-, los recuadros se sitúan en una equidistante distribución ocupando preferentemente toda la zona media; mientras que en la cara superior y más destacada -6-, las repetidas fotografías reparten el resto del área, con otros encuadres -7- destinados al texto oportuno, así como unas franjas -8- se sitúan inferior y horizontalmente completando la decoración del conjunto.

En cuanto a la forma del envase plegable, la Fig. 3 dibuja en perspectiva sus dos mitades componentes y análogas.



La tapa -9- en situación de despliegue, aún con cierta falta de rigidez, debida a no tener su interior ocupado; y la base -10- en situación de plegado. Lo que efectúa, al igual que la tapa, abatiendo las dos caras mayores -5- y sobre ellas las - dos caras menores -11- a favor del dobléz diagonal que les brin
5.- dan las aristas 12- predispuestamente marcadas en su elabora-
ción.

Al ser llevado a la práctica el prototipo descrito como ejemplo no limitativo, admitirá las variantes de dimen-
10.- sión, calidades, y de decoración ya expuestos, sin que por ello se altere ni modifique la esencialidad prevista.

N O T A

En resumen la presente solicitud de modelo, recaerá sobre las siguientes reivindicaciones:

- 15.- 1ª.- Un envase plegable y renovable en sus ilustra-
ciones gráficas, que se caracteriza, en cuanto a la primera -
cualidad, por estar constituido tanto en su base como en su -
tapa, por una plantilla de pieza única en la que sus dos caras -
longitudinales experimentan a partir de sus vértices superio-
20.- res, un previsible dobléz rectilíneo en diagonal, con ángulo
de 45 grados, que es el que permite doblar a las dos caras me
nores sobre el abatimiento iniciado de las caras mayores, has
ta adoptar el volumen aplanable que simplifica su conservación
Correspondiendo, respecto a la tapa, la segunda cualidad de re
25.- novable, por el hecho de que los recuadros gráficos que deco-



ran su cara superior y laterales mayores, son reproducciones del contenido en forma de serie, cambiante sus campañas de - programación publicitaria.

5.- 2ª.- UN ENVASE PLEGABLE Y RENOVABLE EN SUS ILUSTRACIONES GRAFICAS.-

Según se describe en la presente memoria que consta de cuatro hojas escritas a máquina por una sola de sus caras y enumeradas, acompañando dibujos.

10.-

Madrid, 28 de Agosto de 1.969

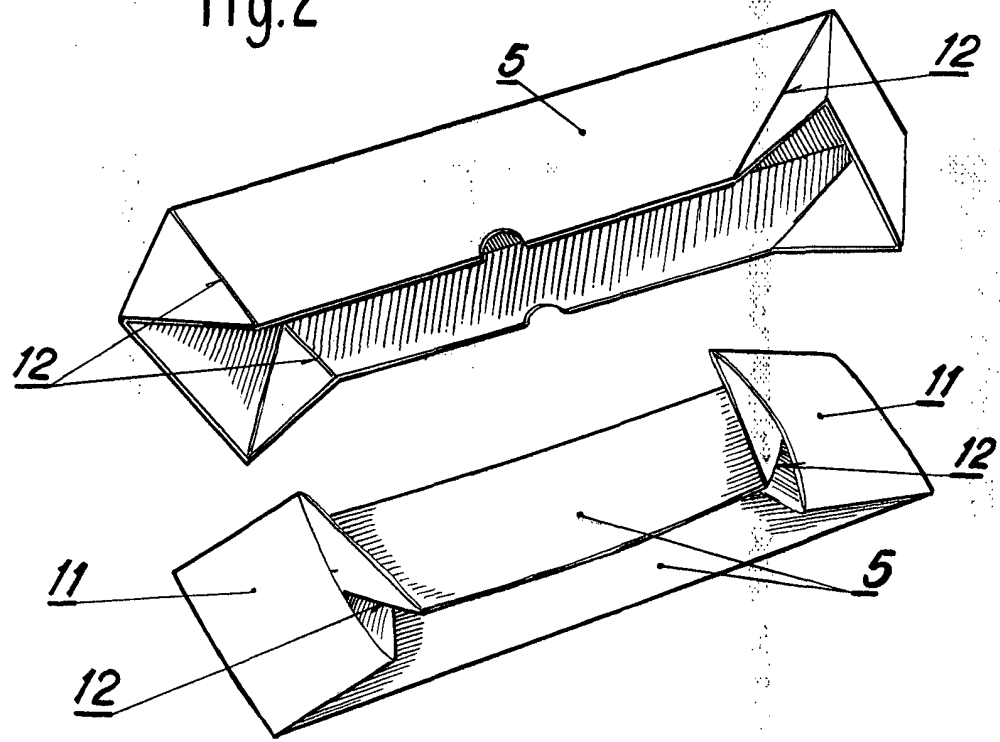
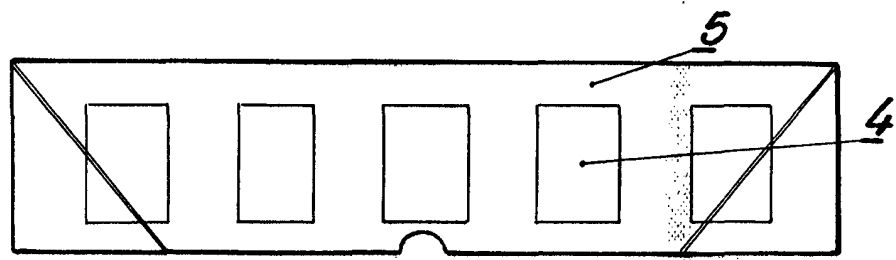
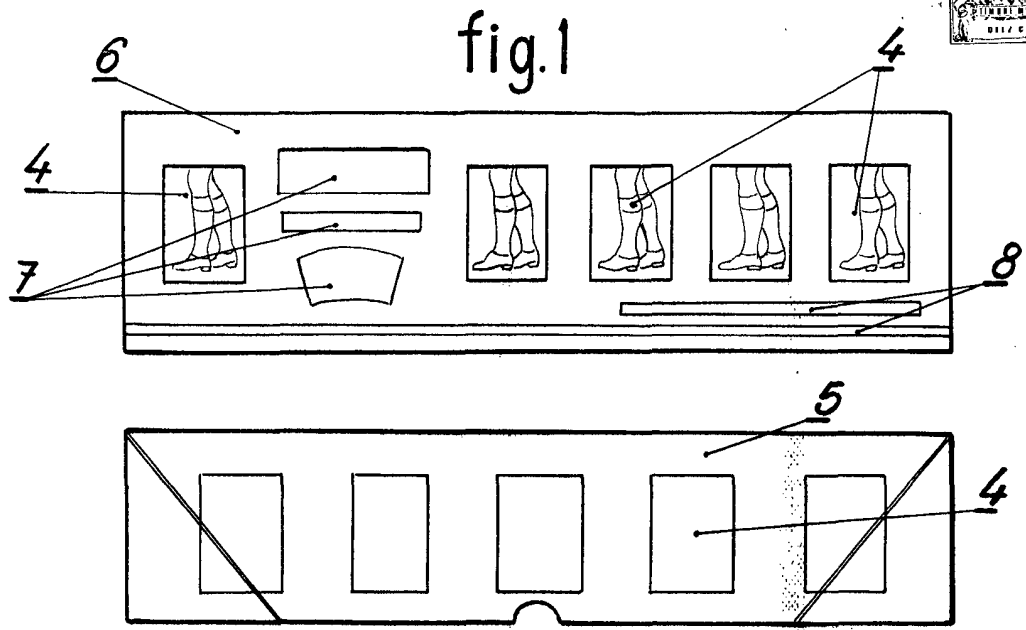

Escala variable

28