

H/V.

20



151341

memoria descriptiva

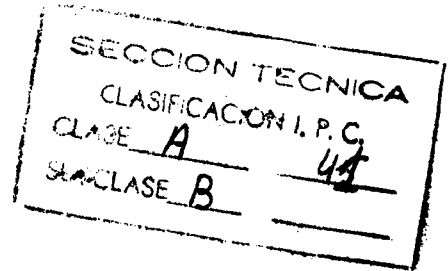

CLASE DE
REGISTRO

MODELO DE UTILIDAD, por veinte años en España

NOMBRE Y
NACIONA-
LIDAD DEL
SOLICITANTE

MANUFACTURAS LA PEÑA, S. A.

- sociedad española -

RESIDENCIA
Y DOMICILIO

Zaragoza
Carretera de Madrid, 11

OBJETO

" BRAGA DE PAPEL O DERIVADOS DE LA CELULOSA ".



1 El presente modelo de utilidad se refiere a una
braga de papel o derivados de la celulosa, cuyas características
permiten establecerla de modo súmamente económico, lo que hace po-
sible tirarla en cuanto se la ha utilizado una vez, el tiempo que
5 se considere conveniente.

La disposición que se reivindica, es aplicable en
general a prendas íntimas y de gran utilidad cuando puede ser neces-
sario o conveniente mudarse de ellas con frecuencia, y evitar los
inconvenientes de tener que llevarla consigo, para su posterior lim-
pieza, como ocurre sobre todo en las prendas destinadas a los niños.
10

Esencialmente está constituida por una sola pieza,
cuya parte central corresponde a la entrepierna y que forma la bra-
ga, mediante costuras que corresponden a los laterales de la misma.

Esa pieza está calada en toda su extensión, según
dibujos regularmente distribuidos y constituidos por grupos de orifi-
cios iguales, cuyos límites tienen su contorno en forma poligonal o
como se estime conveniente.
15

Otra característica de la nueva braga que se rei-
vindica, es que su cintura está constituida por un dobléz plisado,
por efecto de la elasticidad de una tira de goma, a la que va cosido
en todo su contorno.
20

Además, la braga tiene sus bocas constituidas por
bordes también elásticos, y en la entrepierna está provista de una
pieza de refuerzo.

Dentro de las reivindicaciones que se establecen
pueden fabricarse bragas de papel o derivados de la celulosa, de las
formas, tamaños y materiales que se juzguen adecuados, para la apli-
cación concreta de que se trate, sin que tales variaciones, así como
25



1 las que puedan introducirse en detalles de su presentación y organi-
 zación, afecten a la esencialidad reivindicada, por lo que las bra-
 gas que se fabriquen, dentro de la idea general reseñada, con cual-
 5 quiera de esas modificaciones, no serán sino variantes, igualmente
 comprendidas y protegidas por el presente registro.

En esta idea, las adjuntas figuras corresponden únicamente a una forma de ejecución, sin carácter alguno limitativo, que se presenta a título de ejemplo de realización, para concretar cuanto se dice en esta memoria descriptiva.

10 La fig. 1 ilustra la vista en perspectiva del conjunto de una braga, establecida de acuerdo con lo que se reivindica.

La fig. 2 detalla, en sección parcial, como se realiza el montaje del ajuste de la cintura.

15 La fig. 3 presenta un aspecto parcial de uno de los dibujos calados del material que forma la braga, que van repartidos regularmente sobre el conjunto de la misma.

Con referencia a dichas figuras y a los números que sobre ellas designan las partes y detalles de la braga representada, que interesan a los fines de esta memoria, la descripción de
 20 la misma es como sigue:

El cuerpo 4 de la braga, que va provista en toda su extensión y de modo regular de los dibujos 7 (fig. 3), en la parte superior lleva el doblez 2 (fig. 2) plisado, para constituir la cintura elástica, mediante la tira o goma 6, cosida por el pespunte
 25 5 a dicho doblez.

Las bocas de la braga presentan los bordes elásticos 1 que rematan las mismas. En la entrepierna, como se indica en 3 y en la línea transversal de trazos, va dispuesto un refuerzo.



1 N O T A.-
=====

5 El presente modelo de utilidad comprende las siguientes reivindicaciones:

10 1.- Braga de papel o derivados de la celulosa, caracterizada porque está constituida de una sola pieza, cuyo contorno corresponde al desarrollo sobre un plano de la prenda, y la parte central a la entrepierna de la misma; cuya pieza va calada en toda su extensión, según dibujos, constituidos por grupos de orificios regularmente distribuidos, y se cierra formando la braga por costuras laterales; completándola un dobléz plisado, por efecto de la elasticidad de una tira de goma, cosida en todo su contorno, que constituye la cintura, yendo sus bocas formadas también por bordes elásticos, y la entrepierna provista de un refuerzo.

15 2.- Braga de papel o derivados de la celulosa. Según se describe y reivindica en la presente memoria descriptiva y se ilustra con los dibujos que a la misma se acompañan.

20 Consta esta memoria de tres hojas foliadas y escritas a máquina por una sola cara.

Madrid, a 20 de Agosto de 1969.

CARLOS ROEB

25

30

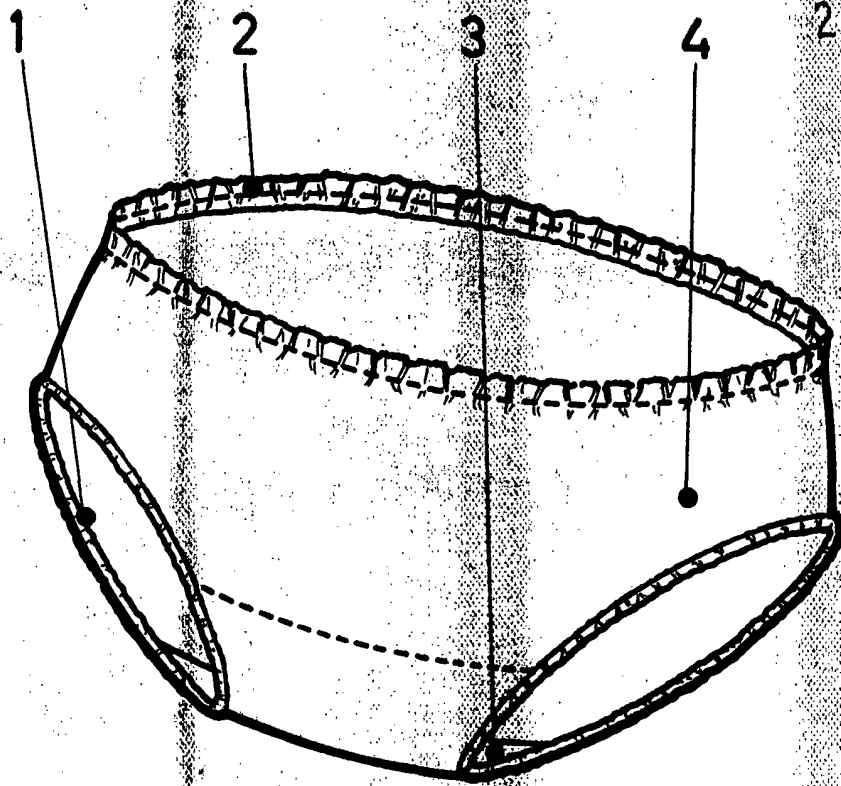

Fig. 1

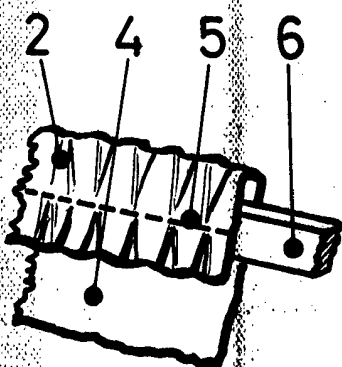

Fig. 2

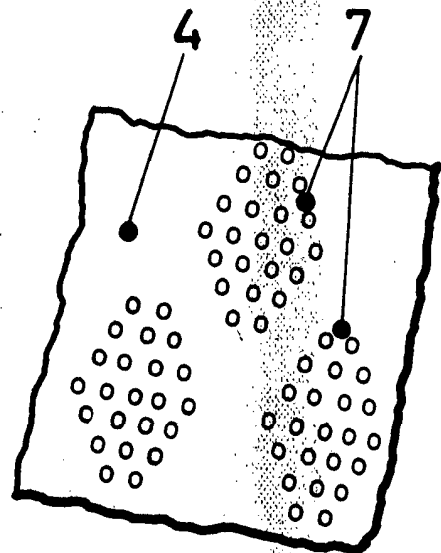

Fig. 3

ESCALA VARIABLE

CARLOS ROEB