



[2 A

151256

M O D E L O
D E
U T I L I D A D

a favor de Don Jaime ALBORNA SANAHUJA, de nacionalidad española, residente en Arbós del Panadés (Tarragona), Calle Mayor, 31, por "CAJA DE UTILES Y PRODUCTOS PARA ESMALTAR EN FRIO".

- . -

MEMORIA DESCRIPTIVA

El presente modelo se refiere a una caja de utiles y productos para esmaltar en frío, con la cual pueden llevarse a efecto tales trabajos de manera mucho más sencilla y simple a como se viene realizando hasta el presente.

5.

La realización de esmaltes vitrificados se viene efectuando desde la antigüedad. Tales trabajos eran ya conocidos hace dos mil años, pero su ejecución comportaba procesos muy primitivos que no se fueron perfeccionando hasta la edad media, en cuya época tales téc-

10.



nicas poseían indudable perfección encontrándose numerosos trabajos que lo demuestran, en iglesias y museos.

5. Un procedimiento usado hasta el presente para la consecución de tales esmaltes vitrificados, requiere el concurso de diversas herramientas, y especialmente un hornillo susceptible de alcanzar temperaturas de unos 1200 C. Ello se debe a que la temperatura de fusión de los productos a utilizar es del orden de la mencionada cantidad.

10. Para la vitrificación se requiere utilizar polvo de vidrio de tonalidad cromática variable, que se funde y adhiere sobre el material base dando lugar a realizaciones de indudable valor artístico y estético.

15. Sin embargo el proceso operativo resulta complicado y engorroso por el utillaje necesario. En ventajosa contraposición, el presente modelo proporciona un método simple y práctico, accesible para cualquier persona sin ningún tipo de especial preparación. La esmaltación en frío, se lleva a efecto mediante el concurso de materiales duroplásticos endurecibles a temperatura ambiente, presentando además una carencia total de peligrosidad, así como una imposibilidad de obtener piezas defectuosas o superficies quemadas.

20. En líneas generales el nuevo procedimiento requiere una disseminación de los productos duroplásticos endurecibles, sobre el material base a esmaltar, siendo tales productos de cualquier tonalidad cromática, y debiendo disseminarse a tenor del modelo que se dese plasmar, según el

25.



sentido artístico personal de cada usuario.

5. La inserción de los expresados productos puede efectuarse sobre objetos de madera, metal, hierro, plástico o cualquier otro, consiguiéndose superficies brillantes y suficientemente duras, dado que mediante reacción química a temperatura ambiente se produce un endurecimiento suficientemente intenso.

10. El moldeo presentado consiste en una caja que contiene en su interior, compartimientos para diversos utensilios necesarios para la manipulación de los materiales a esmaltar, así como diversos botes, tubos y recipientes contenedores de los productos a utilizar, tales como pastas colorantes, y materiales duroplásticos endurecibles a temperatura ambiente.

15. Asimismo se incluyen recipientes contenedores de sustancias secadoras, acelerantes, y otras cuya inclusión aumenta las posibilidades del presente modelo.

20. Como ejemplos de objetos que pueden ser obtenidos mediante esmaltación en frío se citan aros para servilletas, pulseras, collares, gemelos, botones, vasos, ceniceros, platos, soportes para velas, copas, colgantes diversos, peines, cuchillos, cajas y una multitud de objetos susceptibles de ser tratados para realzar su apariencia externa.

25. Los dibujos adjuntos muestran, a título de ejemplo no limitativo del alcance del presente modelo de utilidad una forma preferida de llevarlo a la práctica, en representaciones esquemáticas.



2

5. En dichos dibujos: La figura 1 muestra una perspectiva general de la caja contenedora de los útiles y productos según lo dispuesto por el presente modelo; la figura 2 corresponde a una perspectiva de un plato, el cual figura parcialmente esmaltado; y finalmente, la figura 3 muestra un cenicero, en perspectiva, el cual se ha representado asimismo esmaltado parcialmente.

10. Según tales figuras, el modelo en cuestión consiste en una caja-1, con una configuración tal que comporta receptáculos para contener a recipientes de los tipos-2, 3 y-4, así como a utensilios como varillas-5, una espátula -6, un pincel-7-y unos guantes-8, así como útiles-9-y -9a-envases -10- y otros elementos afines.

15. Con el concurso de tales medios podrán efectuarse sobre platos -11-, esmaltados -12-, incluyéndose como ejemplo un cenicero -13-, con esmaltado -14- parcial, que diferencia ostensiblemente las zonas en que se ha efectuado la operación de esmalte de aquellas otras en que no figura tal inserción.

20. A tenor de las precedentes enumeraciones, el presente modelo implica una reunión de todos los productos y útiles necesarios para la operación de esmaltación en frío, la cual se realizará por optativa utilización de recipientes -2- -3- -4- y otros, mediante los cuales se provocan las correspondientes mezclas con dosificaciones variables, poseyendo aquellas la propiedad de endurecerse a temperatura ambiente, dando lugar a capas superficiales perfectamente estables, de tales productos endurecidos.

25.



5. Con estos últimos pueden efectuarse según el criterio del usuario mezclas diversas en dosificación y colorido variable, siendo posibles las operaciones de esmaltado sobre cualquier clase de objetos de uso corriente.

10. En tal caja, figura un folleto explicativo acerca de las operaciones a realizar, así como diversos ejemplos de realización, los cuales se mencionan como meros ejemplos, dado que la imaginación del usuario descubrirá fácilmente una multitud de aplicaciones.

De lo anterior se infiere que el presente modelo no constituye meramente un pasatiempo, sino que permite obtener objetos decorativos y prácticos, los cuales ven de esta manera realzada su apariencia.

15. Serán independientes del alcance del presente modelo de utilidad, los detalles constructivos y demás características que no alteren su esencialidad, utilizadas en su puesta en práctica, por quedar todo ello comprendido dentro del espíritu de las siguientes reivindicaciones.

20.

- . -

N O T A

Se reivindica como objeto del presente modelo de utilidad:



5. 1. Caja de útiles y productos para esmaltar en frío, caracterizada por constar de una configuración con receptáculos aptos para albergar a recipientes contenedores de productos duroplásticos endurecibles en frío, así como otros materiales duroplásticos aditivos, y productos secadores, acelerante y colorantes, incluyéndose asimismo diversos útiles necesarios para la precitada operación de esmaltación entre los que se cuentan un pincel, una espátula, cubetas de mezcla y medición, agitadores y trazadores, guantes de protección y otros.

10.

2. Caja de útiles y productos para esmaltar en frío.

La presente memoria, consta de seis hojas foliadas, escritas por una sola cara.

Barcelona, 2 de agosto de 1969

Jaime ALBORNA SANAHUJA

D.A.

L. PONTI

P.F.

FIG. 1

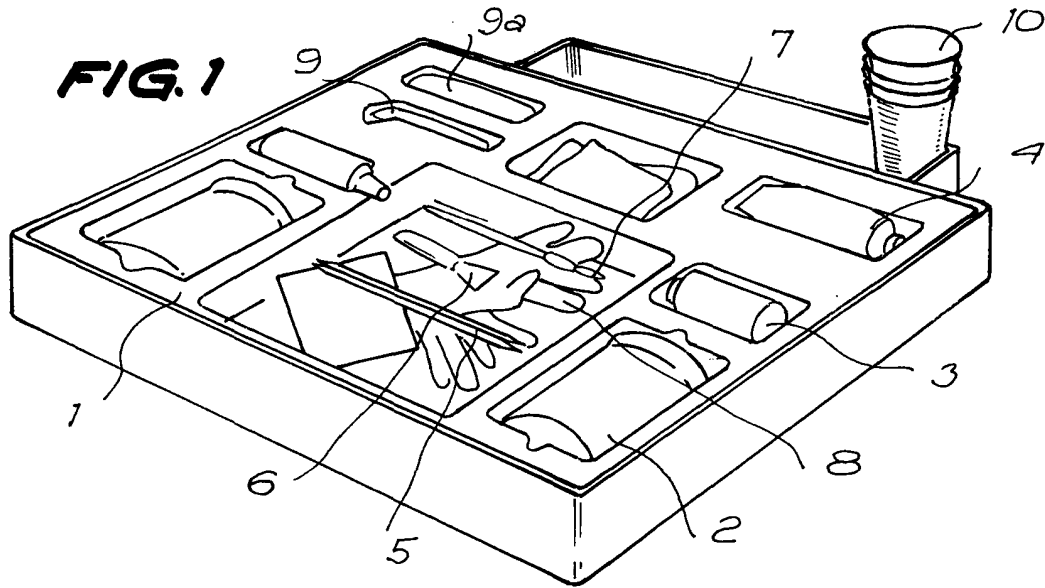

1969

FIG. 2

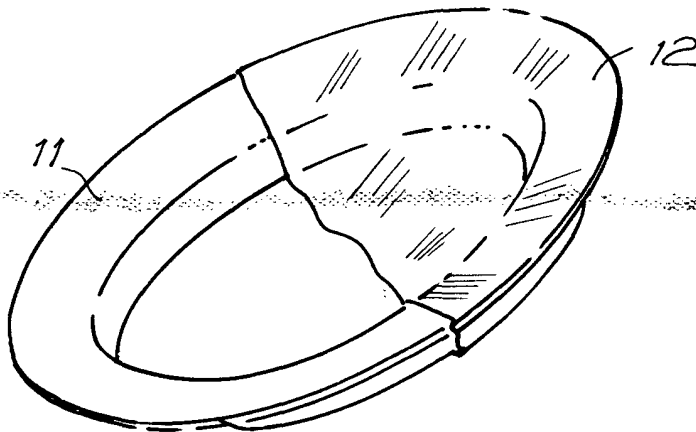
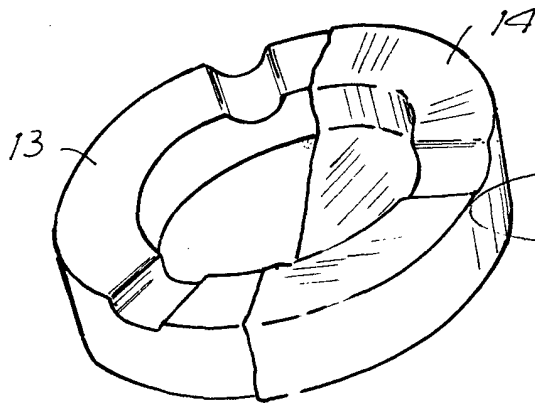

FIG. 3



BARCELONA, 2 AGO 1969
JAIME ALBORNA-SANAHUJA
P.A.

L. PONTI

P. 7

1/1921:01