



12 AGO

151255

M O D E L O
D E
U T I L I D A D

a favor de Don Jaime ALBORNA SANAHUJA, de nacionalidad española, residente en Arbós del Panadés (Barcelona), calle Mayor, 31, por "CAJA DE UTILES Y PRODUCTOS PARA LA OBTENCIÓN DE ARTICULOS DECORATIVOS Y ARTÍSTICOS".

- . -

MEMORIA DESCRIPTIVA

El presente modelo de utilidad se refiere a una caja de útiles y productos para la obtención de artículos decorativos y artísticos, con cuyo concurso son factibles una infinidad de realizaciones diversas a base de resina de poliéster y derivados epoxídicos.

5.

El modelo abre un nuevo campo de aplicación a productos duroplásticos muy conocidos, cuya idónea manipulación en dosificaciones variables optativamente, determina la consecución de piezas de naturaleza transparente las cuales pueden ocluir en su interior, diversos objetos real-

10.



zando sus particularidades y constituyendo unidades de grata apariencia e indudable efecto ornamental e incluso artístico.

5. La caja en cuestión contiene entre los productos a utilizar, no sólo los ya mencionados, sino que además se incluyen productos acelerantes, pasta para pulir, sustancias endurecedoras, agentes acelerantes, promotores de transparencia y otros.

10. Entre los utensilios propiamente dichos figuran diversos recipientes para mezclas, botes de medición, moldes diversos, objetos de ensayo, papel de lija, etc.

15. En cada caja se adjunta un folleto con las pertinentes indicaciones acerca de la utilización de materiales y manejo de los utensilios, describiendo asimismo diversas posibilidades y aplicaciones de la caja en cuestión.

20. La utilización de la caja, no se circunscribe a una edad determinada, dado que sus posibilidades desbordan los límites de un simple juego o entretenimiento a causa de facilitar múltiples reacciones, según la imaginación y sentido artístico de los diferentes usuarios. La manipulación de los productos es totalmente inocua y sencilla, proporcionando una agradable distracción, a la vez que conocimientos prácticos acerca de unos materiales tan comunes en la actualidad como son los duroplásticos.

25. Por lo que se refiere a las posibilidades de obtención de objetos y piezas, son prácticamente ilimitadas siempre factible la consecución de bloques de geometría variable, chapas de cualquier configuración, y piezas



compactas siendo estas últimas totalmente transparentes dando lugar a una perfecta imitación del vidrio. La obtención de las diferentes piezas se alcanza mediante fusión de las mezclas a temperatura ambiente, requiriéndose la utilización de moldes y demás utensilios incluidos en la referida caja.

5.

Podrán obtenerse asimismo piezas diversas conteniendo en su interior objetos, fotografías, planos, documentos, o cualquier elemento que de este modo quedará protegido y realzado en su totalidad o bien en porciones determinadas del mismo.

10.

Podrán ser obtenidos asimismo diversos objetos decorativos, artículos para museos, piezas de muestra, figuras poliédricas de uso escolar y otros.

Asimismo, y en un campo utilitario se podrán realizar diversos artículos para puertas, azulejos, vidrio artificial para ventanas y paredes, piezas con ornamentos decorativos, piezas macizas o huecas, revestimientos diversos de maderas, metales, y cuantas sugerencias puedan partir de la imaginación de los usuarios del presente modelo.

15.

20.

Los dibujos adjuntos muestran, a título de ejemplo no limitativo del alcance del presente modelo, una forma preferida de llevarlo a la práctica, en representaciones esquemáticas.

25.

En dichos dibujos: La figura 1 muestra una perspectiva general de la caja que contiene los útiles y productos de acuerdo con las previsiones del presente modelo.



5. La figura 2 corresponde a una perspectiva de un elemento superficial embellecido con un recubrimiento total a base de las sustancias incluídas en la caja en cuestión; la figura 3 representa asimismo en perspectiva un bloque transparente en cuyo interior figura ocluído un objeto determinado; la figura 4 expone la perspectiva de un pomo estructurado según lo dispuesto por el presente modelo; y finalmente la figura 5 corresponde a una perspectiva de diversos cuerpos geométricos obtenidos asimismo con los productos de la caja.

10. La representación ilustrada consta de una caja -1-, provista de diversos compartimientos aptos para acoger a botes -2-, así como tubos -3-, y recipientes -4- contenedores de los productos a utilizar en las pertinentes operaciones de constitución de artículos decorativos y artísticos.

15. En la expresada caja se incluyen también cubetas -5-, así como útiles -6- y -7- y moldes -8- así como otros utensilios y objetos con los cuales se puedan realizar eficazmente las diversas manipulaciones.

20. Como ejemplos de artículos ya ultimados figuran una placa -9- que en su interior dispone ocluída una fotografía -10-, un bloque -11- comportando un objeto interno -12- en similar disposición, una manilla -13- a la que se le adapta un pomo -14- realizado mediante concurso de un adecuado molde, y finalmente cuerpos geométricos -15-.

25. La operatividad del presente modelo requiere la mezcla de los productos contenidos en los receptáculos -2-,



-3- y -4-, en dosificación variable sobre las cubetas-5- de mezcla y utilizando los utensilios -6-, -7- y otros que asimismo se incluyen en la caja -1-.

5. La adecuada dosificación e inclusión de productos acelerantes, endurecedores, y coadyuvantes en la transparencia es seguida de un endurecimiento a temperatura ambiente, con lo cual se obtienen ya las configuraciones sólidas estables.

10. Es obvio, que con el presente modelo se proporciona un eficazísimo medio para desarrollar la inventiva e imaginación de sus usuarios, por lo que las aplicaciones y piezas obtenidas ocupan una amplia gama prácticamente ilimitada.

15. Serán independientes del alcance del presente modelo de utilidad los detalles constructivos y demás características que no alteren su esencialidad, utilizados en su puesta en práctica, por quedar todo ello comprendido dentro del espíritu de las siguientes reivindicaciones.

- . -

N O T A

20. Se reivindica como objeto del presente modelo de utilidad:

1. Caja de útiles y productos para la obtención de artículos decorativos y artísticos, caracterizada esencialmente por constar de receptáculos aptos para contener



5. diversos útiles que facilitan la manipulación de materiales duroplásticos, los cuales se incluyen asimismo en recipientes idóneos dentro de la propia caja, la cual contiene además materiales separadores, acelerantes de las reacciones de endurecimiento, promotores de transparencia, moldes, materiales para pulir y diversos accesorios, con todo lo cual se facilita la consecución de artículos diversos que tras la idónea dosificación y moldeo, se endurecen a temperatura ambiente.

101

2. Caja de útiles y productos para la obtención de artículos decorativos y artísticos.

La presente memoria consta de seis hojas foliadas escritas por una sola cara.

Barcelona, 2 de agosto de 1969

Jaime ALBORNA SANAHUJA

p.a.

I. PONTI

FIG. 1

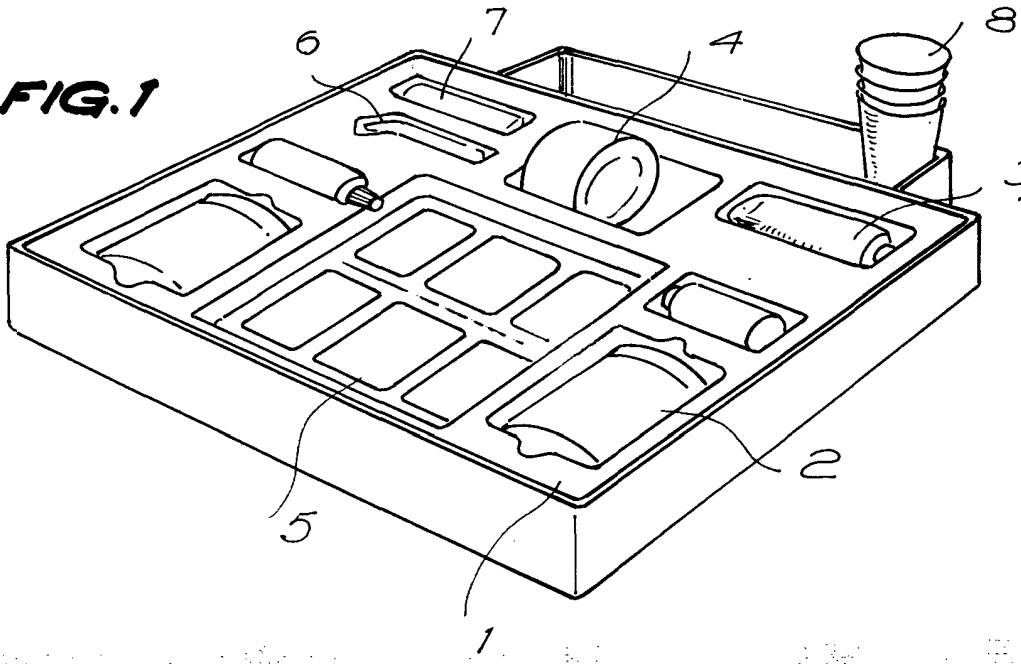

FIG. 2

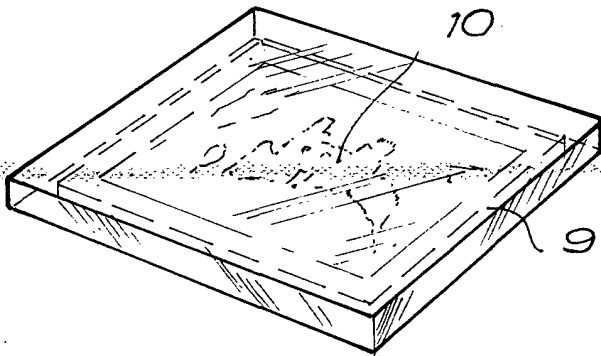

FIG. 3

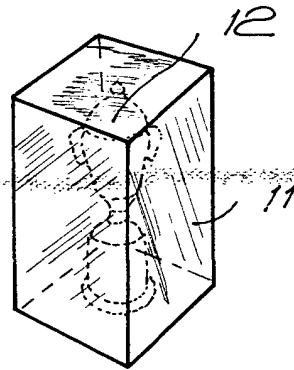

FIG. 4

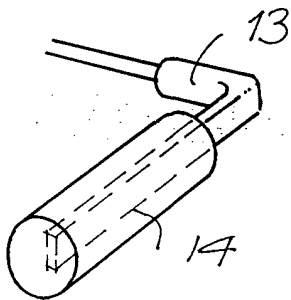
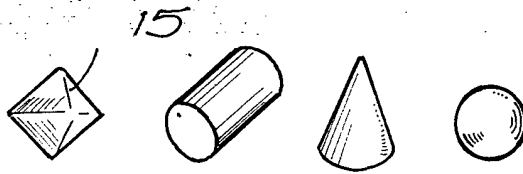

FIG. 5



BARCELONA, 2 AGO 1969
JAIME ALBORNA SANAHUJA
P.A. L. PONT

10/16/11