



151171

MEMORIA DESCRIPTIVA

que se acompaña a la solicitud de

UN MODELO DE UTILIDAD

a favor de Don Eugenio ZABARTE Abarrategui, de nacionalidad española, residente en VITORIA, c/ Portal de Gamarra, 36,

por

"LLAVE GRIFA PERFECCIONADA".

=====  
=====

5 La presente descripción se refiere, como su enunciado indica, a una llave grifa perfeccionada, especialmente concebida para manipular tubos, si bien su aplicación puede ser extendida a todo tipo de uso normal para el apriete de elementos de fijación tales como tornillos, casquillos de empalme, etc., cuya llave presenta la particularidad de que su apertura, por sistema de cremallera, permite una variación entre mordazas dentro de cada posición determinada por la extensión establecida por la tuerca de accionamiento sobre la cremallera.

10

La esencialidad del invento consiste en la disposi



ción de una articulación radial entre los dos elementos que componen la llave, los cuales están dotados de las mordazas superiores, dichos dos elementos están formados por mangos, uno envolvente del otro, cuyas cabezas constituyen las mordazas convenientemente dentadas al objeto de producir un apriete estable y efectivo sobre los cuerpos en que se apliquen aunque éstos sean perfectamente cilíndricos.

El elemento envolvente está constituido por una chapa plegada, cuya sección recta determina una "U", de forma que entre las dos alas pase el elemento envuelto, el cual está dotado de un dentado por ambos costados; en las proximidades de la cabeza del elemento envolvente existe una perforación circular pasante en la que se monta un segmento circular orificado convenientemente para permitir el paso del elemento envuelto, al mismo tiempo que en dicho orificio circular se dispone una tuerca cuyos hilos se corresponden con el dentado de la cremallera; de esta forma, mediante la citada tuerca es posible obtener aperturas y cierres de las mordazas, mientras que con la colaboración del segmento circular y la propia tuerca girando sobre la perforación es posible obtener unas diferencias de apertura y apriete dentro de cada posición obtenida por el sistema de apertura de la cremallera.

Una característica particularmente importante del presente invento, es el hecho de que el extremo de la mordaza correspondiente al elemento envolvente está reforzado por un forro que queda solidarizado entre los dos laterales laminares de dicho elemento.

A continuación se hará una descripción completa del aludido modelo, con referencia a los planos que se acompañan, en los cuales se representa, a simple título de ejemplo, no



limitativo, una forma preferente de realización susceptible de todas aquellas modificaciones de detalle que no alteren fundamentalmente sus características esenciales.

En dichos dibujos:

La figura 1ª, muestra una vista lateral de la llave según el invento, a cuyo elemento envolvente se la ha desmembrado según una sección longitudinal.

La figura 2ª, es una vista de perfil de dicha llave.

La figura 3ª, representa un detalle del acoplamiento del sistema de articulación entre los dos elementos de apriete.

Según tales figuras, la aludida llave está constituida por dos elementos de apriete formados por sendos brazos, uno envolvente (1) y otro envuelto (2), cuyos extremos superiores están dotados de sendas mordazas (3 y 4) respectivamente provistas de un dentado que asegura perfectamente el apriete aun sobre superficies lisas como pueden ser las paredes externas de tubos cilíndricos. El brazo envolvente (1) está constituido en chapa convenientemente plegada de forma que su sección recta adopta una forma de "U" entre cuyas alas puede estar perfectamente contenido el brazo envuelto (2); el aludido brazo (1) presenta un ensanchamiento superior (5) de conformación curvilínea, en cuya parte superior aparece el dentado (3) que forma la mordaza propia, en el extremo de dicho ensanche se emplaza un forro (6) que queda solidarizado entre ambas alas (5) al objeto de reforzar dicho extremo.

El brazo envuelto (2), presenta en su extremo superior un acodado (7) cuya parte inferior se ensancha al objeto de ofrecer un asiento sobre la mordaza (3) del brazo en-



75      volvente (1); dicho ensanche presenta un dentado (4) que establece la mordaza correspondiente en colaboración con la (3) del brazo fijo (1). Por otro lado, dicho brazo envuelto (2) presenta en la zona central una porción dentada a ambos costados (8) ya que el aludido brazo adopta una sección rectangular, cuyo dentado se acopla con una tuerca (9) de forma que mediante su manipulación es posible modificar la posición del citado brazo (2) mediante un sistema de cremallera; para ello, la tuerca (9) se encuentra alojada entre las alas del brazo envolvente (1), y situada en una zona próxima a la cabeza (5) de dicho brazo, este emplazamiento se efectúa en  
80      un orificio (10) practicado con carácter pasante entre los dos costados del brazo (1), en cuyo orificio se situa, asimismo, un segmento circular (11) cuya curvatura se corresponde con la de los orificios (10), dicho segmento está perforado según un orificio paralelo a los dos lados planos, y  
85      por tanto, a través de dicho orificio es posible que pase libremente el brazo envuelto (2), acoplándose seguidamente a la tuerca (9) la cual es cilíndrica y moleteada exteriormente para una mayor facilidad de manipulación, en estas condiciones, entre la tuerca (9) y el segmento (11) se ocupa todo el espacio comprendido entre los orificios (10), sobre el que pueden girar libremente; de esta forma puede modificarse la amplitud entre mordazas (3 y 4) dentro de cada posición obtenida por el desplazamiento impuesto por la tuerca (9) sobre los dientes de la cremallera (8).

100      Los límites de giro del brazo envuelto (2) están establecidos por el costado del brazo envolvente (1) del que parten los laterales.

La forma, dimensiones y materiales podrán ser va-



105 riables y en general, cuanto sea accesorio o secundario, siempre que no altere, cambie o modifique la esencialidad del objeto que se describe.

Los términos en que queda redactada esta Memoria, son ciertos y fiel reflejo del objeto descrito, debiéndose tomar con carácter amplio y nunca en forma limitativa.

N O T A :

110 EL MODELO DE UTILIDAD que se solicita, deberá recaer, precisamente, sobre las particularidades características de las siguientes reivindicaciones:

115 1ª.- Llave grifa perfeccionada, c a r a c t e r i z a d a por comprender dos brazos dotados de cabezas dentadas que establecen la mordaza de apriete, uno de cuyos brazos queda envuelto por el otro; dicho brazo envuelto está acoplado por sistema de cremallera a una tuerca alojada entre los laterales del brazo envolvente, en cuyos laterales tiene practicado al efecto un orificio circular pasante; la  
120 aludida tuerca se complementa con un segmento circular a través del cual pasa libremente el brazo envuelto, de forma que entre la tuerca y dicho segmento se establece una articulación giratoria que permite modificar la amplitud entre mordazas dentro de cada posición de apertura establecida por la  
125 tuerca sobre los dientes laterales del brazo envuelto.

2ª.- Llave grifa perfeccionada, según la anterior reivindicación, caracterizada porque el orificio practicado entre los laterales del brazo envolvente encuentrase situado



130 cerca de la cabeza de mordaza correspondiente, en cuyo ori-  
ficio se emplazan la tuerca de desplazamiento del brazo en-  
vuelto y el segmento circular complementario, estableciendo  
un punto de giro de dicho brazo, el cual queda limitado en  
su giro por el costado o lomo del brazo envolvente, el cual  
se prolonga por ambos laterales en forma de dos solapas so-  
135 bre las que se practica el mencionado orificio.

3ª.- Llave grifa perfeccionada, según las anterior  
res reivindicaciones, caracterizada porque en la zona extrem  
a de la cabeza de mordaza del brazo envolvente se dispone  
un forro solidarizado a ambos costados al objeto de refor-  
140 zar dicha zona.

4ª.- "LLAVE GRIFA PERFECCIONADA".

Todo ello según queda expuesto en la presente Me-  
moria, que consta de seis hojas foliadas y mecanografiadas  
por una sola cara, y una hoja de dibujos que con la misma se  
acompaña.

MADRID, 8 de agosto de 1.969.

P. A.

*Modesto Pelayo*

FIG. 1ª

FIG. 2ª

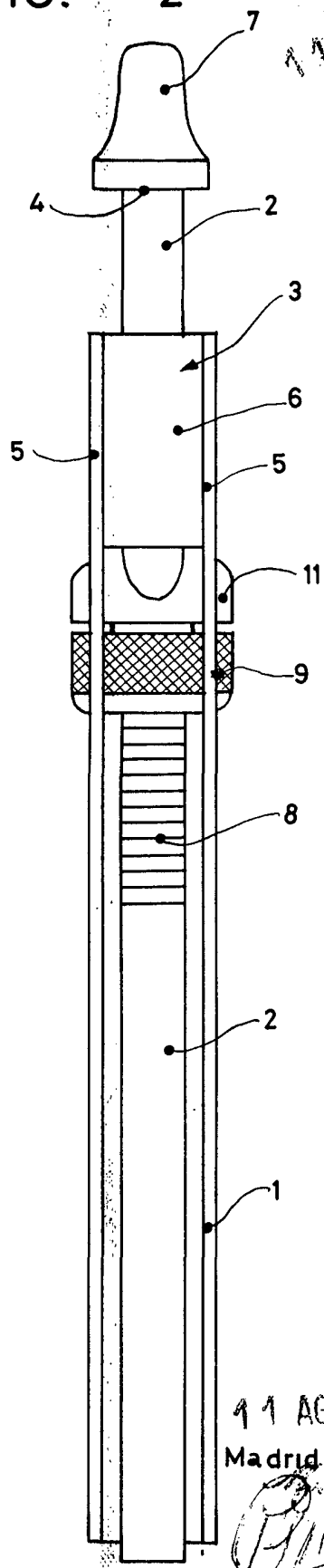
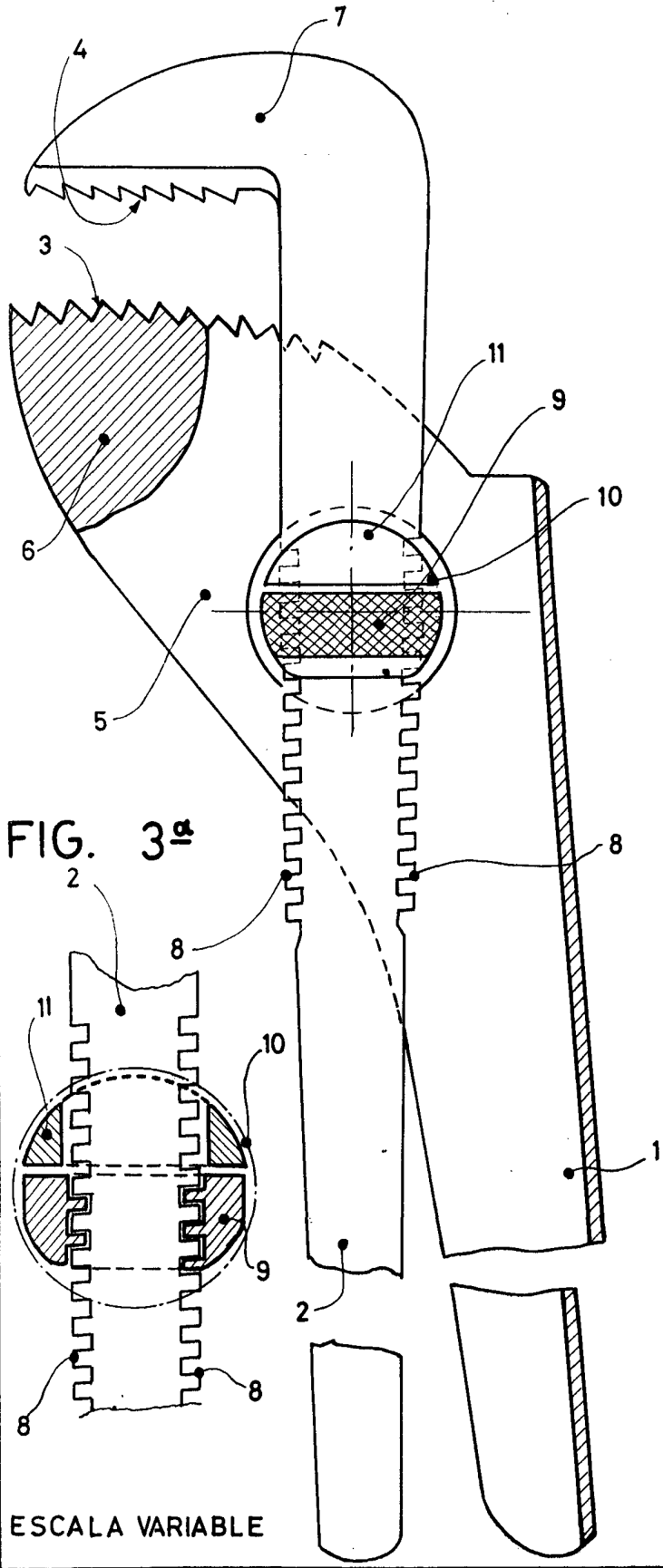
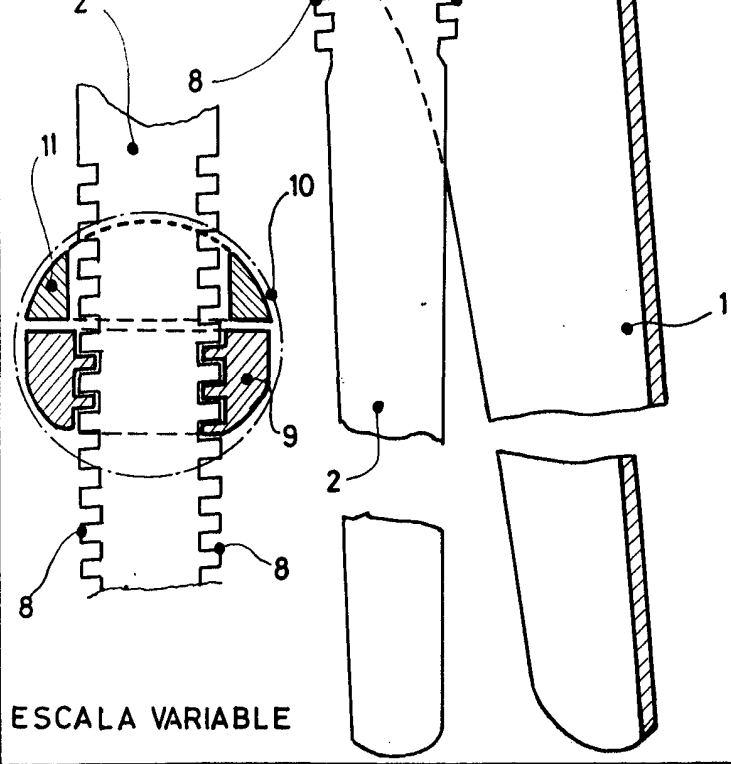

FIG. 3ª



ESCALA VARIABLE



11 AGO. 1959  
Madrid

*[Handwritten signature]*