

23 JUL 1963

151101

MODELO DE UTILIDAD

por 20 años

por "CAJA PARA BOTIQUÍN DE BOLSILLO", a favor de D. Francisco ASENS Rebollo, de nacionalidad española, domiciliado en BARCELONA - Provenza, 316, 2º, 1ª.

=====

MEMORIA DESCRIPTIVA

El presente Modelo de utilidad se refiere a una caja destinada a alojar los diferentes componentes que integran un botiquín de bolsillo, reuniendo en un espacio reducido los elementos indispensables para una primera asistencia. La ca-

5. ja en cuestión es de cierre muy seguro, así como de prácticamente total aislamiento contra la humedad exterior, en tanto que su apertura resulta sumamente fácil.

Otra característica del estuche que se describirá es el estar formado de una sola pieza, a cuyo efecto se ha
10. diseñado para que pueda obtenerse por moldeo, empleando un material plástico y definiendo la caja propiamente dicha y su tapa en solidaridad con una pestaña intermedia que sirve de bisagra articuladora.

Para facilitar la explicación, se acompaña a la
15. presente memoria una hoja de dibujos, en los que se ha representado, a título de ejemplo ilustrativo y no limitativo, un

23 JUL



caso de realización de una caja para botiquín de bolsillo, según los principios de las reivindicaciones.

En los dibujos:

La figura 1 muestra la caja en cuestión, en su posición de cerrada, y la figura 2 es una vista del propio estuche cuando se halla abierto.

La figura 3 es una sección transversal, y a mayor escala que las vistas anteriores, de una caja para botiquín de bolsillo, cortada por un plano indicado A-A en la figura 1.

Los elementos designados con numerales en los dibujos corresponden a las partes siguientes:

- 1-, caja propiamente dicha, que contendrá los productos y objetos de asistencia curativa;
- 2-, tapa articulada respecto al cuerpo anterior;
- 3-, fondo convexo de la caja, con sus caras delantera -4- y posterior -5- definiendo zonas curvilíneas en la base, mientras que las caras laterales -6- y -7- forman exteriormente una línea fina, que eventualmente puede constituir la separación entre dos zonas de acabado superficial diferente;
- 8-, tabique longitudinal, que forma dos compartimientos paralelos en el cuerpo -1-;
- 9-, base superior y convexa de la tapa, en la vista de la figura 1, teniendo en su periferia un reborde -10- de sección en forma de L invertida, destinada a formar la embocadura de correspondencia con los bordes de la caja -1-;
- 11-, nervio formando en la cara posterior -5- de la caja, prolongado en una pestaña de su misma longitud, cuya flexión constituye la bisagra de articulación;
- 12-, banda interior de forma rectangular y alargada, que discurre paralelamente al borde -10- de la tapa y se prolonga en las zonas laterales -13- y -14-, definiendo entre ellas y el reborde -10- un alojamiento en el que se introduce, al cerrar el estuche, el borde superior de la caja -1-;

23 JUL



- 15-, pestañas salientes, formadas en el interior de la banda -12- y que cooperan al cierre del estuche; -16-, apéndice formado en la parte central y delantera de la tapa, con unas bandas rectangulares de sección en forma de dientes de sierra, constituidas en la cara posterior; -17-, saliente delantero en forma de pestaña triangular y alargada, provista de una hendidura -18- en su parte central, de dimensiones correspondientes al apéndice -16-, existiendo en correspondencia con éste y en la parte inferior a aquel saliente un entrante -19-, de forma rectangular, con su sección triangular destinada a recibir y retener el apéndice -16-, en la forma que se ve en la figura 3.

- La caja descrita se realizará, según se ha dicho, a base de material plástico en constitución monopieza, y por las propiedades del material podrá presentar un acabado y coloración agradables. Por su forma general curvada se adapta perfectamente a un bolsillo, y por su tamaño reducido no molesta al llevarlo. El material deberá poder resistir la acción del alcohol y otros líquidos empleados en terapéutica, y en caso necesario podrá lavarse todo el estuche, en orden a su asepsia.

Todo cuanto no afecte, altere, cambie o modifique la esencia de la caja descrita, será variable a los efectos del actual Modelo.

25. N O T A.

Se reivindica como objeto de este registro por Modelo de utilidad:

- 1.- Caja para botiquín de bolsillo, caracterizado esencialmente por constar de un cuerpo receptáculo de configuración prismática rectangular y aplanada, con su fondo convexo y sus aristas redondeadas, formando una sola pieza con

23 JUL



- 4 -

- una tapa de su misma forma y convexidad, realizándose el acoplamiento hermético de los bordes de las dos partes mediante una banda interior situada paralela y próxima a la superficie interna de los bordes de la tapa, en correspondencia con las
5. zonas delantera y laterales de la misma, asegurándose el cierre del estuche mediante un apéndice derivado de la tapa y provisto de relieves posteriores de sección en forma de dientes de sierra, conjugado con una hendidura formada en una pestaña saliente, alargada y centrada en la parte delantera de la
10. caja, y determinándose el enclavamiento del cierre por introducción de los relieves posteriores del apéndice en un entrante rectangular y de sección triangular formado en correspondencia con aquél.

- Sean cuales fueren las circunstancias que concurran
15. en la esencialidad del Modelo de utilidad definido en la anterior reivindicación, cuyo objeto es:

2.- "CAJA PARA BOTIQUÍN DE BOLSILLO".

- Consta la presente memoria de cuatro hojas foliadas, mecanografiadas por una sola cara y de los dibujos unidos a
20. la misma.

Barcelona, 23 JUL 1969

P.A. de D. Francisco ASENS Rebollo,

LUIS DURÁN CUEVAS

P. P.

Fdo. Luis Durán Benejam

E.

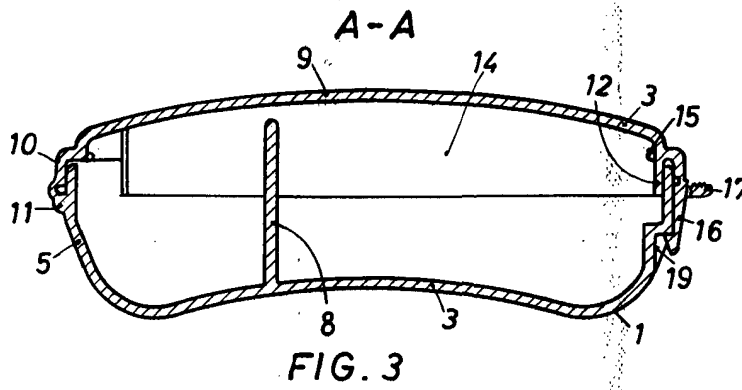
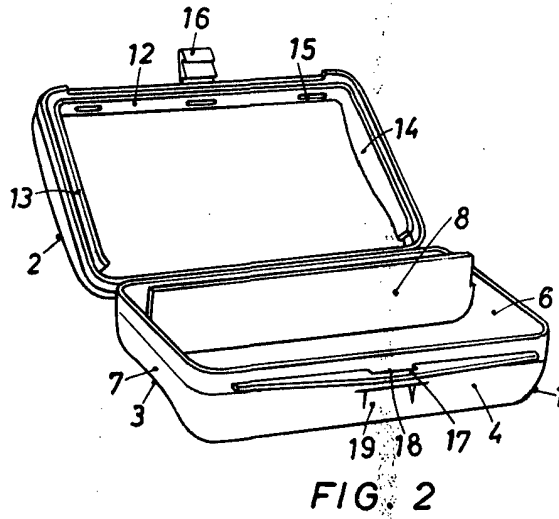
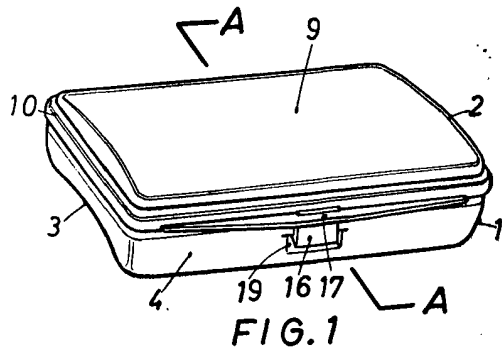

BARCELONA, 23 JUL 1960

P. A.

LUIS DURÁN CUEVAS

P. P.

Fdo.: Luis Durán Benejam

ESCALA VARIABLE