

151038



M E M O R I A D E S C R I P T I V A

-0-0-0-0-0-0-0-0-0-0-0-0-0-0-0-0-0-0-

que se acompaña a la solicitud de

M O D E L O D E U T I L I D A D

0-0-0-0-0-0-0-0-0-0-0-0-0-0-0-0-0-0-0

A favor de D. D. ANTONIO PEREZ AMELA, de nacionalidad Española, residente en Zaragoza, calle del Capitan Portoles nº 2, por:

"TAPON PERFECCIONADO PARA DESAGUES "

La presente Memoria se refiere, como indica su enunciado, a un tapon para desagues de lavabos, banos y pilas, especialmente ideado, construido en material flexible y reforzado por una plaqueta metálica de refuerzo y ornamentación.



En esencia este tapon esta constituido por dos partes una el tapon propiamente dicho constituido por material flexible, de forma generalmente tronco-conica, y una segunda de material rigido de forma igual a la superficie de la base superior del tronco de cono,. Esta segunda pieza es una placa cuya forma es, como ya se dijjo, identica a la base superior del tapon en cuya periferia y uniformemente se han previsto unos orificios, como asi mismo en el centro de la placa y rodeando al pivote donde se aloja la cadena de sujecion.

La citada placa queda unida al tapon por medio de una solapa que cubre un tercio de la superficie de la placa, precisamente la zona donde se han previsto los orificios, cubriendo a estos e introduciendo por ellos unos dientes del mismo material que se solidifican y forma una sola pieza con el resto del tapon, ofreciendo una total seguridad y fuerza al mismo, asi en el centro del mismo y para embellecimiento del mismo y a la vez para un mayor refuerzo se efectua la misma operacion cubriendo dos orificios de forma que al solidificarse forma una sola pieza con el resto del tapon.

Por el aludido objeto se solicita el correspondiente privilegio de MODELO DE UTILIDAD, conforme y al amparo del vigente Estatutp sobre Propiedad Industrial, a fin de garantizar a favor del recurrente el derecho a la explotacion exclusiva del mismo en todo el Territorio Nacional.

A continuacion se hara una detallada des-



cripcion del tapon perfeccionado que se cita, con referencia al plano que se acompaña, en el que se representa una forma preferente de realizacion susceptible de todas aquellas variaciones de detalle que no supongan alteracion fundamental de las características esenciales del mismo.

Figura I.- Vista en planta de la placa.

Figura II.- Vista en planta de la placa ya colocada en la superficie del tapon, seccionada una parte para mejor apreciacion.

Figura III.- Seccion de una perspectiva del tapon.

Segun el ejemplo de ejecucion representado, el tapon perfeccionado para desagues, esta constituido por una pieza de material elastico de forma generalmente tronco-conica, en cuya base superior se preve una lengüeta -2- que rodea a toda la base formando con ella una corona circular, sobre esta base mayor se acopla una placa metalica -3- en la cual se han previsto orificios uniformes y regularmente distribuidos por toda su periferia -4- , como asi mismo en el centro de la misma -5- donde se encuentra el pivote para enganche de la cadena de tiro -6-.

La union de estas dos piezas se lleva a cabo por la solidificacion de material fundido que se introudce por los orificios de la placa formando como un diente --7- que se suelda a la superficie interior de la solapa y de la superior de la base.

Organizado de esta forma, el tapon perfeccionado, es evidente que soldadas sus piezas



y una vez solidificadas formando un todo, ofreceran una seguridad absoluta en cuanto a duracion, economia y seguridad.

70 La forma, materiales y dimensiones, podran ser variables, y en general cuanto seamaccesorio y secundario, siempre que no altere, cambie o modifique la esencialidad del objeto descrito.

75 Los terminos en que queda redactada la presente Memoria son ciertos y fiel reflejo del objeto que se describe, debiendose tomar con caracter amplio y nunca en forma limitativa.

EL MODELO DE UTILIDAD QUE SE SOLÍCITA recaera sobre las particularidades caracteísticas de las siguientes:

80 R E I V I N D I C A C I O N E S

© © © © © © © © © © © © © © © © © © © © © © © © © © © © ©

85 PRIEMERA.- Por " TAPON PERFECCIONADO PARA DESAGUES ", caracterizado por estar constituido por una pieza de material elastico de forma generalmente tronco-conica,, que en su base superior se ha previsto la colocacion de una placa de material rigido de diemensiones iguales a la citada superficie, cuya placa esta dotada de orificios en toda su periferia regular y uniformemente repartidos, que quedan solapados por un reborde dotado de dientes interiormente coincidentes con los citados orificios y que se sueldan con la superficie de la base superior del tronco-
90 de como al efectuarse la fabricacion del tapon, ya que se vierte sobre el molde el material fundido y
95 forman ambas piezas una sola, que para la separacion



de ambas partes seria necesario romper ambas,
igualmente en su zona central se ha previsto por
el mismo procedimiento el embellecimiento del pivote
sobre el que actua la cadena del tirador.

100

SEGUNDA.- Por " TAPON PERFECCIONADO PARA
DESAGUES ".

105

Todo ello tal y como se describe en el
cuerpo de la Memoria precedente, que consta de cinco
hojas foliadas, mecanografiadas a dos espacios por
una sola de sus caras, a las que se acompaña otra
de planos para mejor comprension del objeto descrito.

Madrid, cinco de Agosto de mil novecien-
tos sesenta y nueve.

P.A. de D. Antonio Perez Amela

E. Rodriguez Rivas.

E.R.

106.-

CR/JR.-

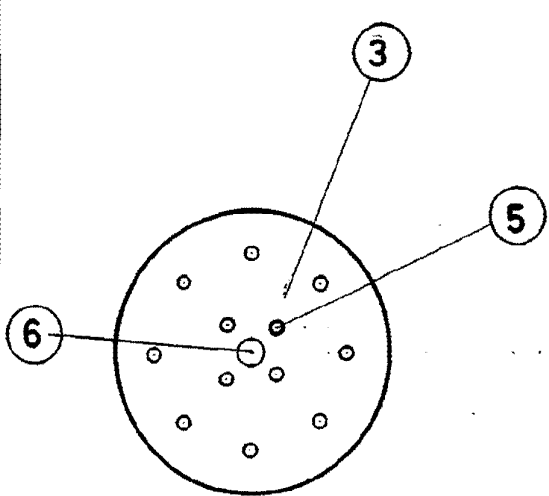

FIG. 1

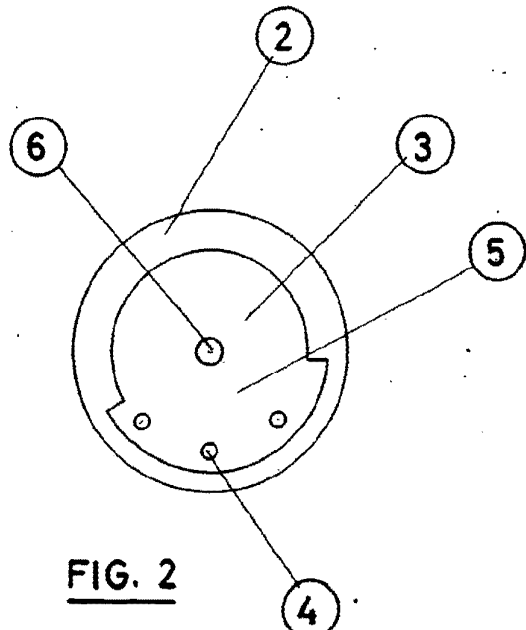

FIG. 2

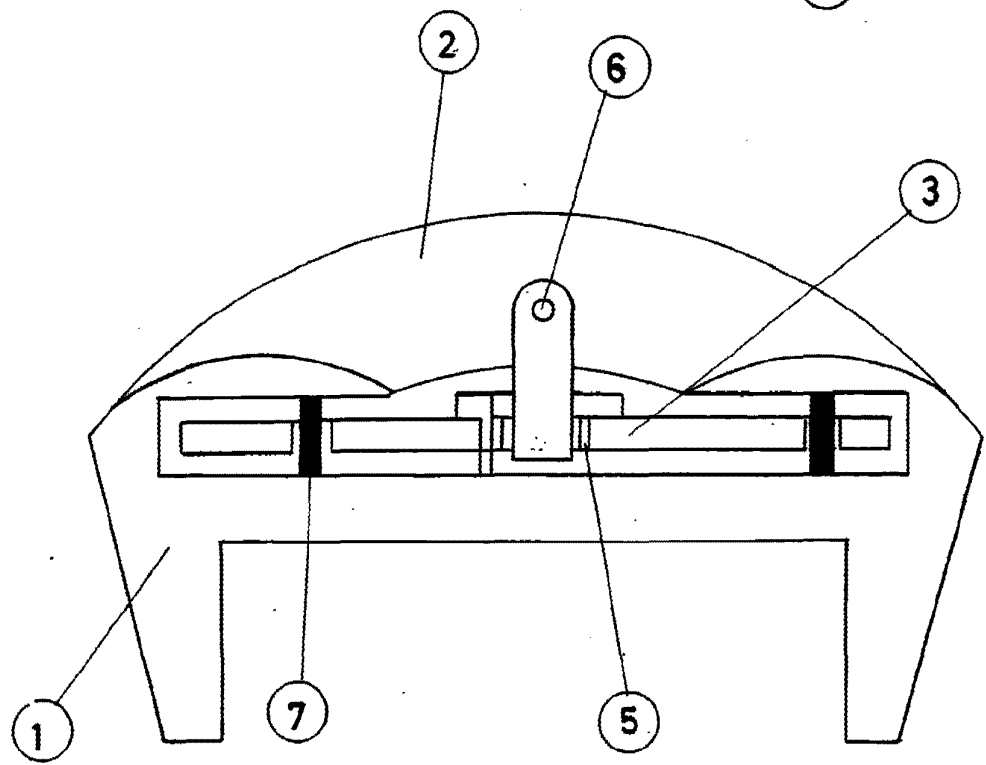

FIG. 3

ESCALA VARIABLE
Madrid. 5 Agosto de 1969
P.A.