

151008



MODELO DE UTILIDAD

a favor de la razón social

ENVASES Y EMBALAJES MA-PA, S.L., sociedad española,
5 domiciliada en Santa Coloma de Gramanet (Barcelona), calle
Santa Ana nº 10

por:

" ESTUCHE ENVASE EXHIBIDOR "

-000-

10

MEMORIA DESCRIPTIVA

El presente modelo de utilidad tiene por objeto,
como su enunciado indica, un estuche envase exhibidor, parti-
cularmente constituido para portar varios frascos de perfume-
ria o cosmética complementarios, cuyos cuerpos son visibles a
15 través del cuerpo del estuche envase, y sus golletes con ta-
pón sobresalen sobre el plano de la tapa del estuche, cumplien-
dose los fines esenciales para los que el modelo ha sido conce-
bido con la máxima seguridad y eficacia.



Consta este modelo de tres piezas principales,
20 tapa, cuerpo y fondo, y una cuarta pieza accesoria para
reforzar, en su caso, a la pieza tapa. El cuerpo es de for-
ma cilíndrica y de naturaleza transparente, abierto por
sus planos superior e inferior, en cuyo contorno presenta
un rebordeado hacia su interior, constituyendose estos re-
25 bordeados en el medio de retención de la tapa y del fondo
que cierran al cuerpo. La tapa es de forma discoidal con
una perforación en su centro y tres cortes entrantes re-
gularmente dispuestos por los que emergen los golletes de
los frascos a comportar por el cuerpo del envase; la pieza
30 de refuerzo de esta tapa tiene forma triangular de lados
curvo cóncavos y vértices cortados, con una perforación en
su centro coincidente con la de la tapa; como anteriormen-
te se ha dicho esta pieza de refuerzo de la tapa solo se
utilizará en el caso de que la pieza tapa no ofrezca la
35 pertinente rigidez y resistencia para su cometido.

La pieza fondo es de forma circular, con una
perforación en su centro y unas nervaduras dispuestas en
forma triangular en el contorno de la perforación central,
teniendo estas nervaduras por finalidad inmovilizar las
40 bases de los frascos a portar por el estuche envase. A
través de la perforación de la pieza fondo es pasado un
cordón que se eleva por el centro del cuerpo del estuche
envase y se hace pasar por las respectivas perforaciones
de la tapa y pieza de refuerzo, caso de que ésta exista,
45 para rematar en una lazada que facilita el asido y por-
tado del estuche envase.

Estas son a grandes rasgos las particularida-
des del estuche envase objeto de este modelo de utilidad,



50 cuyas características se pondrán de manifiesto, más cla-
ramente, en el transcurso de la descripción que a conti-
nuación se dá, en la que, para facilitar su comprensión,
se hace referencia a la lámina de dibujos adjunta, en
la que, de manera un tanto esquemática y tan solo por via
de ejemplo se muestran los detalles esenciales del modelo.
55 Estos detalles se dan a título ilustrativo, por tanto es-
ta memoria debe ser considerada sin caracter restrictivo
alguno en cuanto a dimensiones, proporciones y materias
se refiere.

En la lámina de dibujos adjunta:

60 La figura 1 muestra respectivas vistas en
planta de la pieza tapa y de la pieza de refuerzo de la
misma que se utilizará según la rigidez y resistencia
del material en que se constituya la tapa pudiendose apre-
ciar en estas representaciones la particular conformación
65 de estas piezas.

En la figura 2 se muestra una vista en alza-
do y sección del cuerpo del estuche envase, en la que se
puede apreciar la forma de ésta así como los rebordeados
internos de sus bases para retención de la pieza tapa y
70 de la pieza fondo.

En la figura 3 se muestra una vista en plan-
ta y otra en sección de la pieza fondo del conjunto del
estuche envase.

En la figura 4 se muestra una vista en pers-
75 pectiva del estuche envase montado, apreciandose la dis-
posición de los frascos a portar.

Como se puede apreciar en las figuras enu-
meradas el conjunto del estuche envase que se preconiza



comprende tres piezas principales, tapa -1-, cuerpo -2-
80 y fondo -3-, y una pieza accesoria -4- para refuerzo,
en su caso de la tapa. La tapa tiene forma discoidal
con una perforación -5- en su centro y cortes entrantes
-6- para salida de los golletes de los frascos que
comporte el envase; la pieza accesoria -4- o de refuer-
85 zo de la tapa tiene forma triangular de lados curvo cón-
cavos, vértices cortados, y una perforación -7- en su
centro.

El cuerpo es de forma cilíndrica y de na-
turaleza transparente, abierto por sus bases superior e
90 inferior, en cuyo contorno presenta un rebordeado in-
terno -8- y -9-, respectivamente, que tienen por fina-
lidad mantener en posición a las respectivas piezas, ta-
pa -1- y fondo -3-, en posición al ser adaptadas al cuer-
po -2-.

95 La pieza fondo -3- es de forma discoidal
con perforación -10- en su centro y tres nervaduras -11-
en su superficie dispuestas en forma de triángulo sin
cerrar en los vértices, cuyas nervaduras tienen por fi-
nalidad inmovilizar en posición a las bases de los fras-
100 cos que se dispongan en el cuerpo del envase estuche.

Tal y como se muestra en la figura 4,
los frascos a portar se disponen de forma que sus go-
lletes emerjan sobre la superficie de la tapa -1- a
través de los cortes entrantes -6- de ésta, uniéndose
105 dicha tapa a la pieza fondo -3- por medio de un cordón
-12- que, anudado en la parte inferior de la pieza fondo
pasa a través de la perforación de ésta y se extiende
por el centro del cuerpo -2- hasta salir por la perfora-



ción -5- de la tapa -1- formando una lazada que facilita el
110 asido y transporte del estuche envase exhibidor. Dado que
los esfuerzos de tracción del cordón -12-son contrarios
a los del peso de los frascos portados, las piezas compo-
nentes del conjunto del estuche envase se mantienen en po-
sición una vez armado éste.

115 De lo expuesto se infiere que el presente modelo
de utilidad proporciona un estuche envase exhibidor de construc-
ción sencilla y efectiva, con un reducido número de piezas
que se montan entre si por simple acoplo y encaje.

Se hace constar a los efectos oportunos que en
120 el objeto de este modelo de utilidad se podrán introducir todas
aquellas variaciones de detalle que las circunstancias y la
práctica pudieran aconsejar, siempre y cuando que, con las mis-
mas, no se modifiquen las características del estuche exhibi-
dor descrito.

125

N O T A

Se declara de novedad el contenido de las siguientes:

REIVINDICACIONES

1.- Estuche envase exhibidor, que se carac-
teriza por estar constituido por tres piezas esenciales,
130 tapa, cuerpo y fondo, que se acoplan entre si por sim-
ple encaje a presión, y una cuarta pieza accesorio para
refuerzo, en su caso, de la pieza tapa; el cuerpo es de
forma cilíndrica, abierto por sus bases en cuyo contorno,
hacia su interior, presenta una nervadura determinada por
135 replegado cuya finalidad es la de retener en posición
a la pieza tapa y a la pieza fondo, respectivamen-
te.



3.- Estuche envase exhibidor, que se caracteriza porque la pieza tapa, a que se hace referencia en la reivindicación anterior, es de forma discoidal con una perforación en su centro y unos cortes entrantes regularmente espaciados entre si, a través de los cuales emergen golletes de los frascos a comportar por el estuche envase; la pieza accesoria de refuerzo de esta tapa tiene forma triangular de lados curvo cóncavos y vértices cortados, con una perforación en su centro.

3.- Estuche envase exhibidor, que se caracteriza porque la pieza fondo, a que se hace referencia en la primera reivindicación, es de forma discoidal, con perforación en su centro, y tres nervaduras dispuestas en forma de lados de un triángulo en torno de la perforación central, siendo función de estas nervaduras el inmovilizar las bases o fondos de los frascos a comportar en el estuche envase.

4.- Estuche envase exhibidor, que se caracteriza porque la pieza fondo y la pieza tapa se unen por medio de un cordón dispuesto a través de sus respectivas perforaciones centrales, cuyo cordón se constituye en medio de asido y transporte y, al propio tiempo, asegura la indeformabilidad del conjunto del estuche envase al ser portado.

5.- ESTUCHE ENVASE EXHIBIDOR.

165 Todo ello tal y como se describe y reivindica en la presente memoria descriptiva que consta de siete hojas mecanografiadas por una so-



la de sus caras y se ilustra con la lámina de dibujos adjunta.

170

Barcelona, 24 de Julio de 1969.

P. PUJOL

P. P.

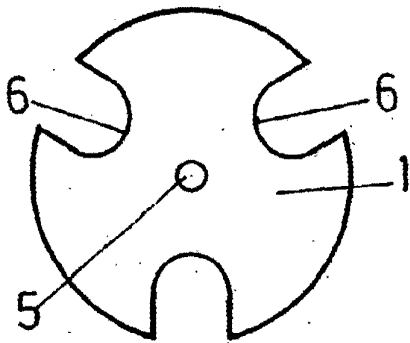

FIG 1

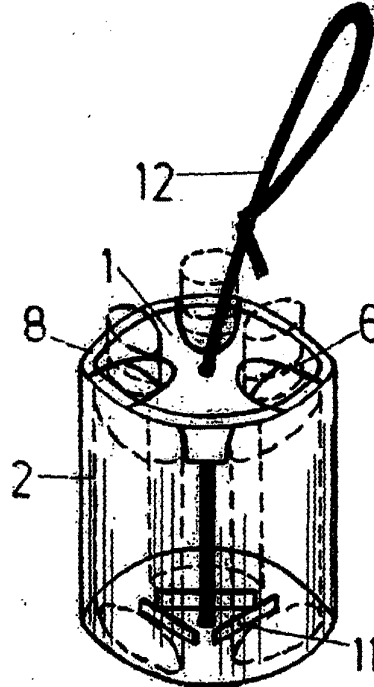
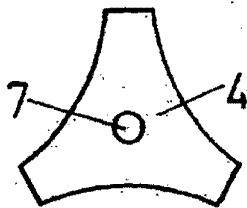

FIG 4

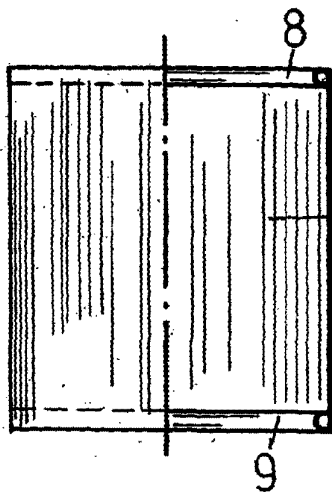

FIG 2

ESCALA VARIABLE

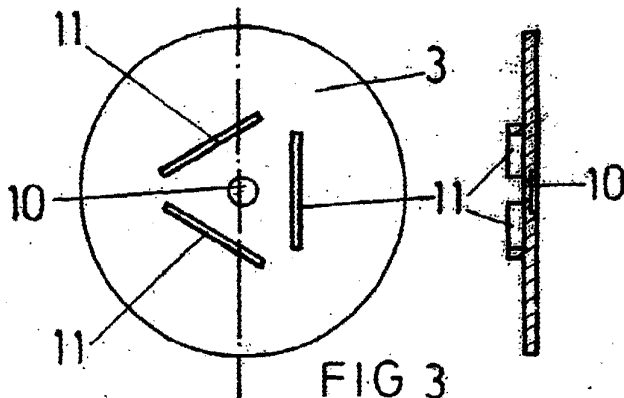

FIG 3

Barcelona, 24 de Julio de 1969.

P. PUJOL

[Handwritten signature]