



150991

M O D E L O  
D E  
U T I L I D A D

por "UN VEHICULO DE JUGUETE", a favor de DOÑA PILAR OLIVARES CULLET, de nacionalidad española, domiciliada en BARCELONA, Aragón, 344.

= . =

MEMORIA DESCRIPTIVA

El presente modelo de utilidad se refiere a un vehículo de juguete.

Más concretamente en la invención se ha ideado un vehículo de juguete de carreras cuya carcasa de material plástico transparente deja entrever el interior del mismo, que comprende en su parte delantera una serie de ejes paralelos transversales portadores de unas ruedas dentadas que engranan entre sí a través de una rueda dentada solidaria al eje delantero de las ruedas, que en el deslizamiento manual del vehículo origina el engrane de la rueda dentada



extrema del conjunto con una rueda dentada superior poste-  
rior operativamente dispuesta para originar en su giro el  
engrane consecutivo entre cada uno de sus dientes del  
extremo libre de una palanca fija a la parte delantera del  
5. vehículo y con unas espigas tubulares salientes de libre  
apoyo de unas bolas que, en el movimiento alternativo de la  
palanca, ascienden simultánea y conjuntamente a lo largo de  
unos alojamiento tubulares independientes entre sí que con-  
forma superiormente la parte delantera de la carcasa del ve-  
10. hículo, para nuevamente apoyar sobre los extremos libres de  
las espigas citadas con emisión de sonido.

Con el objeto de facilitar la explicación, se acom-  
paña a la presente memoria una lámina de dibujos, en la que  
se representa un caso de realización que se cita a título  
15. de ejemplo.

La figura única presenta una vista en perspectiva  
del vehículo automóvil, apreciándose una carcasa transparen-  
te, 1, apoyada sobre los ejes, 2 y 3, de las ruedas traseras  
y delanteras, y cuyo eje, 3, presenta solidario al mismo la  
20. rueda dentada, 4, que en el deslizamiento manual del vehí-  
culo origina el engrane en cadena de las ruedas dentadas,  
5, 6 y 7, permitiendo el giro de la rueda superior dentada,  
8, en la que desliza el extremo libre de la palanca, 9, fija  
por su otro extremo a la parte delantera, 10, del vehículo,  
25. y que conforma unas espigas salientes, 11, de libre apoyo  
de respectivas bolas, 12, que en el movimiento alternativo  
de la palanca ascienden conjuntamente a lo largo de unos



alojamientos tubulares independientes, 13, que conforma superiormente la carcasa del vehículo, para nuevamente apoyar sobre los extremos abiertos de las espigas con emisión de sonido. La carcasa presenta en el asiento, 14, del vehículo, un volante, 15, giratorio sobre el eje, 16, de soporte del mismo.

10.

La invención, dentro de su esencialidad, se puede llevar a la práctica en otras formas de realización que difieran en detalle de la expuesta en la descripción a título de ejemplo y a las cuales alcanzará indudablemente la misma ventaja que se desea obtener.

Se podrá pues construir arbitrariamente en forma y tamaño, con los materiales más adecuados, por quedar todo ello comprendido en el espíritu de las reivindicaciones.



N O T A

Descrito el objeto y utilidad del presente invento, lo que se declara como no divulgado ni practicado en España, comprende las siguientes reivindicaciones:

5. 1.- Un vehículo de juguete, del tipo que comprende un coche de carreras, cuya carcasa transparente deja entrever un mecanismo interior constituido por una serie de ejes transversales paralelos portadores de respectivas ruedas dentadas que engranan entre sí a través del giro, por deslizamiento manual del vehículo, de una rueda dentada solidaria al eje delantero de las ruedas del vehículo, que origina el engrane de la rueda dentada extrema posterior del mecanismo con una rueda dentada superior operativamente dispuesta para originar en su giro el desplazamiento consecutivo entre sus dientes del extremo libre de una palanca, fija a la parte anterior del vehículo y con 15. unas espigas abiertas por sus extremos de apoyo de respectivas bolas, que, en el movimiento alternativo de la palanca, ascienden y descienden simultáneamente con emisión de sonido a lo largo de unos alojamientos tubulares independientes entre sí que conforma superiormente la carcasa del vehículo.



2.- Un vehículo de juguete.

Según se describe y reivindica en la presente memoria descriptiva que consta de 5 páginas foliadas y escritas a máquina por una sola de sus caras y acompañadas de una lámina de dibujos.

Madrid, a 4 AGO. 1969

p. a.

JAIMÉ ISERN

P. P.

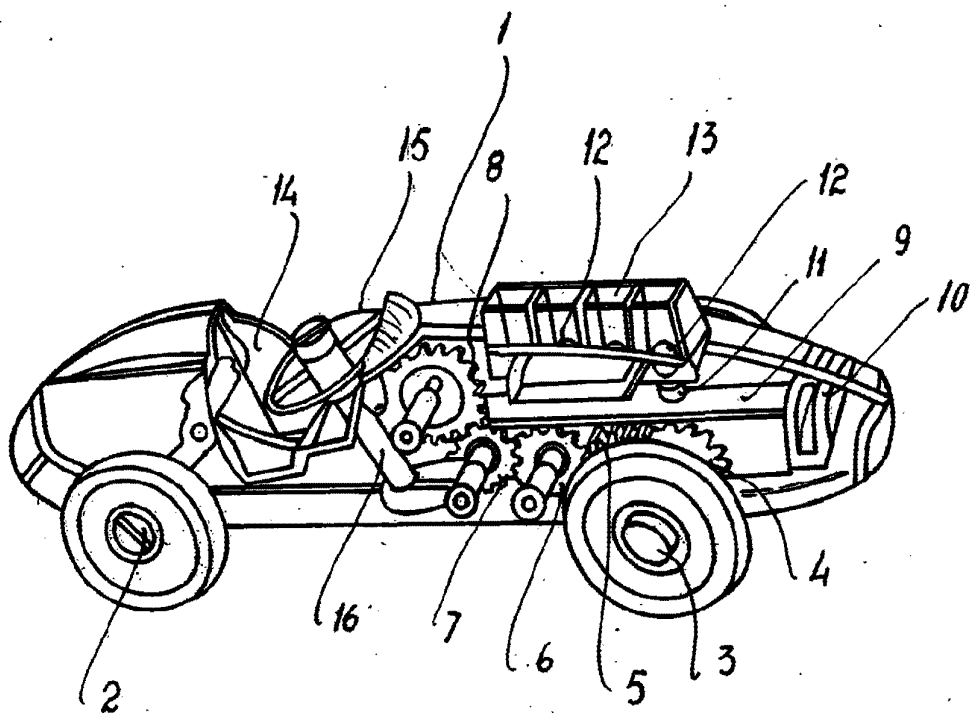

Madrid, a 4 AGO. 1968  
p.a. JAIME ISERN  
D. 2