

150933



5. La invención a que se refiere la presente Memoria, fruto de numerosos ensayos sobre su objeto, constituye una novedad merecedora del privilegio de explotación que por ella se solicita, de acuerdo con las prescripciones del Estatuto vigente de la Propiedad Industrial de 26 de julio de 1929, texto refundido, publicado en 30 abril 1930.

10. La finalidad que se persigue con este invento, es la de sustituir a los motores de gasolina, y al mismo tiempo fabricar gas pobre para otras aplicaciones, quemando para fabricar dicho gas, leñas, cáscara de almendra, carbón vegetal y otros productos vegetales.

15. La carencia de combustibles líquidos y su precio elevadísimo, ha inducido al solicitante a estudiar un tipo de generador de gas-pobre, utilizando para su combustión toda clase de residuos vegetales; y después de varios ensayos, ha logrado construir el aparato cuya patente se solicita, del cual se acompaña un juego de planos compuesto de dos dibujos o figuras señaladas con las letras mayúsculas A. y B.

20. La figura A. representa una sección vertical del aparato. El nº 1, es el cuerpo del generador con su tapa número 2; el nº 3, es el revestimiento de refractario donde se verifica la combustión de la leña, carbón o residuos vegetales; el nº 4, es una parrilla que separa la lumbre del hogar, la cual se asienta sobre una corona, nº 5; el nº 6, es un registro para la limpieza del hogar y de la parrilla; el nº 7, son tubos de entrada de aire, de los cuales, así como los señalados con el nº 8 que sirven para lo mismo, hay varios en número variable; el nº 9, es un tubo para la entrada del agua; el nº 10, es el tapón para

25.

30.

7³ 150933



35. obturar dicha entrada de agua; el nº 11, es la salida del gas, que pasa al serpentín; el nº 12, es una caja dentro de la cual va el serpentín nº 14, llevando una tapa indicada con el nº 13; el nº 15, es el tubo de salida del gas; el número 16, es un soporte sobre el cual descansa la caja del serpentín y el nº 17, es una placa sobre la que descansa el gasógeno.

40. La figura B., representa el gasógeno visto en planta para que se pueda apreciar mejor las particularidades enumeradas en la descripción de la figura A. El nº 2, es la tapa del cuerpo o caja del gasógeno; el nº 6, es el registro para la limpieza; los números 7 y 8, son entradas para el aire; el nº 9, es la entrada para el agua; el nº 11, es la salida para el gas; el nº 13, es la tapa de la caja del serpentín; el nº 14, es el serpentín y el nº 15, es la salida del gas.

45. El funcionamiento del aparato, es sumamente sencillo. Se carga de materias vegetales o minerales sólidas combustibles para que se quemen, el cuerpo medio del gasógeno, y se abren las entradas del aire, números 7 y 8, que como hemos dicho, son en número variable. El gas, pasa al cuerpo inferior del depósito por la parrilla nº 4, en cuyo depósito se habrá puesto agua en cantidad suficiente por medio de la conducción nº 9; el gas que se fabrica, sale por el tubo nº 11, que lo pasa al serpentín nº 14 colocado dentro de la caja del mismo, la cual se tendrá llena de agua para que el gas se refresque, y de aquí pasa al tubo de salida nº 15, para ser transportado a los motores, o sea aplicado a la necesidad que se desee, directamente, o envasado para su transporte.

50.

55.

60.

- 150933



Los motores de gas-pobre de bancada, o sean fijos, y los motores de autos y camiones, son los mismos, y, por lo tanto, todos pueden trabajar con gas.

65. El gasógeno, o sea el horno, tiene que ser cónico y de ancho a la medida de los C.B. del motor. El cónico, tiene que llevar el 20 % o el 30, según lo que tiene que quemar.

70. Los agujeros que lleva para la aspiración al sitio que le corresponda, si están altos trabajan mal porque llevan encima del emparrillado el fuego apagado; si están bajos, lleva aire y no traen bastante gas.

Llevará el tubo de salida del gas, o sea la aspiración del motor, debajo del plato.

75. Debajo del emparrillado, va el cenicero y lleva agua. Los residuos y cenizas, caen encima y hacen vapor, y se hace la mezcla del gas y al mismo tiempo refresca el emparrillado que es bueno para la aspiración del motor.

80. Como la aspiración del motor se efectúa por debajo, el fuego va encendido, de los agujeros a la respiración, en llamas, y quema todos los productos que lleva el combustible.

Puesto en condiciones, el gasógeno trabaja sin hacer alquitrán, produciendo un gas limpio y rico.

Este gasógeno, se fabricará en toda clase de materiales y en toda clase de tamaños y para toda clase de usos.

85. Los soportes, nº 16, que sostiene la caja del serpentín, y el nº 17, sobre la que descansa el gasógeno, serán de forma variable según el espacio libre donde haya de montarse el gasógeno, ya que este detalle no afecta para nada el objeto principal del invento.

90. Este gasógeno, tiene la ventaja sobre las ya conocidos,

150933



de que se economizan, por lo menos, 300 gramos de combustible por caballo y hora aproximadamente.

Se obtiene una pureza de gas mucho mayor que en los ya conocidos.

95. Trabaja sin extractor de breas, lo que es una ventaja muy digna de tenerse en cuenta

100. Hecha la descripción precedente, es preciso añadir que los detalles de realización de la idea expuesta pueden variar, sin que por ello cambie la esencia de la invención, que es la que se desprende de los párrafos que anteceden y la que se reivindica en la siguiente

NOTA

105. 1º.- MEJORAS INTRODUCIDAS EN GASOGENOS PARA LA FABRICACION DE GAS-POBRE DE APLICACIONES DIVERSAS", caracterizadas porque su espacio central es de forma cónica y está provista de varias entradas de aire.

110. 2º.- MEJORAS INTRODUCIDAS EN GASOGENOS PARA LA FABRICACION DE GAS-POBRE DE APLICACIONES DIVERSAS", según la reivindicación anterior, porque la salida del gas producido por la combustión está colocada inmediatamente después del emparrillado del hogar.

115. 3º.- MEJORAS INTRODUCIDAS EN GASOGENOS PARA LA FABRICACION DE GAS-POBRE DE APLICACIONES DIVERSAS, caracterizadas, según las reivindicaciones anteriores, porque el gas sale por un serpentín refrescado por el agua de un depósito dentro del cual va montado el serpentín referido.

120. 4º.- MEJORAS INTRODUCIDAS EN GASOGENOS PARA LA FABRICACION DE GAS-POBRE DE APLICACIONES DIVERSAS, caracterizadas, según las reivindicaciones anteriores, porque el aparato está provisto de entradas de aire y agua en relación con lo



que queda expuesto, de un registro para su limpieza y un grifo de desagüe.

125. 5º.- Re reivindica, por último, como objeto sobre el que ha de recaer la patente de invención que se solicita por "MEJORAS INTRODUCIDAS EN GASOGENOS PARA LA FABRICACION DE GAS-POBRE DE APLICACIONES DIVERSAS".

Todo conforme queda descrito en la presente Memoria, que consta de 6 páginas, escritas a máquina por una sola cara, y dibujos que se acompañan.

130. Madrid 21 de noviembre de 1940.

ALFONSO UNGRIA,

150933

50933

D. Evaristo Peiró Grau.

Hoja única.

150224



fig. A

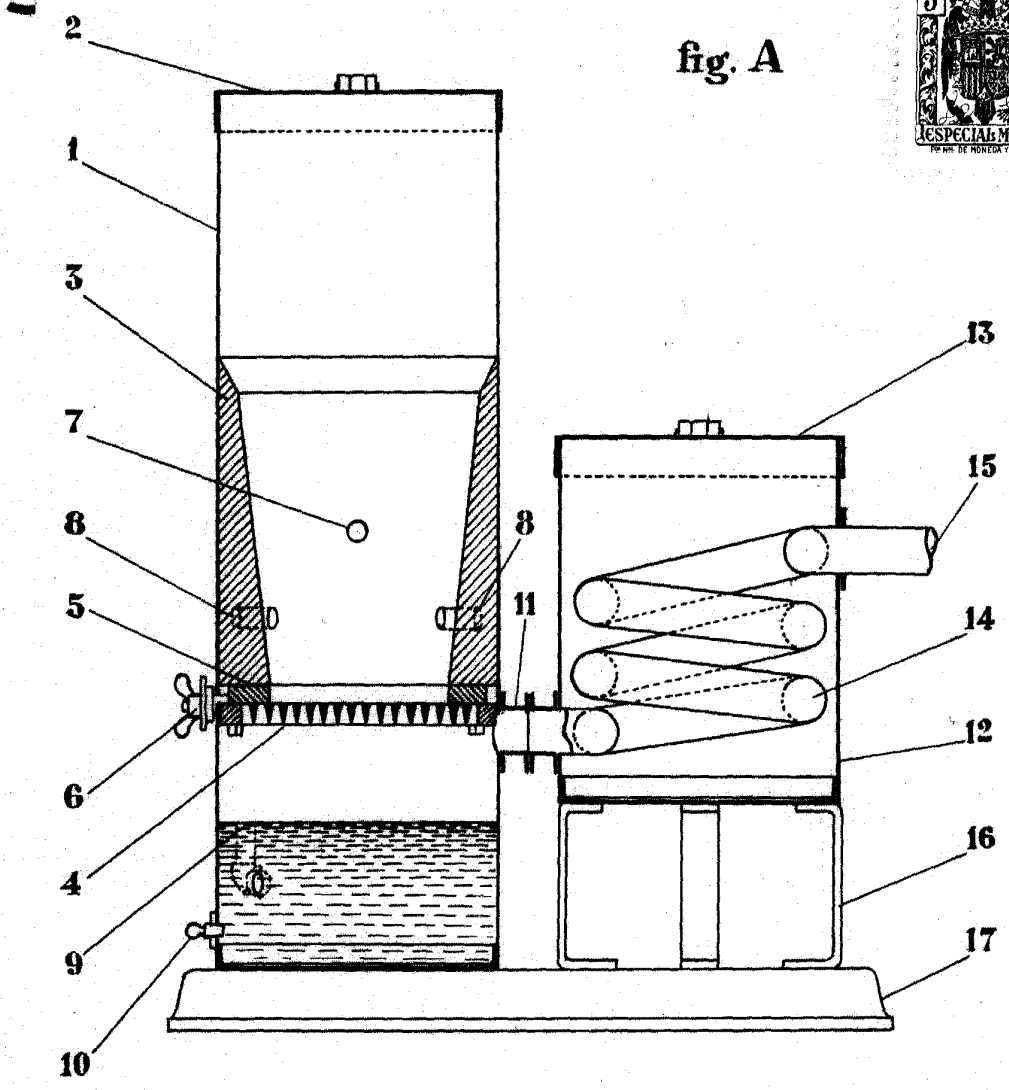
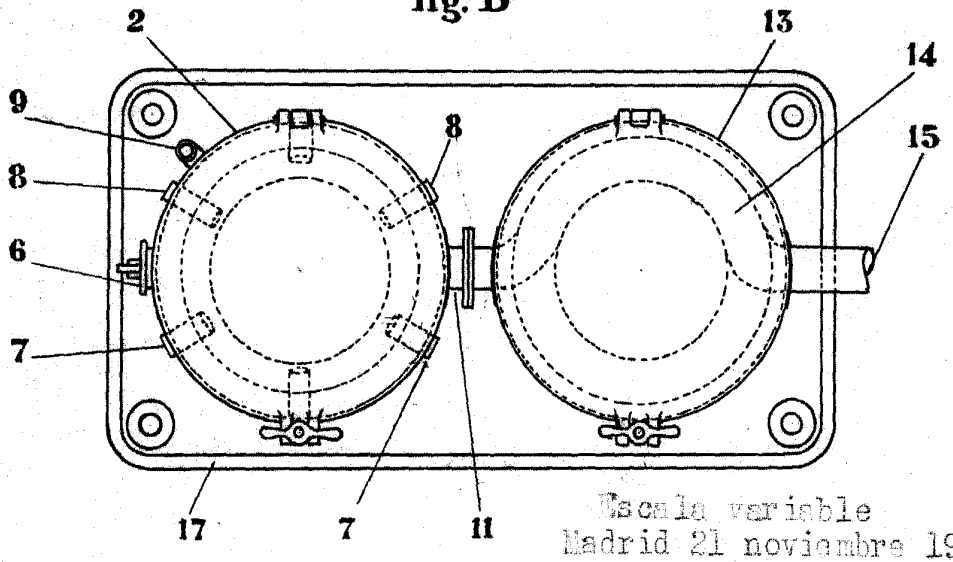

fig. B



Escala variable
Madrid 21 noviembre 1940.
ALFONSO UNGRIA,