

150762

150762



MEMORIA DESCRIPTIVA de Modelo de  
Utilidad que, por veinte años en España y posesiones  
solicita DON NATIAS TORRES HERNANDEZ, español de na-  
cionalidad y residente en Cáceres, San Pedro, núm.  
12, para: "BOVEDILLA PARA LA CONSTRUCCION".

===oooOooo===

5 La invención corresponde a un nuevo concepto so-  
bre la fabricación de bovedillas para la construcción  
eminentemente robustecidas para cualesquiera género  
de tensiones, en las que pueden quedar previstos des-  
de la iniciación, los medios idóneos de ubicación y -  
anclaje.

A efectos de cumplimentar cuanto al respecto dis-  
pone el Artículo 175 del vigente Estatuto sobre Pro-  
piedad Industrial en su relación con el Artículo 100,

150762



-2-

10 apartado 4º, se acompaña una hoja de planos cuya única  
ca figura en perspectiva denota una bovedilla alige-  
rada integrante asimismo de robustecimientos diver-  
sos y comprensiva de cuatro cavidades centrales in-  
tegrantes de departamentos independientes, a partir  
15 de los cuales, se extienden ambos sectores laterales  
en integración de otros dos departamentos unitarios  
cada uno, siendo éstos bloques extremos de departa-  
mentos determinados por cinco aristas contiguas de-  
terminantes en su punto más bajo de un escalón con-  
20 tínuo. Estos departamentos unitarios, comportan una  
subdivisión diagonal.

En efecto, con arreglo a la expresada Figura -  
única, se advierte la presencia de un bloque -1- pa-  
ralelepipedico oblicuo, determinado por dos superfi-  
25 cies horizontales planas, unidas entre sí mediante -  
tabiques perpendiculares -4- que son los constituti-  
vos de los cuatro departamentos independientes pre-  
vistas, a partir de los cuales, se extienden ambos -  
extremos -2- en cinco aristas laterales originarias  
30 de un escalón -3- de fijación. Por último, las pro-  
longaciones -2-3- originan un doble departamento a  
su vez subdividido por el tabique diagonal -5-.

Puede ser variable en todo cuanto no altere, cam-  
búe o modifique la esencialidad descrita.

===oooOooo===

150762

-3-



35 NOTA . - Se reivindica la propiedad de éste Modelo  
de Utilidad:

40 1) - Bovedilla para la construcción, caracterizada -  
porque la constitución de un bloque paralelepípedo  
oblicuo, determinado por dos superficies horizontales  
planas, unidas entre sí mediante tabiques perpendicu-  
lares originarios de cuatro departamentos independien-  
tes.

45 2) - Bovedilla para la construcción, según 1ª reivin-  
dicación, caracterizada porque , a partir de los ex-  
tremos de la conjunción manifestada, se prolongan las  
superficies horizontales superior e inferior en cinco  
aristas laterales determinantes de un escalón conti-  
nuo de fijación.

50 3) - Bovedilla para la construcción, según 1ª y 2ª rei-  
vindicaciones, caracterizada porque las prolongaciones  
determinadas por las aristas constitutivas de vértices  
laterales, albergan internamente un tabique diagonal  
de subdivisión en dos departamentos.

4) - "BOVEDILLA PARA LA CONSTRUCCION".

55 Esta Memoria Descriptiva consta de tres hojas fo-  
liadas y mecanografiadas por una sola cara y de una -  
hoja de planos.

Madrid,

14 MAR. 1970

C. P.  
MAY

*[Handwritten signature]*

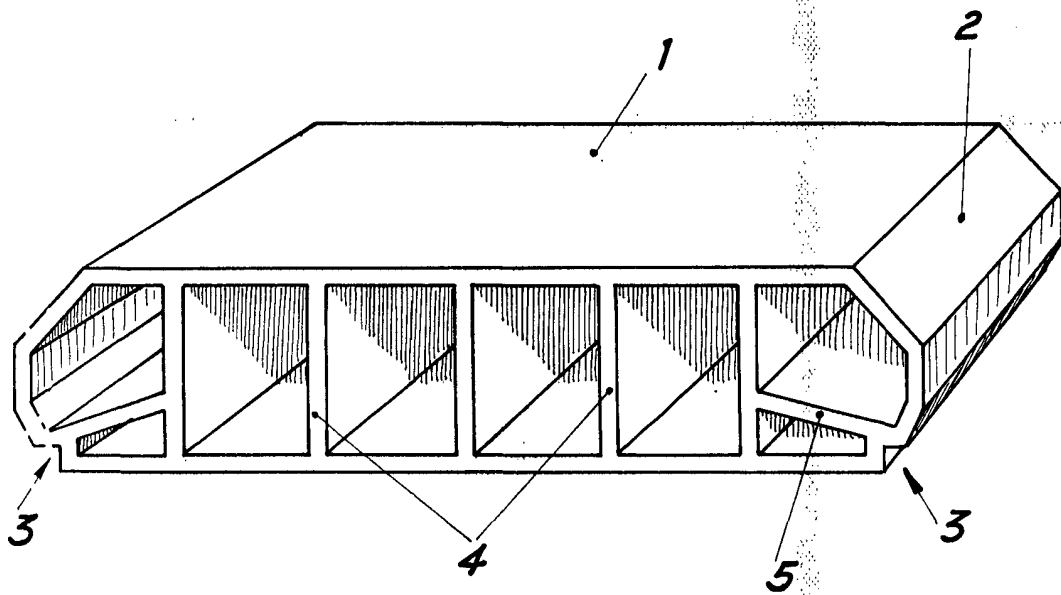
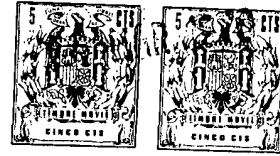

MADRID,

*[Handwritten signature]*

ESCALA VARIABLE