

150502



SECCION TECNICA  
 CLASIFICACION I.P.C.  
 A-63-  
 BASE H

MEMORIA DESCRIPTIVA

Correspondiente al registro de Modelo de Utilidad que, por veinte años, se solicita, a favor de Don Enrique GIMENEZ MAÑANET, de nacionalidad española, residente en Barcelona, calle de Génova, nº 19 - - - - -

5.

P O R

"NUEVO PORTARRETRATOS PARA ENVASES Y ARTICULOS DE JUGUETE"

El objeto del presente Modelo de Utilidad se refiere a un nuevo portarretratos para envases de juguetes y artículos de juguete que tiene la novedad de su organización simple y no obstante de un perfecto funcionamiento.

10.

Para una correcta interpretación se describe, a continuación, un caso de realización práctica, a título de ejemplo, no limitativo, del nuevo portarretratos, acompañándose de una hoja de dibujos en la que:

15.



En la figura 1, se representa en sección y en despiece el nuevo portarretratos.

Y en la figura 2, el portarretratos en planta, ya montado.

5. Consiste la invención en que el portarretratos está constituido por una cazoleta (1) en el fondo de la cual hay, como mínimo, un orificio central (2), de unión al cuerpo del envase e artículo de juguete en la que deba ir unida, y adosado al fondo de cuya cazoleta se encuentra la
10. lámina de la fotografía (3) y la lámina transparente (4) las cuales quedan unidas a la cazoleta por medio de un arco (5) sensiblemente flexible, de dimensiones algo mayores que la de la pared (6) que enmarca el borde del fondo de la cazoleta y por tanto quedando presionando contra la misma,
15. sujeto a ella y por ende afianzado el borde de la lámina transparente (4) y la fotografía (3).

- En el fondo de la cazoleta, además del orificio (2) de unión al cuerpo de que se trate, hay otro orificio u abertura (7), para alojar en los mismos las partes salientes coincidentes en posición, del cuerpo del envase o artículo de juguete en el que se une la cazoleta.
- 20.

Se sobreentiende que en el presente caso, serán variables cuantos detalles de construcción y acabado, no alteren, cambien o modifiquen la esencia de la invención.

25.

#### N O T A

Descrito el objeto y utilidad de la invención, lo que se declara como no divulgado ni practicado en España, comprende las siguientes reivindicaciones:



1ª.- Nuevo portarretratos para envases y artículos de juguete, caracterizado por el hecho de que el portarretratos está constituido por una cazoleta en el fondo de la cual hay, como mínimo, un orificio central, de unión al cuerpo del envase o artículo de juguete en la que deba ir unida, y adosado al fondo de cuya cazoleta se encuentra la lámina de la fotografía y la lámina transparente, las cuales quedan unidas a la cazoleta por medio de un aro (5) sensiblemente flexible, de dimensiones algo mayores que la de la pared que enmarca el borde del fondo de la cazoleta y por tanto quedando presionando contra la misma, sujeto a ella y por ende afianzado el borde de la lámina transparente y la fotografía.

2ª.- Nuevo portarretratos para envases y artículos de juguete, según la anterior reivindicación, en el que en el fondo de la cazoleta, además del orificio de unión al cuerpo de que se trate, hay otro orificio u abertura, para alojar en los mismos las partes salientes coincidentes en posición, del cuerpo del envase o artículo de juguete en el que se une la cazoleta.

3ª.- NUEVO PORTARRETRATOS PARA ENVASES Y ARTICULOS DE JUGUETE.

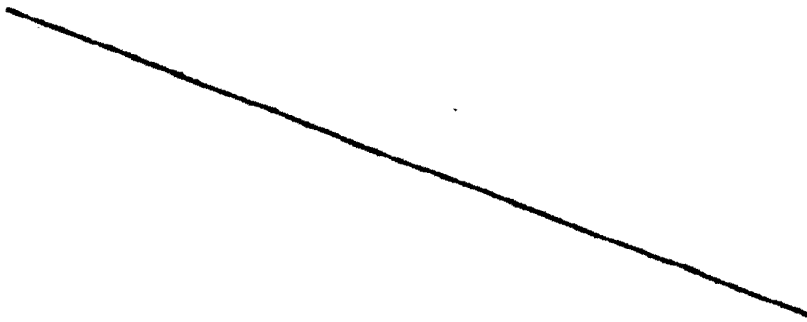



Según se describe y reivindica en la presente Memoria descriptiva, que consta de cuatro hojas foliadas y escritas por una sola cara y acompañada de una hoja de dibujos.

Madrid, a 15 de Julio de mil novecientos sesenta y nueve.

P.A.,

Antonio Arco  
P. P.



Fig. 1

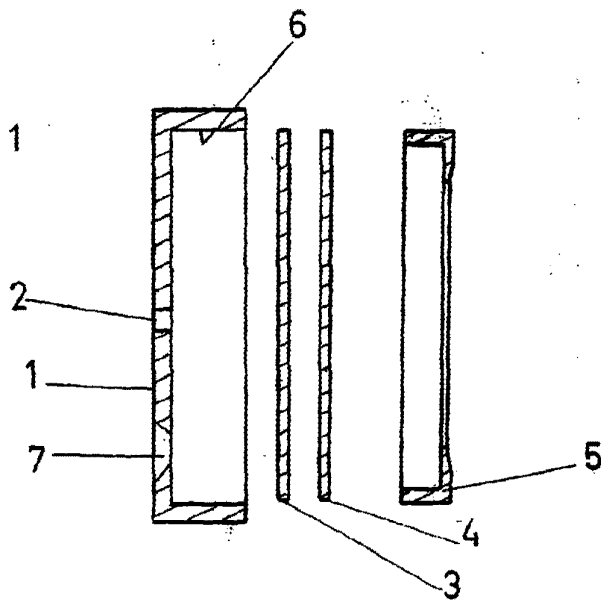
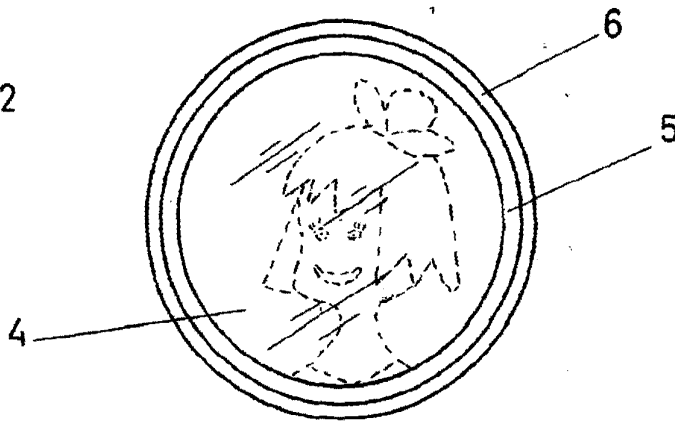

Fig. 2



Madrid 7 Julio 1969  
p. p.

Arrola  
P. p.  
*Arrola*

Escala variable