



24.301

150296

memoria descriptiva

CLASE DE
REGISTRO

MODELO DE UTILIDAD

NOMBRE Y
NACIONA-
LIDAD DEL
SOLICITANTE

URALITA S.A.

-española-

RESIDENCIA
Y DOMICILIO

MADRID-1- Serrano 12

OBJETO

-Junta de estanqueidad para el empalme de cuerpos
tubulares.-



1 El presente modelo de utilidad se refiere a una junta
ta de estanqueidad para el empalme de cuerpos tubulares, es de-
cir, para la unión sucesiva de los mismos, cuyas operaciones de
empalme permite realizar sin ninguna clase de preparación, y
5 aunque alguna de las tuberías a unir no sea perfectamente cir-
cular.

Tales características de la junta a que nos referi-
mos, dan lugar, como es natural, a una disminución muy sensi-
ble del coste de las instalaciones en que se emplee, así como
10 en el de su montaje.

La junta que se reivindica está constituida por un
cuerpo elastómero, con una parte, aproximadamente la mitad, de
forma semi-tórica, y otra compuesta de dos aletas o labios anu-
15 lares, que prolongan a la anterior y tienen forma de dientes -
de sierra, de modo que al ser comprimidos entre el cuerpo tubu-
lar y el manguito exterior que arma la junta, dán lugar a la
deseada estanqueidad. Ese manguito presenta en su interior los
cajeados para las juntas que se empleen en cada unión.

20 Concretaremos las características de la junta que
se reivindica, con referencia a las adjuntas figuras, que co-
rresponden unicamente a una forma de ejecución, sin carácter
alguno limitativo, que se presenta a título de ejemplo de rea-
lización con el fin indicado, ya que la forma, dimensiones y
25 materiales con que se fabriquen las distintas piezas, serán en
cada caso las que se estimen pertinentes, para la aplicación
concreta de que se trate, sin que tales variaciones, así como
las que puedan hacerse en detalles de presentación u organiza-



1939

1 ción, afecten a la esencialidad reivindicada, por lo que las jun-
tas de estanqueidad para el empalme de cuerpos tubulares, que
se fabriquen de acuerdo con la idea general reseñada, y cual-
quiera de esas modificaciones, no serán sino variantes, igual-
5 mente comprendidas y protegidas por el presente registro.

La fig. 1 ilustra, en vista lateral parcial y sec-
ciones diametrales, el montaje de una junta establecida de acuer-
do con lo que se reivindica, y en su aplicación más sencilla
de tratarse de la unión de tubos coaxiales del mismo diámetro.

10 La fig. 2 corresponde a la sección diametral, en el
caso de que la junta se aplique en una unión reductora, entre
tubos de distintos diámetros y coaxiales.

La fig. 3 muestra la sección transversal del cuerpo
elastómero que forma la junta.

15 La fig. 4 indica la aplicación de la junta, en el ca-
so de existir gran holgura entre el manguito y los tubos a -
unir.

La fig. 5 en representación análoga a las anteriores,
corresponde a una variante en la disposición del manguito.

20 Con referencia a dichas figuras y a los números que
sobre ellas designan las partes y detalles de la junta repre-
sentada, que interesan a los fines de esta memoria, la descrip-
ción de la misma es como sigue:

25 En el montaje a que se refiere la fig. 1, la unión
entre los tubos 3 se efectúa mediante las juntas 1, del modelo
a que nos referimos, y el manguito 2 que cumple el cometido in-
dicado.



1

Cuando la unión (fig. 2) se realiza entre tubos de distintos diámetros, las juntas 1 son y se montan de modo análogo respecto al manguito 4, y en este caso tienen que cumplir la correspondiente misión reductora y están constituidas por dos partes de diferentes anchuras.

5

10

En todo caso la junta (fig. 3) como se ha dicho, está formada por un cuerpo elastómero, con la parte 5 semi-tórica y los labios o aletas anulares 4 en forma de dientes de sierra, los cuales al ser oprimidos contra el tubo 3 correspondiente, por el manguito de cualquiera de las formas 2, 4, 6 ó 7 representadas, o análogas que se empleen, proporcionan la estanqueidad del sistema de unión de la conducción de que se trate.

15

En el caso a que se refiere la fig. 4, la única diferencia es que para salvar la mayor holgura entre el tubo 3 y el manguito 6, la sección transversal de la junta 1 tiene que ser mayor.

20

Finalmente, en la fig. 5, se representa un manguito 7, cuyo vaciado de sección semi-circular, se acopla mejor a las juntas 1, para obligarlas a proporcionar la estanqueidad a que se destinen.

N O T A

=====

25

El presente modelo de utilidad, comprende las siguientes reivindicaciones:

30

1.- Junta de estanqueidad para el empalme de cuerpos tubulares, caracterizada porque la sección transversal del cuerpo elastómero que la constituye, tiene forma semi-tórica,



1969

1
5
10
15
20
25
30

en aproximadamente una de sus mitades, y en la otra se compone de dos aletas, que forman labios anulares, en dientes de sierra, que prolongan al anterior y proporcionan la estanqueidad al ser oprimidos contra el tubo, por un manguito que rodea el juego de juntas y presenta cajeados para sus partes semi-tóricas.

2.- Junta de estanqueidad, según la reivindicación anterior, caracterizada porque cuando los conductos tubulares a empalmar son de diferentes diámetros, el manguito que rodea las juntas actúa como reductor y está constituido por las correspondientes partes, también de diferentes diámetros.

3.- Junta de estanqueidad, según las reivindicaciones anteriores, caracterizada porque el manguito presenta alojamientos de sección semi-circular para el acoplamiento de las partes semi-tóricas de las juntas.

4.- "Junta de estanqueidad para el empalme de cuerpos tubulares. "

Según se describe y reivindica en esta memoria descriptiva y se ilustra con los dibujos que a la misma se acompañan.

Consta dicha memoria de cuatro hojas foliadas y escritas a máquina por una sola de sus caras.

Madrid, 9 Julio 1969
CARLOS ROEB

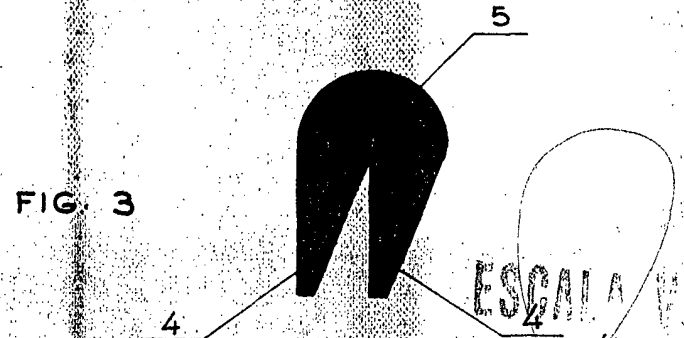
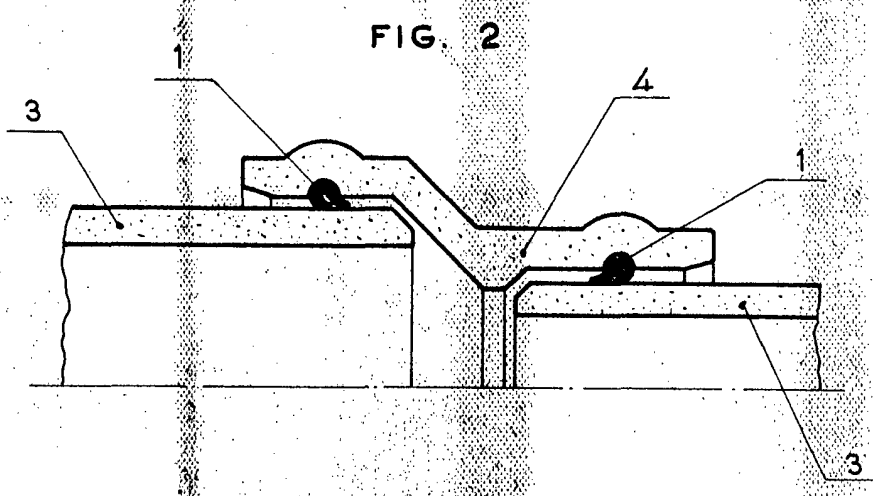
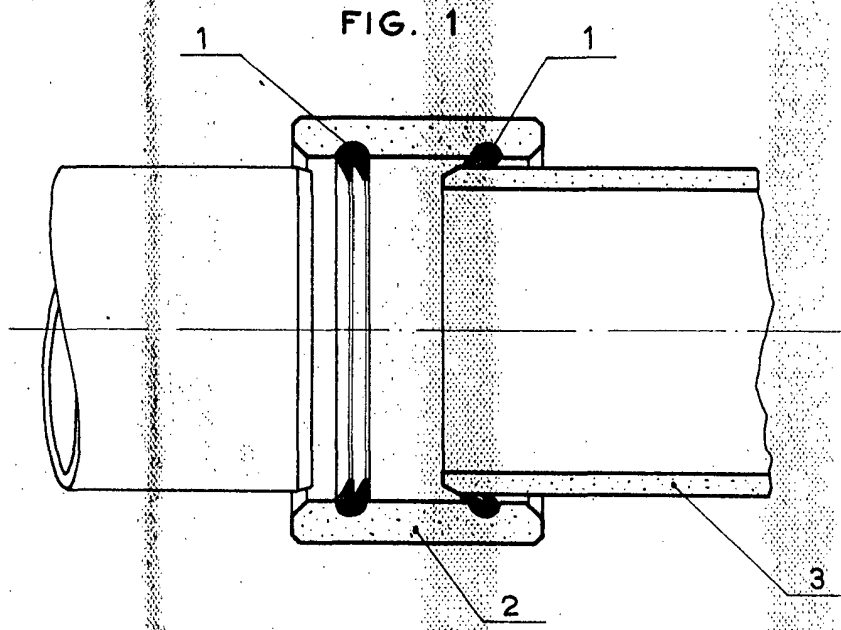

ESCALA VARIABLE
CANTOS REDONDOS

24.301/A

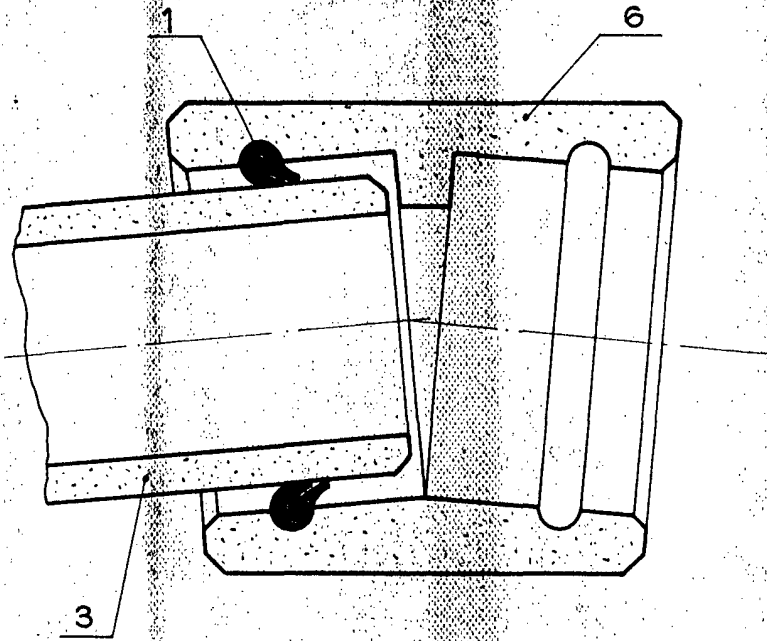

1969

FIG. 4

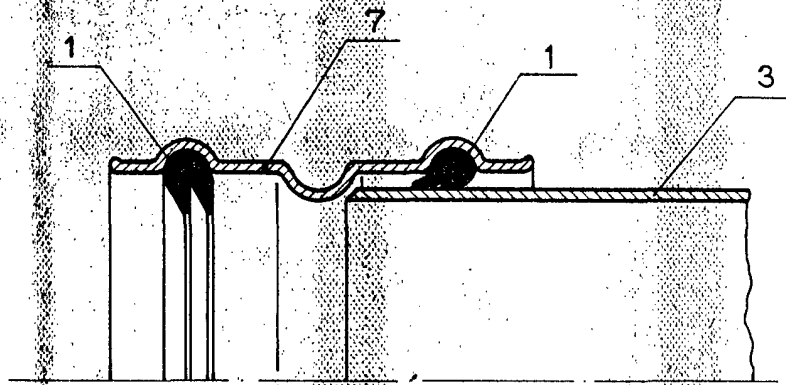

FIG. 5

ESCALA VARIABLE
CARLOS ROEB
A.S.

24.301/28