

U

MODELO DE UTILIDAD

A.173.



*Memoria Descriptiva*

*sobre:*

149947

Carpeta de solapas.

=.=.=.=.=.=.=.=.

*Solicitante:* ETABLISSEMENTS ASSANDRA, entidad del Principado de Liechtenstein, residente en c/o Me Peter MARXER, Postfach, VADUZ, (Liechtenstein).

=.=.=.=.=.=.=.=.

La presente invención tiene por objeto una carpeta desolapas para documentos.

Esta carpeta se caracteriza porque comprende una cubierta de un pliegue cuya segunda lámina está provista de dos solapas articuladas a lo largo de sus bordes infe

5.

38 JUN.



rior y derecho, respectivamente, destinadas a retener los documentos alojados en dicha carpeta, conteniendo además esta cubierta, fijadas por brochado, unas laminillas interiores según un índice a ingleses.

5. El dibujo representa, a título de ejemplo, una forma de realización del objeto de la invención.

La figura única, es una vista en perspectiva de una carpeta destinada a contener documentos.

10. Esta carpeta está constituida por una cubierta formada por una lámina de un pliegue l cuya lámina anterior está designada por la y la lámina posterior por lb. Esta última está provista, a lo largo de sus bordes inferior y derecho, respectivamente, de dos solapas lc, respectivamente ld, plegables hacia el interior y destinadas a impedir que los documentos que se encuentran en la carpeta puedan salirse, especialmente cuando ésta es mantenida en posición vertical.

15. La cubierta contiene ocho laminillas de separación 2, que están fijadas a la misma por brochado, y provistas cada una de ellas, sobre su borde derecho, de ingleses macizos 2a obtenidos mediante cortes de alturas diferentes para cada laminilla, formando un índice.

20. La presente carpeta permite clasificar documentos, por ejemplo notas tomadas cada día de la semana, siendo agrupadas estas notas, por día, en los diferentes compartimentos previstos por las laminillas interiores de separación 2.

25. Igualmente se podrá utilizar la presente carpeta para la clasificación de publicaciones periódicas,

30.



- por ejemplo de publicaciones científicas, médicas u otras, editadas bajo forma de fichas u hojas sueltas: cada carpeta se referirá a un asunto determinado, permitiendo los compartimentos de cada carpeta subdividir en secciones o firmas la materia de cada asunto, siendo la subdivisión la misma para las diferentes carpetas de tal forma que, para cada asunto, el lector encuentra las firmas a las cuales está habituado.
- 5.

N O T A

10. Descrita suficientemente la naturaleza del invento así como la manera de realizarlo en la práctica, debe hacerse constar que las disposiciones anteriormente indicadas son susceptibles de modificaciones de detalle en cuanto no alteren su principio fundamental.
15. También se hace constar que el invento corresponde a una solicitud de patente presentada en Suiza con el número 19.271/68 de 26 de Diciembre de 1968, accogiéndose por lo tanto a los beneficios que conceden los Convenios Internacionales en vigor, siendo lo que constituye la esencia del referido invento y por lo que se solicita Modelo de Utilidad por 20 años en España sobre: CARPETA DE SOLAPAS; caracterizándose por lo siguiente:
- 20.
25. 1.- Carpeta de solapas, especialmente para documentos, caracterizada porque comprende una cubierta de un pliegue cuya segunda lámina está provista de dos solapas articuladas a lo largo de sus bordes inferior y derecho, respectivamente, destinadas a retener los documentos alojados en dicha carpeta, conteniendo además esta cubierta, fijadas por brochado, unas lami-
- 30.



nillas interiores según un índice a ingleses.

2.- Carpeta según la reivindicación 1, caracterizada porque contiene ocho laminillas interiores.

5. 3.- Carpeta según la reivindicación 1, caracterizada porque los ingleses de las laminillas interiores, son ingleses macizos obtenidos mediante cortes a alturas variables.

10. 4.- Carpeta de solapas, tal y como queda sustancialmente descrito en la presente Memoria y en el dibujo adjunto.

Esta Memoria consta de cuatro hojas escritas a máquina por una sola cara.

Madrid, 30 JUN 1918

ETABLISSEMENTS ASSANDRA.

A. GOMEZ ACEBO Y MODI  
e. o. Firmado: F. Hernández Rute

U

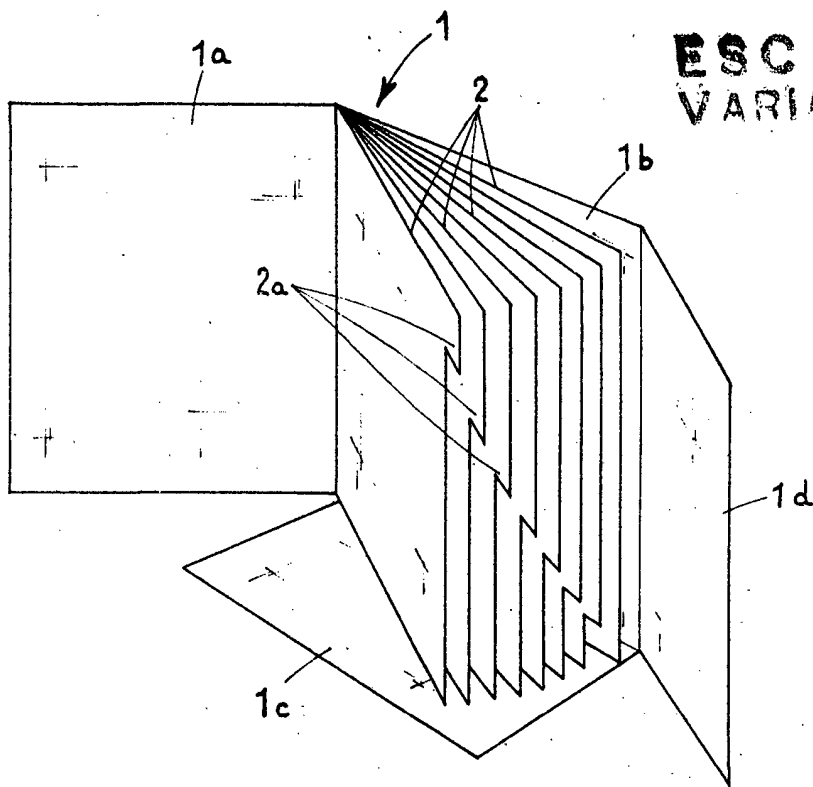

**ESCALA  
VARIABLE**

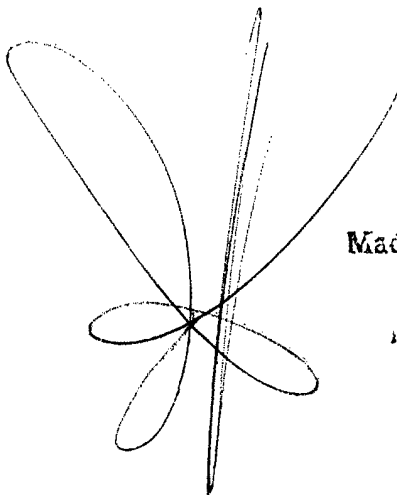

30 JUN 1959

Madrid \_\_\_\_\_

L. GOMEZ ACEDO Y CAÑAS  
s. a. Elmerdo E. Hernández B. et al.