



149930

M O D E L O
D E
U T I L I D A D

por "UN ALBUM PARA FOTOGRAFIAS PERFECCIONADO", a favor de DON FERNANDO GAIMES CUADROS, de nacionalidad española, domiciliado en BARCELONA, Matiana de Pineda, nº 3, bajos.

= . =

MEMORIA DESCRIPTIVA

El presente modelo de utilidad se refiere a un álbum para fotografías perfeccionado.

Más concretamente en la invención se ha ideado un álbum para fotografías que se caracteriza por presentar en las pastas del mismo y a lo largo de su zona de fijación de las láminas de retención de las fotografías, sendas tiras verticales abatibles entre las que quedan retenidos los bordes correspondientes de las láminas recambiables de reten -



ción citadas, quedando superpuestas dichas tiras en respectivos rebajes escalonados de las pastas contiguas a las tiras y con unos vaciados alineados transversalmente para ubicación de las cabezas de los tornillos de fijación de las láminas que evita el regruessado correspondiente en el cierre del álbum.

Las láminas de retención de las fotografías comprenden unos tubos transparentes de forma cuadrada y extremo libre abierto para permitir la entrada opcional en posición horizontal y vertical de las fotografías, las cuales están retenidas por sus esquinas en unos cortados dispuestos en una lámina-soporte, uno de cuyos extremos se prolonga en un marco laminar superponible sobre la lámina-soporte para enmarque de la fotografía. El álbum presenta una pestaña recambiable extrema para abroche en el cierre del mismo.

Con el objeto de facilitar la explicación, se acompaña a la presente memoria una lámina de dibujos, en la que se representa un caso de realización que se cita a título de ejemplo.

La fig. 1 presenta una vista en planta del álbum en posición de abierto.

La fig. 2 presenta una sección longitudinal del álbum en posición de cerrado.

La fig. 3 presenta una vista en planta de la lámina-soporte de la fotografía en posición de abierta.

Haciendo referencia a las figuras, se aprecia en su



- realización, un álbum para fotografías cuyas pasta 1 y 2, presentan en su zona de plegado sendas tiras verticales abatibles 3 y 4, entre las que quedan retenidos los bordes 5, de las láminas recambiables 6, de retención de las fotografías 7, superponiéndose dichas tiras en los correspondientes rebajes escalonados contiguos 8, que presentan unos vaciados 9, de ubicado de las cabezas 10, de los tornillos 11, de retención de las láminas citadas 6, cuyo extremo 12, está abierto para la libre entrada de una cubierta laminar que comprende una lámina-soporte 13, con unos cortados 14, de retención de las esquinas de las fotografías 7, que quedan enmarcadas por superposición sobre los mismos del marco 15, conformado por la prolongación de uno de los extremos de la lámina-soporte citada.
15. El álbum presenta una pestaña recambiable 16, de abroche del álbum por entrada de la misma en el ojal que conforma exteriormente la tira 17.
- La invención, dentro de su esencialidad, se puede llevar a la práctica en otras formas de realización que difieran en detalle de la expuesto en la descripción a título de ejemplo y a las cuales alcanzará indudablemente la misma ventaja que se desea obtener.
20. Se podrá pues construir arbitrariamente en forma y tamaño, con los materiales más adecuados, por quedar todo ello comprendido en el espíritu de las reivindicaciones.
- 25.



N O T A

Descrito el objeto y utilidad del presente invento, lo que se declara como no divulgado ni practicado en España, comprende las siguientes reivindicaciones :

- 1.- Un álbum para fotografías perfeccionado, caracterizado esencialmente por el hecho de que las pastas del mismo presentan a lo largo de la zona de fijación de las láminas de retención de las fotografías sendas tiras verticales idénticas y enfrentadas, entre las que quedan retenidos los bordes correspondientes de las láminas de retención, y cuyas tiras verticales citadas se superponen en sendos rebajes escalonados contiguos a dichas tiras y con unos vaciados dispuestos para la entrada en los mismos de las cabezas de los elementos de retención de las láminas, para anular el regruesado correspondiente en el cierre del álbum, cuyas láminas de retención son unostubos transparentes de forma cuadrada y extremo abierto para permitir la entrada opcional en posición horizontal y vertical de las fotografías, cuyas esquinas están retenidas en unos cortados operativamente dispuestos en una lámina-soporte, con uno de sus extremos prolongado en un marco laminar que en su superposición sobre la lámina-soporte enmarca a la fotografía.



2.- Un álbum para fotografías perfeccionado.

Según se describe y reivindica en la presente memoria descriptiva que consta de 5 hojas foliadas y escritas a máquina por una sola cara, acompañadas de los dibujos reglamentarios.

5.

Madrid, a

12 JUN. 1969

p.a.

JAIME ISERN

P. P.

149.980

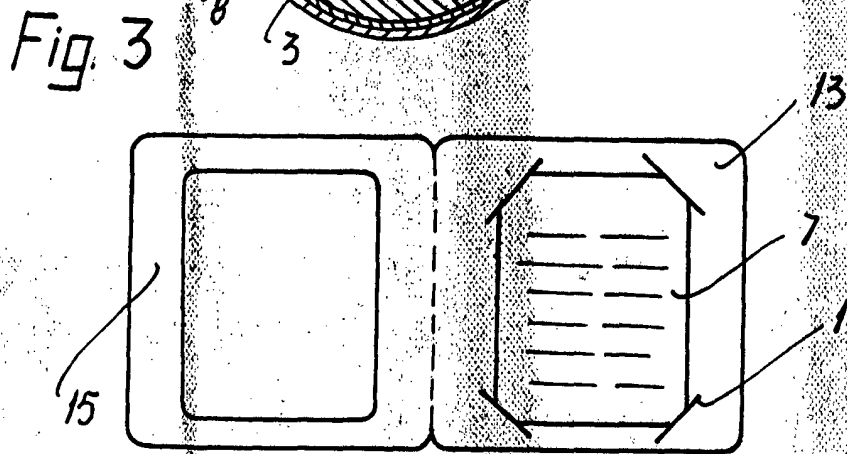
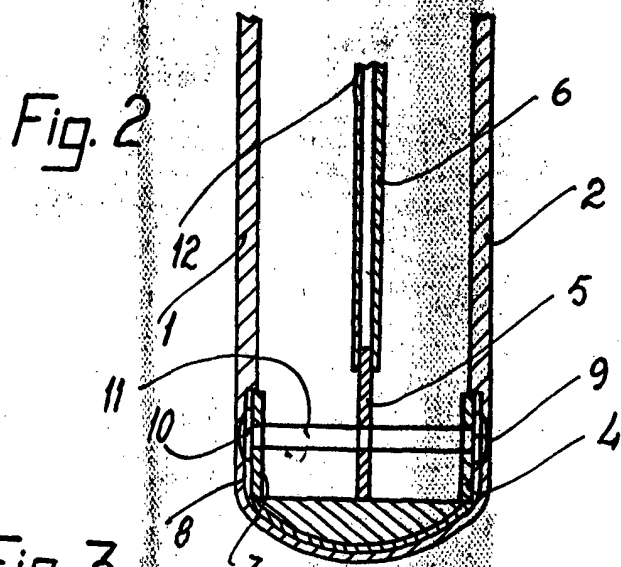
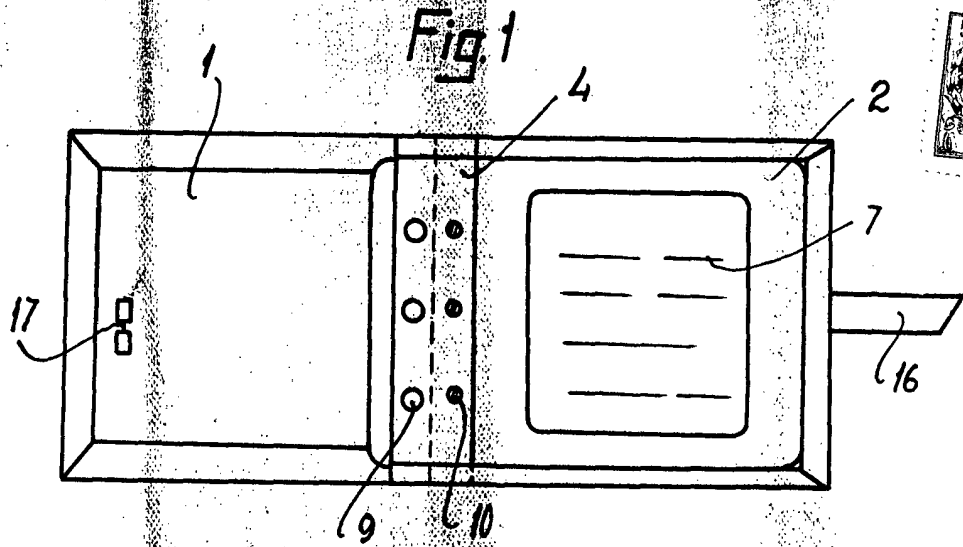

Madrid, a
p.a.

JAIME ISERN

D. P.