

149923



MODELO DE UTILIDAD

por 20 años por

"EXPOSITOR SUJETADOR DE PINZAS PARA MERCANCIAS", a favor de D. JUAN ANTONIO RIVERA CEREZO, domiciliado en Madrid, calle de Miguel Yuste, número 1.

MEMORIA DESCRIPTIVA
=====

Es cada vez más extensa la gama de productos que se expenden en el mercado provistos ya de sus correspondientes envueltas o envases y que son directamente visibles, por lo que para lograr su mejorm venta es conveniente disponerlos de modo y forma que sean facilmente distinguidos a la vista del consumidor, con lo que al propio tiempo se consigue tenerlos almacenados de forma apropiada sin que estorben ni se estropéen.

5.-

El objeto del modelo de utilidad que nos ocupa es uno de tales expositores provisto de una série de pinzas para sujetar la mercancía a la vista del consumidor, ocu-

10.-



15.- pando poco espacio, existiendo una suma facilidad de sujeción quedando convenientemente prendidos los objetos o envases , siendo sencillísima su sujeción y desprendimiento, con solo presionar ligeramente sobre las pinzas, que se abren dejando entrar o salir el objeto pinzado.

Comocido que nos es el objeto del modelo de utilidad, con la ayuda de la lámina de dibujos adjunta pasaremos a describirle, haciendo constar se trata de una de sus variadas formas de realización práctica.

20.- En la figura 1, aparece representado el conjunto del expositor cortado por su centro, ya que como es natural puede estar provisto de un mayor o menor número de pinzas y ser más o menos alto, y en la figura 2, uno de los elementos metálicos que constituyen cada una de las pinzas de sosten.

25.- El elemento esencial de este expositor es su pinza constituida a base de pletina metálica acerada, formando un trozo rectangular 1, continuado por otro de menor anchura 2, provisto de una pequeña curvatura hacia adentro, estando el tramo a que nos venimos refiriendo ensanchado para poder dar lugar a la formación de unas aletas 3, a cada uno de sus lados , provistas de una incisión curva en sus laterales y que terminan posteriormente formando una especie de prisma cuadrangular , cuyo conjunto se prolonga de nuevo formando la misma pletina estrechándose como al principio , y provista finalmente de un ángulo recto en que se dobla y otro obtuso más al final, todo lo cual se señala en los dibujos con el número 4.

30.- Estas pinzas en su parte media prolongada hacia atrás 3, tienen como hemos indicado sus alas dobladas en forma de prisma cuadrangular , con el fin de abarcar al cuadradillo 6 a base de ir introduciendo cada una de estas pinzas o elementos por su parte superior, quedando convenientemente sujetas o ancladas, sin posibilidad de deslizamiento sobre

35.-

40.-



45.- el cuadradillo o varilla, debido a que van acopladas unas en otras como más adelante observamos.

Cada una de estas pinzas de la figura 1, después de ser introducida en el cuadradillo 6, dejan libre su extremo inferior 4, el cual se conjugara con la pinzas situada por debajo, debido a la introducción en el orificio rectangular 5, que en su parte superior 1, cada pinza tiene practicado, constituyendose por tanto la pinza entre las parte 1-5 de un elemento y la 4 de otro. En la parte superior de la varilla cuadradillo aparecerá solamente medio elemento de pinza constituido desde su parte 3 hacia abajo, ya que la parte restante no tiene finalidad alguna por no poder conjugarse para forma pinza.

50.-

55.-

Cada una de las varillas o cuadradillos 6, irá anclada en su parte inferior a un soporte 7, que se sujetan por sus laterales internos a una varilla dispuesta en forma de cuadro 8, que hace las veces de base o peana.

60.-

Finalmente en la parte superior de las varillas 6, se insertará una pieza alargada 9, para mantener y conjuntar las varillas, y provista de unos orificios 10, para sujetar mediante un remache una cartela referente al producto expuesto.

65.-

Suficientemente descrito el objeto del modelo de utilidad que nos ocupa, hemos de señalar se trata de una de sus variadas formas de realización práctica sin que sus modificaciones de forma, tamaños, materiales empleados en su construcción, etc., desvirtuen la esencialidad de su objeto.

70.-

N O T A

El modelo de utilidad descrito recaera, pues, sobre las siguientes reivindicaciones:

75.-

1ª.-EXPOSITOR SUJETADOR DE PINZAS PARA MERCANCIAS, caracterizado por estar constituido por un soporte de dos varillas de cuadradillo paralelas y ancladas sobre una base



- 80.- de soporte, en cuyas varillas cuadrangulares van introducidas las piezas o elementos de pinzaje, constituidas por una pletina acerada y flexible, provista en su parte central de dos alas que doblándose hacia atrás dan lugar a la formación de una estructura prismático-cuadrangular para quedar, a base de introducirlas en las varillas, conveniente y fuertemente ancladas, y cuyas pinzas se introduzcan su terminación inferior en un orificio cuadrangular de que van provistas en su parte superior dando lugar a la formación de la pinza propiamente dicha, y finalmente en su parte superior las varillas cuadradillos de anclaje, van unidas por intermedio de una pieza recta que igualmente se acopla a ellas por terminar en dos formaciones prismático-cuadrangulares, y que dispone de sendos orificios para sujetar mediante remaches una cartela.
- 85.-
- 90.-

2ª.-EXPOSITOR SUJETADOR DE PINZAS PARA MERCANCIAS".

- 95.- Todo tal y conforme queda descrito, representado y reivindicado.

- Esta memoria consta de 4 hojas mecanografiadas y foliadas por una sola de sus caras, conteniendo un total de noventa y nueve líneas.
- 99.-

MADRID A 28 DE JUNIO DE 1969.

P.A.

MANUEL DE ARPE.



D I S E Ñ O

=====

DEL MODELO DE UTILIDAD, A FAVOR DE DON JUAN ANTONIO RIVERA CEREZO
DOMICILIADO EN MADRID, CALLE DE MIGUEL YUSTE, Nº= 1, POR: "EXPOSI-
TOR SUJETADOR DE PINZAS PARA MERCANCIAS".

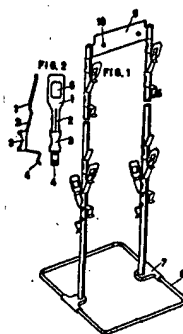

escala variable.

MADRID A 28 DE JUNIO DE 1969

P.A.

MANUEL DE ARPE.

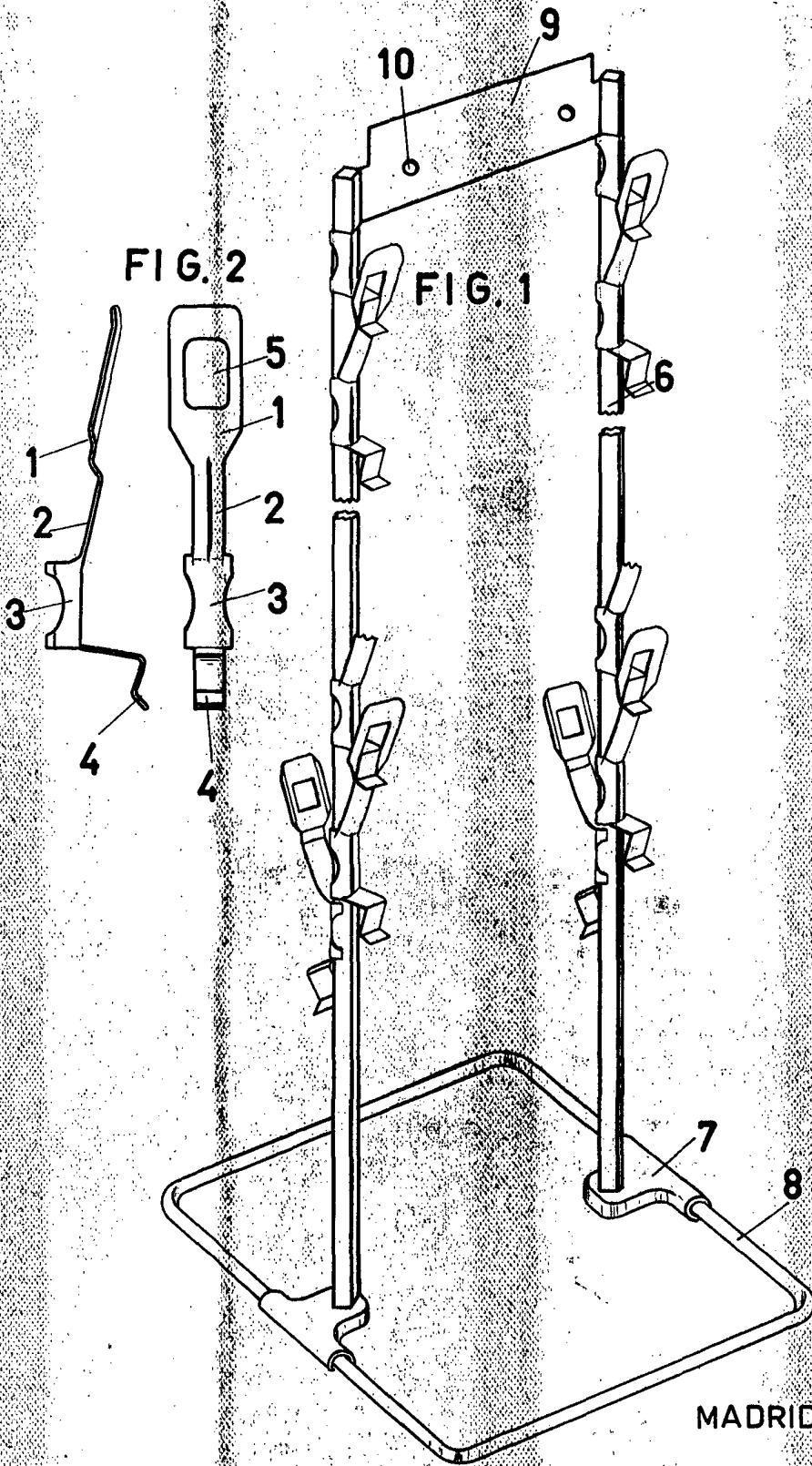

ESCALA VARIABLE.

MADRID, 28 JUN. 1969