



tos, en particular en polvo, en granos o en pequeñas pastillas o similares, estando provisto de una abertura para la salida del producto contenido en éste, cuya dicha abertura está provista de una tapadera.

5

10

155

20

25

En ciertas variantes mejoradas del dicho tapón, este ha sido provisto de un dispositivo dosificador de cantidades regulables a voluntad o de cantidades precisas. Dado que las cantidades precisas pueden ser requeridas en diferentes medidas, el presente modelo comporta diferentes dosificadores aplicados al mismo tapón hueco: no obstante ellos tienen siempre la característica de ser o estar constituidos por una pieza unida al tapón, pero destinada a girar respecto del tapón mismo, de manera que, durante la rotación, encuentra una comunicación entre la cámara del tapón y la cámara del dosificador, en cuya posición se efectúa el llenado del dosificador, en tanto que desde esta posición, continuando la rotación, cuando se haya cerrado esta comunicación, se abre una segunda comunicación entre el dosificador y el exterior, para poder utilizar el producto extraído en la dosis requerida.

Para las cantidades regulables a voluntad, el tapón presenta un pistón empujado por un muelle con dos posiciones límite: una posición de cierre y una posición de abertura, por el encuentro coaxial de los dos agujeros, siendo gobernada esta última, manualmente, por el usuario.

En particular, el tapón a dosificación precisa, presenta un diámetro de preferencia igual al del recipiente, a fin de realizar en éste una capacidad considerable, sin alterar la línea estética del conjunto; en su extremo



5 superior se ha incorporado el dosificador que está destinado a girar y a ser llevado a dos posiciones precisas; - una de carga, que produce como consecuencia la abertura - hacia el exterior; la otra opuesta, destinada a eyectar el contenido dosificado, mientras que la comunicación del tapón esta cerrada. El tapón de dosificación libre, está -- constituido por un cilindro abierto en la parte superior, - del cual sobresale la cabeza del recipiente, que es empujado por un resorte inferior; un pivote lateral produce el des-
10 plazamiento vertical del recipiente a pistón, sobre dos posiciones: la posición libre, con sus partes cerradas entre sí, y la posición aplastada, que corresponde a la coincidencia de las dos aberturas de las cuales es posible hacer salir el contenido.

15 En la descripción detallada que sigue, nos referiremos a los dibujos anexos, sobre los cuales se han -- producido tres diferentes tipos preferidos de dosificadores para cantidades diferentes precisas, teniendo las mismas - características esenciales y un ejemplo de dosificador para
20 ra cantidades regulables a voluntad.

En los dibujos:

La fig. 1 muestra el corte vertical de un primer ejemplo de tapón hueco, con un dosificador cilindrico introducido diametralmente.

25 La fig. 2 es la sección vertical del tapón de la fig. 1, girado a 90°.

La fig. 3 es la vista en perspectiva del dosificador cilindrico, visto aisladamente.

La fig. 4 es la vista en planta de la fig. 1



La fig. 5 es la sección vertical de un segundo ejemplo de dosificador coaxial, que tiene la función de -- tapadera.

5 La fig. 6 muestra respectivamente el dosificador y el asiento de éste, en el tapón, alejados el uno del otro.

La fig. 7 muestra, en sección vertical, el tercer ejemplo de dosificador a tapa giratoria.

10 La fig. 8 es la sección transversal según 8-8, de la fig. 7.

La fig. 9 muestra la vista del lado de eyección de un tipo modificado de tapón, eyectante de cantidades regulables a voluntad.

15 La fig. 10 muestra la sección vertical del tapón de la fig. 9, en posición de cierre.

La fig. 11 es la misma sección de la fig. 10, en la posición abierta.

La fig. 12 es la sección transversal de la -- fig. 11, según el plano que pasa por -12-12--.

20 Refiriéndonos al primer ejemplo de tapón dosificador, y en particular a las figuras 1, 2 y 3, un recipiente cualquiera -9-, es provisto de un tapón-10-, que -- tiene dimensiones notables, puesto que el mismo constituye un recipiente independiente, siendo hueco en el interior y provisto de un tapón -11- en la parte superior. En su zona superior, se ha previsto un espesor -10'- en la cual se encuentra un asiento cilíndrico, diametral -12-, que no está todo en el interior del espesor -10'- pero que está abierto hacia abajo y en la parte superior, en -13- con el cue-

25



llo -13'-, que está cerrado por el tapón -11-; el mismo --
 asiento -12- está cerrado en uno de sus extremos, en tanto
 que, el otro, está abierto hacia el exterior, para poder en
 5 filar el cilindro -14-, que puede estar provisto de un dis-
 positivo cualquiera de pestillo para evitar el desenfilado
 espontáneo: está provisto de una brida -15-, moleteada so-
 bre su periferia, para hacerlo girar en su asiento, y de
 una cavidad -14'-, constituyendo la cámara de dosificación
 de la cantidad de materias que se quiere emplear cada vez.
 10 Naturalmente, la dicha cavidad -14'- puede comunicar tam-
 bién con la cámara del recipiente, cerrando la boca de sa-
 lida -13-, como igualmente, con la boca de salida -13-, ce-
 rrando la abertura inferior del asiento -12- y esto manio-
 15 brando el cilindro -14-, por medio de la brida -15-, sobre
 la cual se pueden indicar los signos de guía que indiquen
 las dos posiciones.

En las figuras 5 y 6, el tapón hueco -10-, subs-
 tancialmente igual al tapón de la fig. 1, está provisto de
 una cerradura superior o tapón -16-, de forma cilíndrica -
 20 hueca, que entra de manera telescópica y que ocupa en ñ in-
 terior la zona superior -17- del tapón -10', que está limi-
 tada por una pared transversal, ocupando solamente una pe-
 queña parte más que la mitad del espacio, dejando libre la
 abertura -19-, a través de la cual el producto contenido
 25 en el tapón -10', puede pasar a la cavidad -21- del tapón
 -16-. Esta cavidad -21- está también limitada abajo, por
 la pared -22-, que hace el papel de fondo de la cavidad --
 -21-, para un tramo un poco superior a la mitad, dejando la
 abertura -23-, a través de la cual, cuando esta coincide -



con la abertura -19-, pasa el contenido a la cavidad -21-. En la posición opuesta a la abertura -19-, en la periferia -17-, se ha previsto la abertura -20-, mientras que, en el tapón -16- y sobre el mismo lado de la abertura -23- se ha previsto la abertura -24-; estas dos aberturas están cerradas cuando están en coincidencia con las aberturas -- -19-23- y viceversa.

Otro tipo de tapón recipiente dosificador es -- ilustrado sobre las figuras 7 y 8. En este caso, tambien -- el tapón recipiente -10"- es substancialmente igual a los precedentes; pero éste está cerrado en la parte superior, -- por la pared o tabique -25-, sobre la cual se encuentra la abertura en sector -26- y en la periferia está provisto -- del saliente o resalte tórico -27-, sobre el cual va montada a presión una tapa -28-, que presenta, adecuadamente unas bridas, y que está provista ella misma de una abertura a sector -29-; las dos aberturas -26-29- pueden coincidir por rotación de la tapa -28-. La abertura -29- comunica con la cámara -30-, de un pequeño recipiente cilindrico -31-, provisto de una tapadera -32-.

En todos los casos descritos, las capacidades de las cavidades -14'- -21- y -30- pueden ser modificadas en más o en menos, para obtener dosis diferentes.

Sobre las figuras 9 a 12 se ilustra un tapón -- recipiente -33-, con ayeción de cantidades deseadas por el usuario. Está constituido por un cilindro -34-, cuya -- parte inferior -34'- está roscada sobre el cuello del recipiente -9- y de la boca superior del cual sobresale la cabeza -35'- de un recipiente cilindrico -35-, exactamente --



5

10

15

20

25

basculante verticalmente en el cilindro -34-, que presenta una grada inferior -36- y una grada superior -36'- que delimitan la carrera del recipiente -35- y los dos puntos -- de tope: el punto superior espontáneo, por efecto del resorte -37- interpuesto entre el fondo del cilindro -34- y el fondo del recipiente -35-, y el punto inferior provocado, por la presión F del usuario sobre la cabeza -35'-; en esta posición, los dos agujeros -38-, del cilindro -34- y -38'- del recipiente -35-, se encuentran en la posición -- coaxial y permiten la eyección voluntaria del contenido. - La coincidencia en el mismo planos de los ejes de los dos agujeros, es asegurada por el pivote -39-, que bascula en la ranura -40-, siendo solidario el pivote del recipiente -35-, en tanto que la ranura se encuentra en la pared interior del cilindro -34-.

Se hace notar que el recipiente -9- puede tener un cuello de salida de forma diferente, al cual correspondera la forma de la parte que cierra el tapón.

Las modificaciones y variantes de los ejemplos dados, que no se salgan de las características esenciales de la invención, formarán parte evidentemente del cuadro protector de esta invención.

NOTA REIVINDICATORIA

En este Modelo de Utilidad, se reivindica:

- 1.- Tapón hueco para recipientes, caracterizado por que constituye un pequeño recipiente, independiente, - destinado a suministrar una cierta cantidad de contenido a través de una salida que es abierta manualmente por el usuario.



5 2.- Tapón hueco para recipientes, según reivindicación 1, caracterizado porque está dotado de un dispositivo dosificador de cantidades precisas, a eyectar a través de una salida que, cuando está abierta, prevé, como consecuencia, el cierre del paso que alimenta el dispositivo dosificador.

10 3.- Tapón hueco según la reivindicación 2, caracterizado porque, los ahuecamientos de capacidad del dispositivo dosificador, se encuentran o son formados en relación a la dosis que se quiere obtener.

15 4.- Tapón hueco según la reivindicación 2, caracterizado porque, en su zona superior, se ha previsto un espesor dentro del cual se encuentra un asiento cilíndrico - diametral, abierto en la parte inferior y comunicando en la parte superior, con un cuello de salida provisto de una tapadera, sobre un lado ciego y sobre el otro lado abierto hacia el exterior; siendo enfilado, en este asiento en loco un cilindro provisto en la parte exterior de una brida moleteada y, en el centro de una cavidad cuya capacidad corresponde a la dosis deseada, comunicando esta cavidad, --
20 primeramente con el ahuecamiento del tapón seguidamente, -- con el cuello de salida, tras una rotación de 180°.

25 5.- Tapón hueco según reivindicación 2, caracterizado porque su boca superior está cerrada por un cuerpo cilíndrico hueco, que entra de manera telescópica y que -- ocupa en el interior la zona superior del tapón que está -- limitada por una pared o tabique horizontal, el cual sobrepasa, solo un poco de la mitad del espacio, dejando una --
abertura para el paso del producto contenido en el ahueca-



miento del dosificador, el cual está, el mismo, cerrado -
en la parte inferior, por una pared horizontal, haciendo -
el papel de fondo y presentando una abertura para el paso
del producto, siendo esta abertura ligeramente menor a la
mitad del espacio; se ha previsto, en la periferia de esta
zona superior, en posición opuesta a la abertura interior,
una hendidura pasante, en tanto que, en la periferia del -
dosificador y sobre el mismo lado de la abertura inferior,
se ha previsto una hendidura que, haciendo girar en 180° -
el dosificador, va a coincidir con la otra abertura del ta
pón.

6.- Tapón hueco según la reivindicación 2, carac
terizado porque el tapón está cerrado en la parte superior
por una pared, en la cual se encuentra una abertura a sec
tor y que presenta un resalte periférico preferentemente de
forma tórica, en la cual se monta, por presión, una tapade
ra plana, teniendo, adecuadamente, una brida, así como --
también ella misma, una abertura a sector; pudiendo coinci
dir las dos aberturas por rotación de la tapadera; comuni
cando dichas aberturas, en la parte superior, con la cavi
dad de un pequeño recipiente cilindrico, formando cuerpo -
con la dicha tapadera plana y en la parte superior está--
provisto de una tapadera movable normal.

7.- Tapón hueco según la reivindicación 1, carac
terizado porque, para la eyección de las cantidades regula
bles a voluntad, el tapón presenta un cilindro abierto en
la parte superior, del cual resalta la cabeza del recipien
te y que es empujado por un resorte inferior y es retenido
por una grada superior, en la posición de reposo, es decir



27 JUN 1969

5 de cierre, siendo parado por una grada inferior, en la posición de eyección, en la cual se encuentran dos agujeros coaxiales, el uno del cilindro y el otro del recipiente, - siendo asegurada la coincidencia en el mismo plano, de los ejes de dichos agujeros, por un pivote, saliente del recipiente y una ranura correspondiente, vertical, prevista en la pared interior del cilindro exterior.

10 8.- " TAPON HUECO PARA RECIPIENTES " de conformidad en un todo en lo esencial y fines industriales a lo descrito en la precedente memoria descriptiva y graficamente representada en los adjuntos planos para su mejor comprensión.

Esta memoria consta de DIEZ hojas escritas ó mecanografiadas por una sola cara a doble espacio.

Madrid, 27 JUN. 1969

Por autorización de la interesada.

JOSE LOPEZ
P.P.

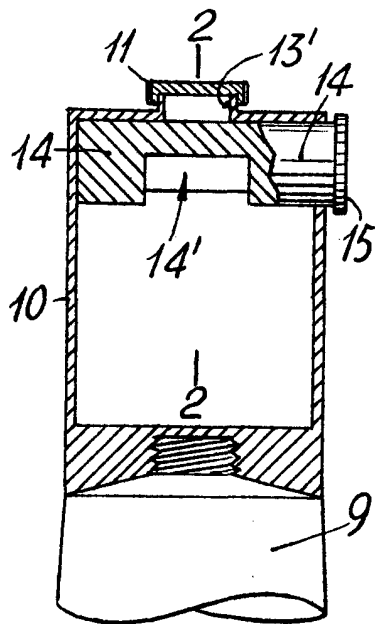

FIG. 1

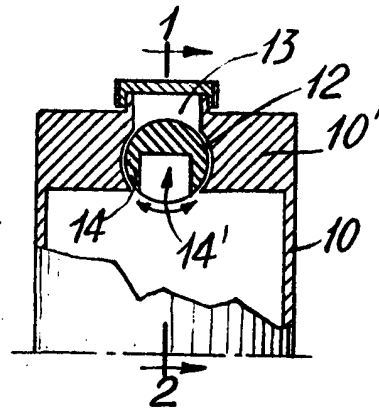

FIG. 2

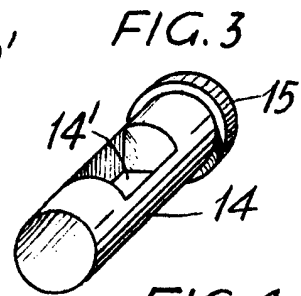

FIG. 3

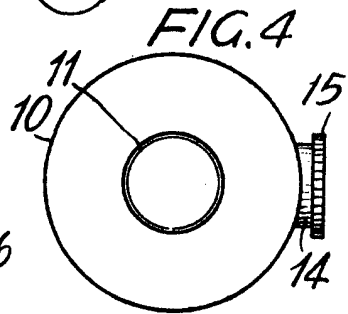

FIG. 4

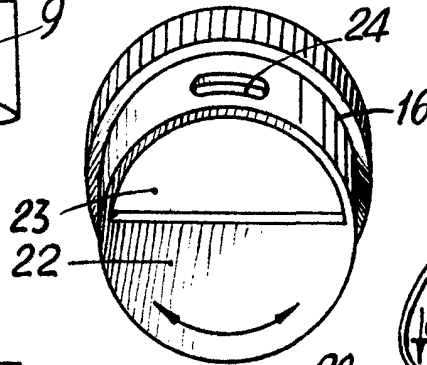

FIG. 5

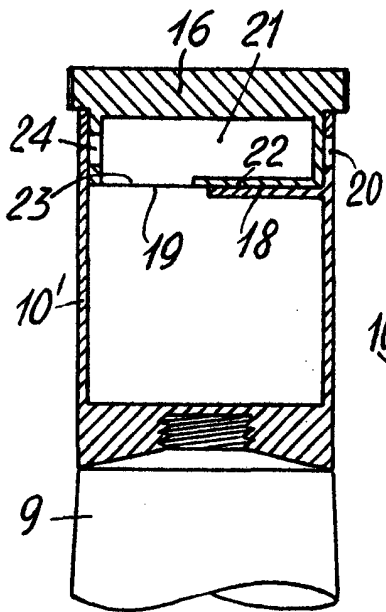

FIG. 6

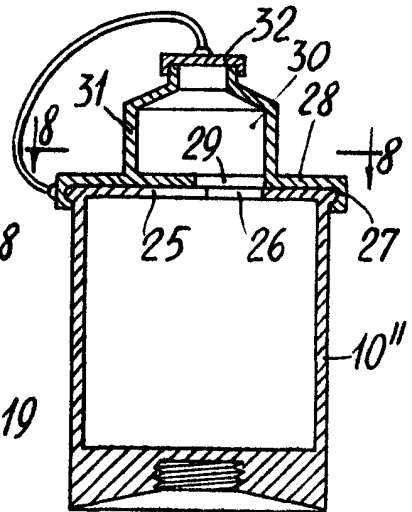

FIG. 7

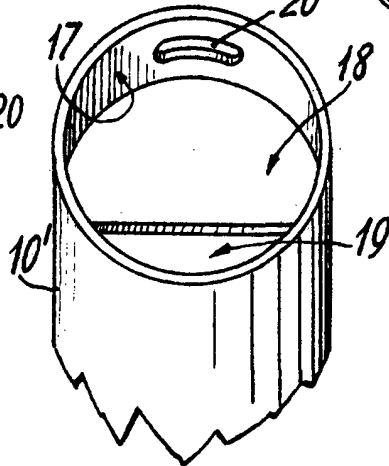

FIG. 8

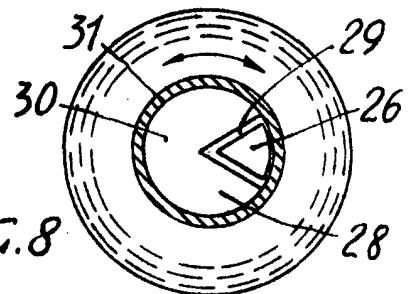

FIG. 9

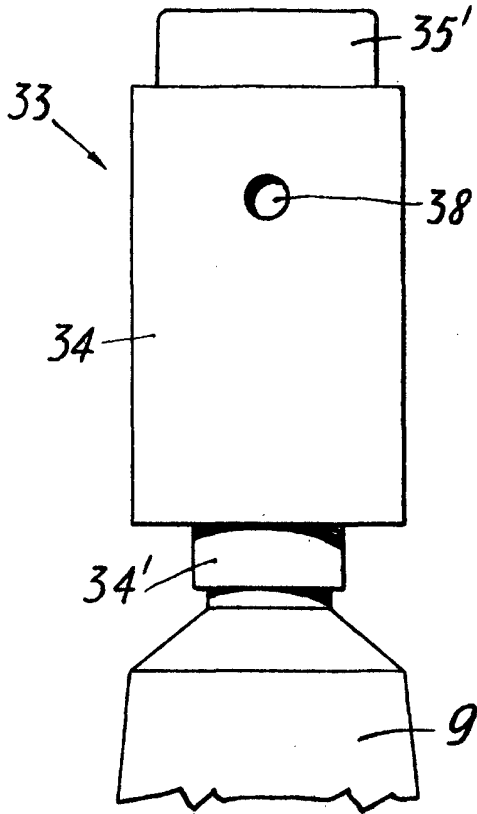

FIG. 9

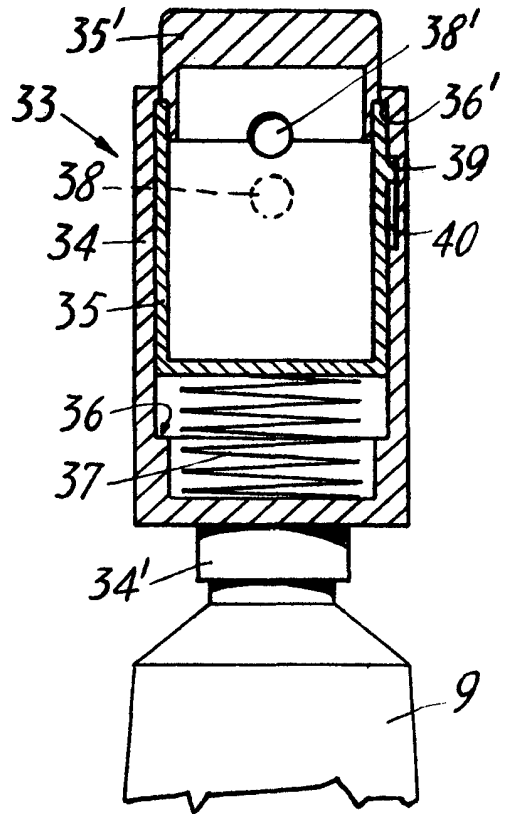

FIG. 10

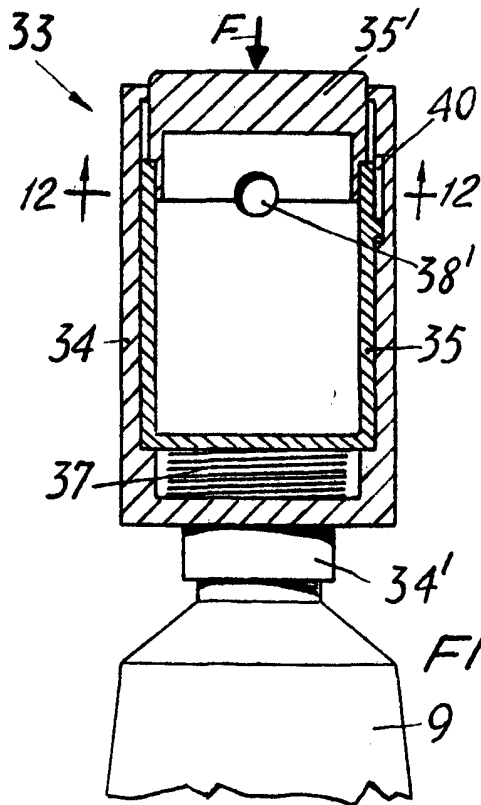

FIG. 11

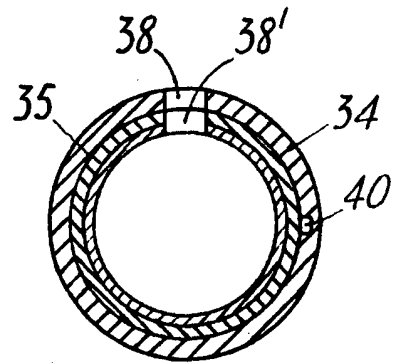

FIG. 12

Escala variable